

Leistungsorientierte Krankenanstaltenfinanzierung

- L K F -

MODELL 2012

ANLAGE 5

LDF-Baumdarstellung

1. Jänner 2012

IMPRESSUM

Herausgeber, Medieninhaber und Hersteller:

Bundesministerium für Gesundheit
Radetzkystraße 2
1030 Wien

Die Erarbeitung dieser Unterlage erfolgte im Rahmen des Projekts "Leistungsorientierte Krankenanstaltenfinanzierung (LKF)"

Projektleitung:

Mag. Gerhard Embacher (BMG)

Projektteam

BMG:

Wolfgang Bartosik
Dr. Peter Brosch, Abteilungsleiter
Gertrud Fritz
Mag. Walter Sebek, Stv. Abteilungsleiter

Koordination medizinische Dokumentation:

Dr. Andreas Egger, LKF-Hotline (BMG)

Ökonomenteam:

Mag. Gerhard Gretzl, Gesamt-Projektkoordination (SOLVE-Consulting)
Dr. Gerhard Renner (SOLVE-Consulting)

Ärzte team:

Dr. Ludwig Neuner (AKH Linz)
Experten aus den medizinischen Fächern

Statistik:

Prof. DI Dr. Karl P. Pfeiffer (FH Joanneum Graz)

Software-Entwicklung:

DI Bernhard Pesec (dothealth)

Wien, im September 2011

HDG01.01

Infektiöse Erkrankung des Gehirns/Rückenmarks und seiner Häute

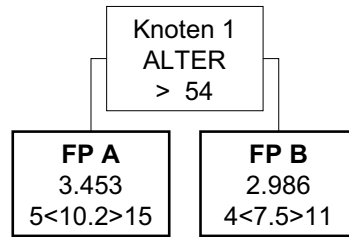

HDG01.01

Infektiöse Erkrankung des Gehirns/Rückenmarks und seiner Häute

Knoten 1

* Splitmerkmal für Fallpauschale A -> Alter

* Splitbedingung für Fallpauschale A -> > 54

Fallpauschale A

* LDFP -> 3.453 TK -> 3.170 LK -> 283 BD-Zuschlag (Min) -> 155 Leistungszuschlag -> 0

* Belagsdaueruntergrenze -> 5 Belagsdauermitelwert -> 10.2 Belagsdauerobergrenze -> 15

Fallpauschale B

* LDFP -> 2.986 TK -> 2.669 LK -> 317 BD-Zuschlag (Min) -> 178 Leistungszuschlag -> 0

* Belagsdaueruntergrenze -> 4 Belagsdauermitelwert -> 7.5 Belagsdauerobergrenze -> 11

HDG01.02

Maligne Neoplasien - Nervensystem

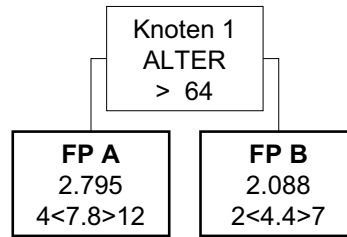

HDG01.02

Maligne Neoplasien - Nervensystem

Knoten 1

* Splitmerkmal für Fallpauschale A -> Alter

* Splitbedingung für Fallpauschale A -> > 64

Fallpauschale A

* LDFFP -> 2.795 TK -> 2.490 LK -> 305 BD-Zuschlag (Min) -> 160 Leistungszuschlag -> 0

* Belagsdaueruntergrenze -> 4 Belagsdauermitelwert -> 7.8 Belagsdauerobergrenze -> 12

Fallpauschale B

* LDFFP -> 2.088 TK -> 1.656 LK -> 432 BD-Zuschlag (Min) -> 188 Leistungszuschlag -> 0

* Belagsdaueruntergrenze -> 2 Belagsdauermitelwert -> 4.4 Belagsdauerobergrenze -> 7

HDG01.03

Benigne Neoplasien und Abszesse - Nervensystem

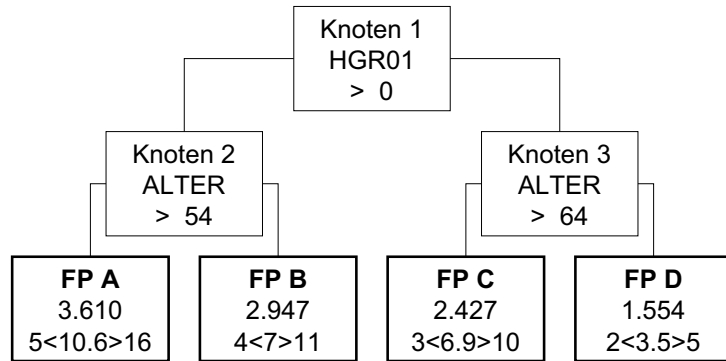

HDG01.03

Benigne Neoplasien und Abszesse - Nervensystem

Knoten 1

* Splitmerkmal für Knoten 2 -> Hauptdiagnosen aus der Gruppe HGR01

* Splitbedingung für Knoten 2 -> > 0

Knoten 2

* Splitmerkmal für Fallpauschale A -> Alter

* Splitbedingung für Fallpauschale A -> > 54

Knoten 3

* Splitmerkmal für Fallpauschale C -> Alter

* Splitbedingung für Fallpauschale C -> > 64

Fallpauschale A

* LDFFP -> 3.610 TK -> 3.101 LK -> 509 BD-Zuschlag (Min) -> 146 Leistungszuschlag -> 0

* Belagsdaueruntergrenze -> 5 Belagsdauermitelwert -> 10.6 Belagsdauerobergrenze -> 16

Fallpauschale B

* LDFFP -> 2.947 TK -> 2.313 LK -> 634 BD-Zuschlag (Min) -> 165 Leistungszuschlag -> 0

* Belagsdaueruntergrenze -> 4 Belagsdauermitelwert -> 7 Belagsdauerobergrenze -> 11

Fallpauschale C

* LDFFP -> 2.427 TK -> 2.095 LK -> 332 BD-Zuschlag (Min) -> 152 Leistungszuschlag -> 0

* Belagsdaueruntergrenze -> 3 Belagsdauermitelwert -> 6.9 Belagsdauerobergrenze -> 10

Fallpauschale D

* LDFFP -> 1.554 TK -> 1.145 LK -> 409 BD-Zuschlag (Min) -> 164 Leistungszuschlag -> 0

* Belagsdaueruntergrenze -> 2 Belagsdauermitelwert -> 3.5 Belagsdauerobergrenze -> 5

HDG01.04

Zerebrale Degeneration/Kindheit

FP A

1.184

1<2>3

HDG01.04

Zerebrale Degeneration/Kindheit

Faltpauschale A

* LDFP -> 1.184 TK -> 927 LK -> 257 BD-Zuschlag (Min) -> 232 Leistungszuschlag -> 0

* Belagsdaueruntergrenze -> 1 Belagsdauermitelwert -> 2 Belagsdauerobergrenze -> 3

HDG01.05

Systematrophien und andere Degenerationen des Nervensystems

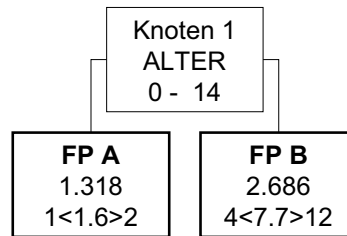

HDG01.05

Systematrophien und andere Degenerationen des Nervensystems

Knoten 1

* Splitmerkmal für Fallpauschale A -> Alter

* Splitbedingung für Fallpauschale A -> 0 - 14

Fallpauschale A

* LDFP -> 1.318 TK -> 874 LK -> 444 BD-Zuschlag (Min) -> 273 Leistungszuschlag -> 0

* Belagsdaueruntergrenze -> 1 Belagsdauermittelwert -> 1.6 Belagsdauerobergrenze -> 2

Fallpauschale B

* LDFP -> 2.686 TK -> 2.431 LK -> 255 BD-Zuschlag (Min) -> 158 Leistungszuschlag -> 0

* Belagsdaueruntergrenze -> 4 Belagsdauermittelwert -> 7.7 Belagsdauerobergrenze -> 12

HDG01.06
Parkinson-Syndrom

FP A 2.775 4<8.7>13

HDG01.06
Parkinson-Syndrom

Fallpauschale A

* LDFP -> 2.775 TK -> 2.631 LK -> 144 BD-Zuschlag (Min) -> 151 Leistungszuschlag -> 0

* Belagsdaueruntergrenze -> 4 Belagsdauermittelwert -> 8.7 Belagsdauerobergrenze -> 13

HDG01.07

Andere extrapyramidale Erkrankungen

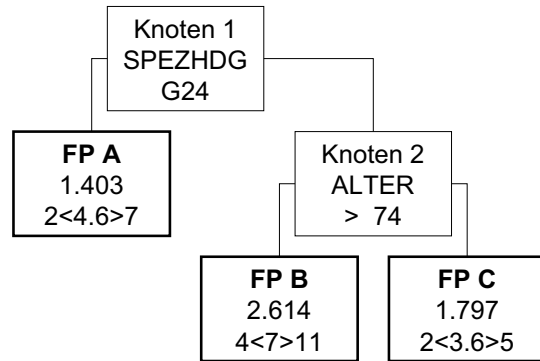

HDG01.07

Andere extrapyramidale Erkrankungen

Knoten 1

* Splitmerkmal für Fallpauschale A -> Spezielle Hauptdiagnose (3-stellig)

* Splitbedingung für Fallpauschale A -> G24 Arzneimittelinduzierte Dystonie, Dyskinesia tarda

Fallpauschale A

* LDFFP -> 1.403 TK -> 1.131 LK -> 272 BD-Zuschlag (Min) -> 123 Leistungszuschlag -> 0

* Belagsdaueruntergrenze -> 2 Belagsdauermitteiwert -> 4.6 Belagsdauerobergrenze -> 7

Knoten 2

* Splitmerkmal für Fallpauschale B -> Alter

* Splitbedingung für Fallpauschale B -> > 74

Fallpauschale B

* LDFFP -> 2.614 TK -> 2.413 LK -> 201 BD-Zuschlag (Min) -> 172 Leistungszuschlag -> 0

* Belagsdaueruntergrenze -> 4 Belagsdauermitteiwert -> 7 Belagsdauerobergrenze -> 11

Fallpauschale C

* LDFFP -> 1.797 TK -> 1.461 LK -> 336 BD-Zuschlag (Min) -> 203 Leistungszuschlag -> 0

* Belagsdaueruntergrenze -> 2 Belagsdauermitteiwert -> 3.6 Belagsdauerobergrenze -> 5

HDG01.08

Essentieller Tremor/Tick

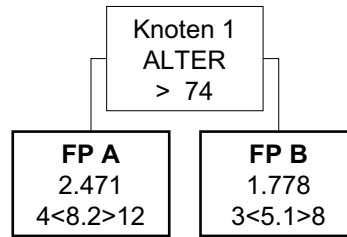

HDG01.08

Essentieller Tremor/Tick

Knoten 1

* Splitmerkmal für Fallpauschale A -> Alter

* Splitbedingung für Fallpauschale A -> > 74

Fallpauschale A

* LDFFP -> 2.471 TK -> 2.305 LK -> 166 BD-Zuschlag (Min) -> 141 Leistungszuschlag -> 0

* Belagsdaueruntergrenze -> 4 Belagsdauermitelwert -> 8.2 Belagsdauerobergrenze -> 12

Fallpauschale B

* LDFFP -> 1.778 TK -> 1.462 LK -> 316 BD-Zuschlag (Min) -> 143 Leistungszuschlag -> 0

* Belagsdaueruntergrenze -> 3 Belagsdauermitelwert -> 5.1 Belagsdauerobergrenze -> 8

HDG01.09

Hereditäre und idiopathische Erkrankungen

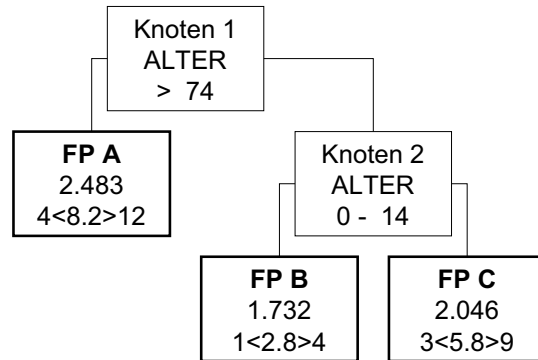

HDG01.09

Hereditäre und idiopathische Erkrankungen

Knoten 1

* Splitmerkmal für Fallpauschale A -> Alter

* Splitbedingung für Fallpauschale A -> > 74

Fallpauschale A

* LDFP -> 2.483 TK -> 2.247 LK -> 236 BD-Zuschlag (Min) -> 137 Leistungszuschlag -> 0

* Belagsdaueruntergrenze -> 4 Belagsdauermitelwert -> 8.2 Belagsdauerobergrenze -> 12

Knoten 2

* Splitmerkmal für Fallpauschale B -> Alter

* Splitbedingung für Fallpauschale B -> 0 - 14

Fallpauschale B

* LDFP -> 1.732 TK -> 1.557 LK -> 175 BD-Zuschlag (Min) -> 278 Leistungszuschlag -> 0

* Belagsdaueruntergrenze -> 1 Belagsdauermitelwert -> 2.8 Belagsdauerobergrenze -> 4

Fallpauschale C

* LDFP -> 2.046 TK -> 1.755 LK -> 291 BD-Zuschlag (Min) -> 151 Leistungszuschlag -> 0

* Belagsdaueruntergrenze -> 3 Belagsdauermitelwert -> 5.8 Belagsdauerobergrenze -> 9

HDG01.10

Multiple Sklerose und andere demyelinisierende Erkrankungen des zentralen Nervensystems

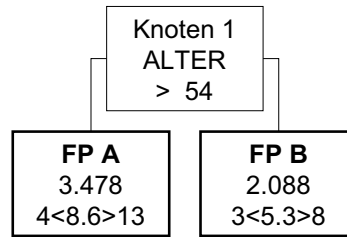

HDG01.10

Multiple Sklerose und andere demyelinisierende Erkrankungen des zentralen Nervensystems

Knoten 1

* Splitmerkmal für Fallpauschale A -> Alter

* Splitbedingung für Fallpauschale A -> > 54

Fallpauschale A

* LDFP -> 3.478 TK -> 3.287 LK -> 191 BD-Zuschlag (Min) -> 191 Leistungszuschlag -> 0

* Belagsdaueruntergrenze -> 4 Belagsdauermitelwert -> 8.6 Belagsdauerobergrenze -> 13

Fallpauschale B

* LDFP -> 2.088 TK -> 1.810 LK -> 278 BD-Zuschlag (Min) -> 171 Leistungszuschlag -> 0

* Belagsdaueruntergrenze -> 3 Belagsdauermitelwert -> 5.3 Belagsdauerobergrenze -> 8

HDG01.11

Zerebrale Kinderlähmung

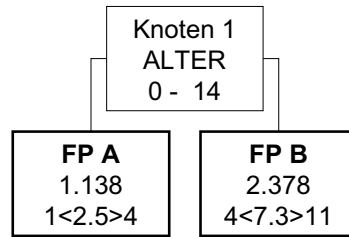

HDG01.11

Zerebrale Kinderlähmung

Knoten 1

* Splitmerkmal für Fallpauschale A -> Alter

* Splitbedingung für Fallpauschale A -> 0 - 14

Fallpauschale A

* LDFP -> 1.138 TK -> 945 LK -> 193 BD-Zuschlag (Min) -> 189 Leistungszuschlag -> 0

* Belagsdaueruntergrenze -> 1 Belagsdauermitelwert -> 2.5 Belagsdauerobergrenze -> 4

Fallpauschale B

* LDFP -> 2.378 TK -> 2.252 LK -> 126 BD-Zuschlag (Min) -> 154 Leistungszuschlag -> 0

* Belagsdaueruntergrenze -> 4 Belagsdauermitelwert -> 7.3 Belagsdauerobergrenze -> 11

HDG01.12
Epilepsie

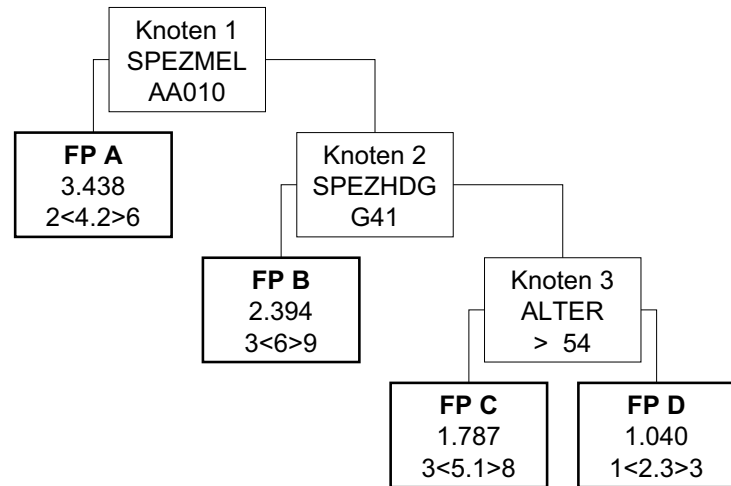

HDG01.12
Epilepsie

Knoten 1

* Splitmerkmal für Fallpauschale A -> Spezielle medizinische Einzelleistung

* Splitbedingung für Fallpauschale A -> AA010 Epilepsiamonitoring mit synchroner Video- und EEG-Aufzeichnung mit mind. 32 Kanälen (LE=je Sitzung)

Fallpauschale A

* LDFFP -> 3.438 TK -> 1.863 LK -> 1.575 BD-Zuschlag (Min) -> 222 Leistungszuschlag -> 0

* Belagsdaueruntergrenze -> 2 Belagsdauermitelwert -> 4.2 Belagsdauerobergrenze -> 6

Knoten 2

* Splitmerkmal für Fallpauschale B -> Spezielle Hauptdiagnose (3-stellig)

* Splitbedingung für Fallpauschale B -> G41 Grand-mal-Status, Status mit tonisch-klonischen Anfällen

Fallpauschale B

* LDFFP -> 2.394 TK -> 2.169 LK -> 225 BD-Zuschlag (Min) -> 181 Leistungszuschlag -> 0

* Belagsdaueruntergrenze -> 3 Belagsdauermitelwert -> 6 Belagsdauerobergrenze -> 9

Knoten 3

* Splitmerkmal für Fallpauschale C -> Alter

* Splitbedingung für Fallpauschale C -> > 54

Fallpauschale C

* LDFFP -> 1.787 TK -> 1.590 LK -> 197 BD-Zuschlag (Min) -> 156 Leistungszuschlag -> 0

* Belagsdaueruntergrenze -> 3 Belagsdauermitelwert -> 5.1 Belagsdauerobergrenze -> 8

Fallpauschale D

* LDFFP -> 1.040 TK -> 889 LK -> 151 BD-Zuschlag (Min) -> 193 Leistungszuschlag -> 0

* Belagsdaueruntergrenze -> 1 Belagsdauermitelwert -> 2.3 Belagsdauerobergrenze -> 3

HDG01.13

Primäre Kopfschmerzen

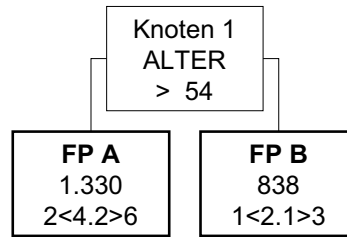

HDG01.13

Primäre Kopfschmerzen

Knoten 1

* Splitmerkmal für Fallpauschale A -> Alter

* Splitbedingung für Fallpauschale A -> > 54

Fallpauschale A

* LDFP -> 1.330 TK -> 1.129 LK -> 201 BD-Zuschlag (Min) -> 134 Leistungszuschlag -> 0

* Belagsdaueruntergrenze -> 2 Belagsdauermitelwert -> 4.2 Belagsdauerobergrenze -> 6

Fallpauschale B

* LDFP -> 838 TK -> 628 LK -> 210 BD-Zuschlag (Min) -> 149 Leistungszuschlag -> 0

* Belagsdaueruntergrenze -> 1 Belagsdauermitelwert -> 2.1 Belagsdauerobergrenze -> 3

HDG01.14

Erkrankungen der Hirnnerven

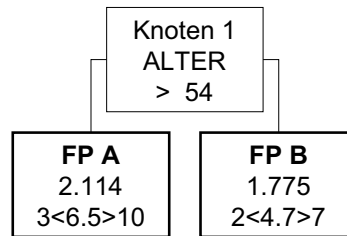

HDG01.14

Erkrankungen der Hirnnerven

Knoten 1

* Splitmerkmal für Fallpauschale A -> Alter

* Splitbedingung für Fallpauschale A -> > 54

Fallpauschale A

* LDFP -> 2.114 TK -> 1.873 LK -> 241 BD-Zuschlag (Min) -> 144 Leistungszuschlag -> 0

* Belagsdaueruntergrenze -> 3 Belagsdauermitelwert -> 6.5 Belagsdauerobergrenze -> 10

Fallpauschale B

* LDFP -> 1.775 TK -> 1.535 LK -> 240 BD-Zuschlag (Min) -> 163 Leistungszuschlag -> 0

* Belagsdaueruntergrenze -> 2 Belagsdauermitelwert -> 4.7 Belagsdauerobergrenze -> 7

HDG01.15

Erkrankungen der Spinalnerven/Nervenwurzeln

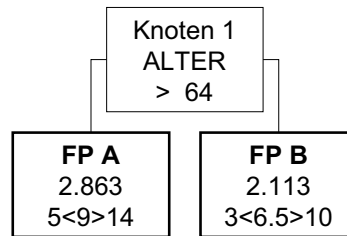

HDG01.15

Erkrankungen der Spinalnerven/Nervenwurzeln

Knoten 1

* Splitmerkmal für Fallpauschale A -> Alter

* Splitbedingung für Fallpauschale A -> > 64

Fallpauschale A

* LDFFP -> 2.863 TK -> 2.611 LK -> 252 BD-Zuschlag (Min) -> 145 Leistungszuschlag -> 0

* Belagsdaueruntergrenze -> 5 Belagsdauermitelwert -> 9 Belagsdauerobergrenze -> 14

Fallpauschale B

* LDFFP -> 2.113 TK -> 1.777 LK -> 336 BD-Zuschlag (Min) -> 137 Leistungszuschlag -> 0

* Belagsdaueruntergrenze -> 3 Belagsdauermitelwert -> 6.5 Belagsdauerobergrenze -> 10

HDG01.16
Mononeuropathien

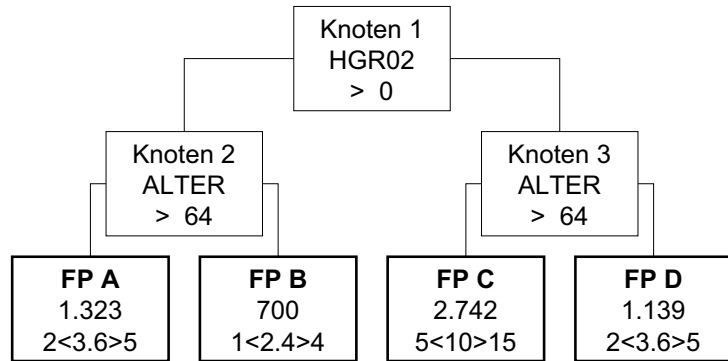

HDG01.16
Mononeuropathien

Knoten 1

* Splitmerkmal für Knoten 2 -> Hauptdiagnosen aus der Gruppe HGR02

* Splitbedingung für Knoten 2 -> > 0

Knoten 2

* Splitmerkmal für Fallpauschale A -> Alter

* Splitbedingung für Fallpauschale A -> > 64

Knoten 3

* Splitmerkmal für Fallpauschale C -> Alter

* Splitbedingung für Fallpauschale C -> > 64

Fallpauschale A

* LDFP -> 1.323 TK -> 1.226 LK -> 97 BD-Zuschlag (Min) -> 170 Leistungszuschlag -> 0

* Belagsdaueruntergrenze -> 2 Belagsdauermitelwert -> 3.6 Belagsdauerobergrenze -> 5

Fallpauschale B

* LDFP -> 700 TK -> 607 LK -> 93 BD-Zuschlag (Min) -> 126 Leistungszuschlag -> 0

* Belagsdaueruntergrenze -> 1 Belagsdauermitelwert -> 2.4 Belagsdauerobergrenze -> 4

Fallpauschale C

* LDFP -> 2.742 TK -> 2.567 LK -> 175 BD-Zuschlag (Min) -> 128 Leistungszuschlag -> 0

* Belagsdaueruntergrenze -> 5 Belagsdauermitelwert -> 10 Belagsdauerobergrenze -> 15

Fallpauschale D

* LDFP -> 1.139 TK -> 995 LK -> 144 BD-Zuschlag (Min) -> 138 Leistungszuschlag -> 0

* Belagsdaueruntergrenze -> 2 Belagsdauermitelwert -> 3.6 Belagsdauerobergrenze -> 5

HDG01.17

Erkrankungen der Nervengeflechte

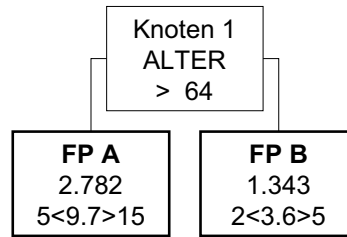

HDG01.17

Erkrankungen der Nervengeflechte

Knoten 1

* Splitmerkmal für Fallpauschale A -> Alter

* Splitbedingung für Fallpauschale A -> > 64

Fallpauschale A

* LDFFP -> 2.782 TK -> 2.507 LK -> 275 BD-Zuschlag (Min) -> 129 Leistungszuschlag -> 0

* Belagsdaueruntergrenze -> 5 Belagsdauermitelwert -> 9.7 Belagsdauerobergrenze -> 15

Fallpauschale B

* LDFFP -> 1.343 TK -> 1.124 LK -> 219 BD-Zuschlag (Min) -> 156 Leistungszuschlag -> 0

* Belagsdaueruntergrenze -> 2 Belagsdauermitelwert -> 3.6 Belagsdauerobergrenze -> 5

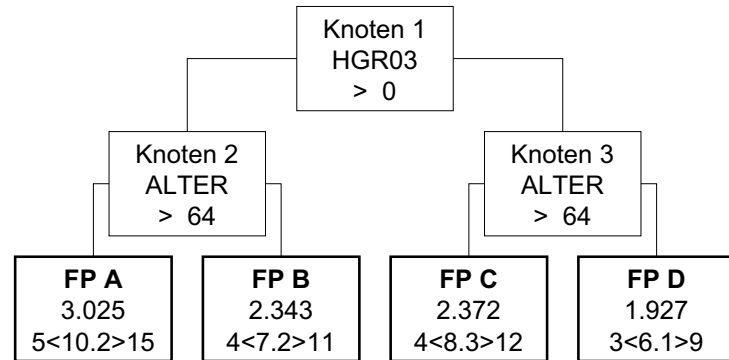

Knoten 1

* Splitmerkmal für Knoten 2 -> Hauptdiagnosen aus der Gruppe HGR03

* Splitbedingung für Knoten 2 -> > 0

Knoten 2

* Splitmerkmal für Fallpauschale A -> Alter

* Splitbedingung für Fallpauschale A -> > 64

Knoten 3

* Splitmerkmal für Fallpauschale C -> Alter

* Splitbedingung für Fallpauschale C -> > 64

Fallpauschale A

* LDFP -> 3.025 TK -> 2.840 LK -> 185 BD-Zuschlag (Min) -> 139 Leistungszuschlag -> 0

* Belagsdaueruntergrenze -> 5 Belagsdauermitelwert -> 10.2 Belagsdauerobergrenze -> 15

Fallpauschale B

* LDFP -> 2.343 TK -> 2.027 LK -> 316 BD-Zuschlag (Min) -> 141 Leistungszuschlag -> 0

* Belagsdaueruntergrenze -> 4 Belagsdauermitelwert -> 7.2 Belagsdauerobergrenze -> 11

Fallpauschale C

* LDFP -> 2.372 TK -> 2.182 LK -> 190 BD-Zuschlag (Min) -> 131 Leistungszuschlag -> 0

* Belagsdaueruntergrenze -> 4 Belagsdauermitelwert -> 8.3 Belagsdauerobergrenze -> 12

Fallpauschale D

* LDFP -> 1.927 TK -> 1.621 LK -> 306 BD-Zuschlag (Min) -> 133 Leistungszuschlag -> 0

* Belagsdaueruntergrenze -> 3 Belagsdauermitelwert -> 6.1 Belagsdauerobergrenze -> 9

HDG01.19

Myasthenie und akute Polyradikuloneuritis

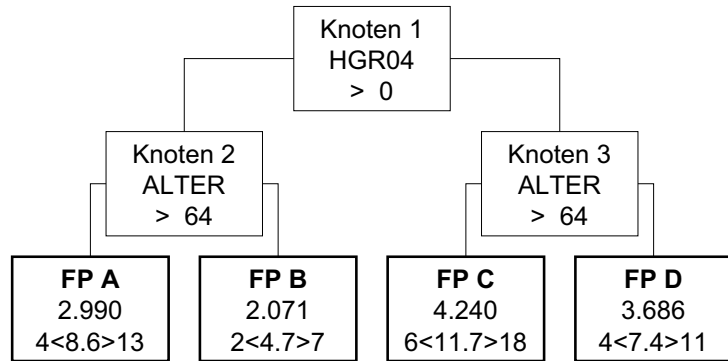

HDG01.19

Myasthenie und akute Polyradikuloneuritis

Knoten 1

* Splitmerkmal für Knoten 2 -> Hauptdiagnosen aus der Gruppe HGR04

* Splitbedingung für Knoten 2 -> > 0

Knoten 2

* Splitmerkmal für Fallpauschale A -> Alter

* Splitbedingung für Fallpauschale A -> > 64

Knoten 3

* Splitmerkmal für Fallpauschale C -> Alter

* Splitbedingung für Fallpauschale C -> > 64

Fallpauschale A

* LDFP -> 2.990 TK -> 2.622 LK -> 368 BD-Zuschlag (Min) -> 152 Leistungszuschlag -> 0

* Belagsdaueruntergrenze -> 4 Belagsdauermitelwert -> 8.6 Belagsdauerobergrenze -> 13

Fallpauschale B

* LDFP -> 2.071 TK -> 1.508 LK -> 563 BD-Zuschlag (Min) -> 160 Leistungszuschlag -> 0

* Belagsdaueruntergrenze -> 2 Belagsdauermitelwert -> 4.7 Belagsdauerobergrenze -> 7

Fallpauschale C

* LDFP -> 4.240 TK -> 3.519 LK -> 721 BD-Zuschlag (Min) -> 150 Leistungszuschlag -> 0

* Belagsdaueruntergrenze -> 6 Belagsdauermitelwert -> 11.7 Belagsdauerobergrenze -> 18

Fallpauschale D

* LDFP -> 3.686 TK -> 2.554 LK -> 1.132 BD-Zuschlag (Min) -> 173 Leistungszuschlag -> 0

* Belagsdaueruntergrenze -> 4 Belagsdauermitelwert -> 7.4 Belagsdauerobergrenze -> 11

HDG01.20
Subarachnoidalblutung

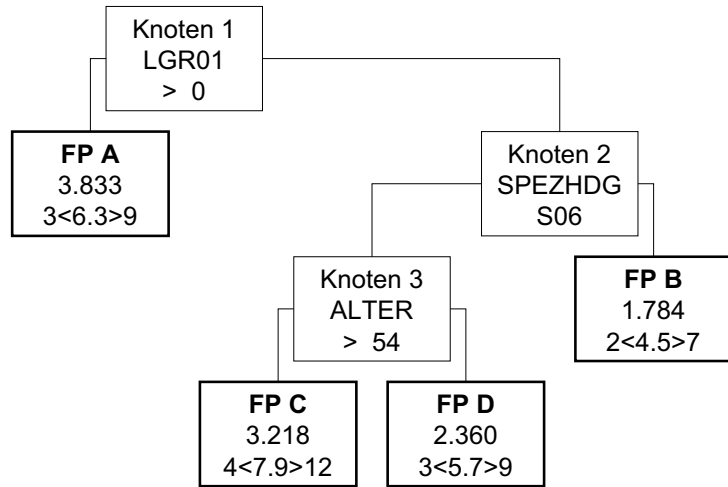

HDG01.20
Subarachnoidalblutung

Knoten 1

* Splitmerkmal für Fallpauschale A -> Medizinische Einzelleistungen (MEL) aus der Gruppe LGR01

* Splitbedingung für Fallpauschale A -> > 0

Fallpauschale A

* LDFP -> 3.833 TK -> 2.373 LK -> 1.460 BD-Zuschlag (Min) -> 188 Leistungszuschlag -> 0

* Belagsdaueruntergrenze -> 3 Belagsdauermitelwert -> 6.3 Belagsdauerobergrenze -> 9

Knoten 2

* Splitmerkmal für Knoten 3 -> Spezielle Hauptdiagnose (3-stellig)

* Splitbedingung für Knoten 3 -> S06 Gehirnerschütterung, Commotio cerebri

Knoten 3

* Splitmerkmal für Fallpauschale C -> Alter

* Splitbedingung für Fallpauschale C -> > 54

Fallpauschale B

* LDFP -> 1.784 TK -> 1.490 LK -> 294 BD-Zuschlag (Min) -> 166 Leistungszuschlag -> 0

* Belagsdaueruntergrenze -> 2 Belagsdauermitelwert -> 4.5 Belagsdauerobergrenze -> 7

Fallpauschale C

* LDFP -> 3.218 TK -> 2.793 LK -> 425 BD-Zuschlag (Min) -> 177 Leistungszuschlag -> 0

* Belagsdaueruntergrenze -> 4 Belagsdauermitelwert -> 7.9 Belagsdauerobergrenze -> 12

Fallpauschale D

* LDFP -> 2.360 TK -> 1.942 LK -> 418 BD-Zuschlag (Min) -> 170 Leistungszuschlag -> 0

* Belagsdaueruntergrenze -> 3 Belagsdauermitelwert -> 5.7 Belagsdauerobergrenze -> 9

HDG01.21

Intrazerebrale Blutungen

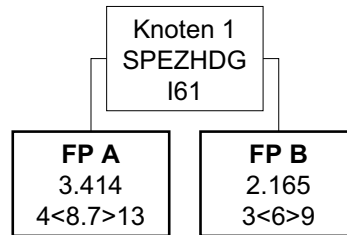

HDG01.21

Intrazerebrale Blutungen

Knoten 1

* Splitmerkmal für Fallpauschale A -> Spezielle Hauptdiagnose (3-stellig)

* Splitbedingung für Fallpauschale A -> I61 Intrazerebrale Blutung in die Großhirnhemisphäre, subkortikal, Tiefe intrazerebrale Blutung

Fallpauschale A

* LDFP -> 3.414 TK -> 3.001 LK -> 413 BD-Zuschlag (Min) -> 172 Leistungszuschlag -> 0

* Belagsdaueruntergrenze -> 4 Belagsdauermitelwert -> 8.7 Belagsdauerobergrenze -> 13

Fallpauschale B

* LDFP -> 2.165 TK -> 1.864 LK -> 301 BD-Zuschlag (Min) -> 155 Leistungszuschlag -> 0

* Belagsdaueruntergrenze -> 3 Belagsdauermitelwert -> 6 Belagsdauerobergrenze -> 9

HDG01.22

Ischämische zerebrale Erkrankungen

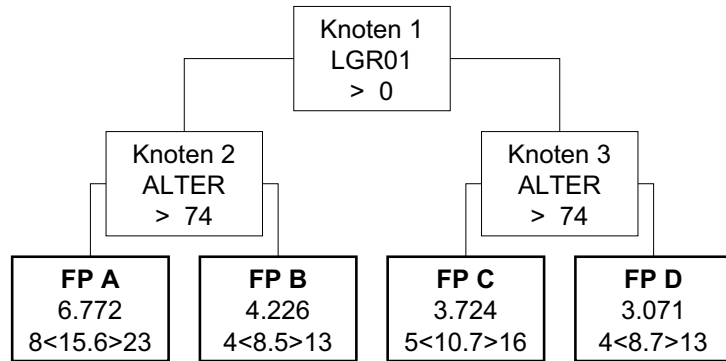

HDG01.22

Ischämische zerebrale Erkrankungen

Knoten 1

* Splitmerkmal für Knoten 2 -> Medizinische Einzelleistungen (MEL) aus der Gruppe LGR01

* Splitbedingung für Knoten 2 -> > 0

Knoten 2

* Splitmerkmal für Fallpauschale A -> Alter

* Splitbedingung für Fallpauschale A -> > 74

Knoten 3

* Splitmerkmal für Fallpauschale C -> Alter

* Splitbedingung für Fallpauschale C -> > 74

Fallpauschale A

* LDFP -> 6.772 TK -> 5.309 LK -> 1.463 BD-Zuschlag (Min) -> 170 Leistungszuschlag -> 0

* Belagsdaueruntergrenze -> 8 Belagsdauermitelwert -> 15.6 Belagsdauerobergrenze -> 23

Fallpauschale B

* LDFP -> 4.226 TK -> 2.654 LK -> 1.572 BD-Zuschlag (Min) -> 156 Leistungszuschlag -> 0

* Belagsdaueruntergrenze -> 4 Belagsdauermitelwert -> 8.5 Belagsdauerobergrenze -> 13

Fallpauschale C

* LDFP -> 3.724 TK -> 3.445 LK -> 279 BD-Zuschlag (Min) -> 161 Leistungszuschlag -> 0

* Belagsdaueruntergrenze -> 5 Belagsdauermitelwert -> 10.7 Belagsdauerobergrenze -> 16

Fallpauschale D

* LDFP -> 3.071 TK -> 2.644 LK -> 427 BD-Zuschlag (Min) -> 152 Leistungszuschlag -> 0

* Belagsdaueruntergrenze -> 4 Belagsdauermitelwert -> 8.7 Belagsdauerobergrenze -> 13

HDG01.23

Transiente ischämische Attacken

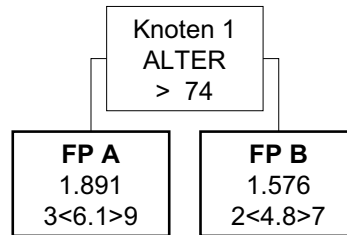

HDG01.23

Transiente ischämische Attacken

Knoten 1

* Splitmerkmal für Fallpauschale A -> Alter

* Splitbedingung für Fallpauschale A -> > 74

Fallpauschale A

* LDFP -> 1.891 TK -> 1.698 LK -> 193 BD-Zuschlag (Min) -> 139 Leistungszuschlag -> 0

* Belagsdaueruntergrenze -> 3 Belagsdauermitelwert -> 6.1 Belagsdauerobergrenze -> 9

Fallpauschale B

* LDFP -> 1.576 TK -> 1.266 LK -> 310 BD-Zuschlag (Min) -> 132 Leistungszuschlag -> 0

* Belagsdaueruntergrenze -> 2 Belagsdauermitelwert -> 4.8 Belagsdauerobergrenze -> 7

HDG01.24

Andere Hirngefäßkrankungen und Spätfolgen

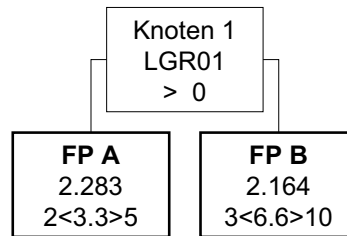

HDG01.24

Andere Hirngefäßkrankungen und Spätfolgen

Knoten 1

* Splitmerkmal für Fallpauschale A -> Medizinische Einzelleistungen (MEL) aus der Gruppe LGR01

* Splitbedingung für Fallpauschale A -> > 0

Fallpauschale A

* LDFP -> 2.283 TK -> 1.178 LK -> 1.105 BD-Zuschlag (Min) -> 178 Leistungszuschlag -> 0

* Belagsdaueruntergrenze -> 2 Belagsdauermitelwert -> 3.3 Belagsdauerobergrenze -> 5

Fallpauschale B

* LDFP -> 2.164 TK -> 1.956 LK -> 208 BD-Zuschlag (Min) -> 148 Leistungszuschlag -> 0

* Belagsdaueruntergrenze -> 3 Belagsdauermitelwert -> 6.6 Belagsdauerobergrenze -> 10

HDG01.25

Kongenitale Anomalien - Nervensystem

FP A
1.597
1<2.6>4

HDG01.25

Kongenitale Anomalien - Nervensystem

Faltpauschale A

* LDFP -> 1.597 TK -> 1.204 LK -> 393 BD-Zuschlag (Min) -> 232 Leistungszuschlag -> 0

* Belagsdaueruntergrenze -> 1 Belagsdauermittelwert -> 2.6 Belagsdauerobergrenze -> 4

HDG01.26
Schädelfrakturen

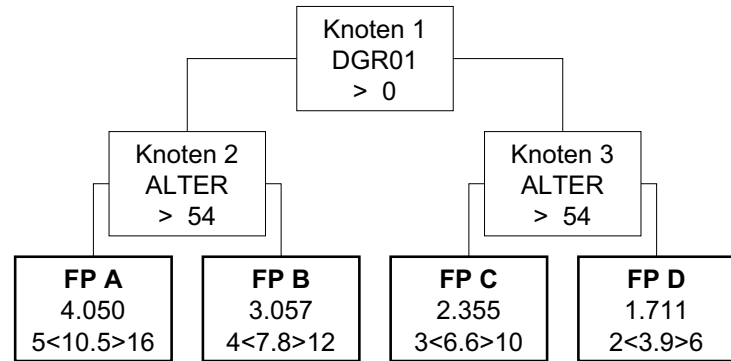

HDG01.26
Schädelfrakturen

Knoten 1

* Splitmerkmal für Knoten 2 -> Haupt- oder Zusatzdiagnosen aus der Gruppe DGR01

* Splitbedingung für Knoten 2 -> > 0

Knoten 2

* Splitmerkmal für Fallpauschale A -> Alter

* Splitbedingung für Fallpauschale A -> > 54

Knoten 3

* Splitmerkmal für Fallpauschale C -> Alter

* Splitbedingung für Fallpauschale C -> > 54

Fallpauschale A

* LDFP -> 4.050 TK -> 3.629 LK -> 421 BD-Zuschlag (Min) -> 173 Leistungszuschlag -> 0

* Belagsdaueruntergrenze -> 5 Belagsdauermitelwert -> 10.5 Belagsdauerobergrenze -> 16

Fallpauschale B

* LDFP -> 3.057 TK -> 2.528 LK -> 529 BD-Zuschlag (Min) -> 162 Leistungszuschlag -> 0

* Belagsdaueruntergrenze -> 4 Belagsdauermitelwert -> 7.8 Belagsdauerobergrenze -> 12

Fallpauschale C

* LDFP -> 2.355 TK -> 2.054 LK -> 301 BD-Zuschlag (Min) -> 156 Leistungszuschlag -> 0

* Belagsdaueruntergrenze -> 3 Belagsdauermitelwert -> 6.6 Belagsdauerobergrenze -> 10

Fallpauschale D

* LDFP -> 1.711 TK -> 1.518 LK -> 193 BD-Zuschlag (Min) -> 195 Leistungszuschlag -> 0

* Belagsdaueruntergrenze -> 2 Belagsdauermitelwert -> 3.9 Belagsdauerobergrenze -> 6

HDG01.27

Frakturen und Luxationen der Wirbelsäule mit/ohne Rückenmarksverletzungen

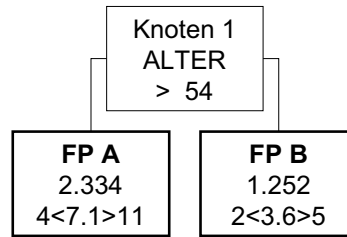

HDG01.27

Frakturen und Luxationen der Wirbelsäule mit/ohne Rückenmarksverletzungen

Knoten 1

* Splitmerkmal für Fallpauschale A -> Alter

* Splitbedingung für Fallpauschale A -> > 54

Fallpauschale A

* LDFP -> 2.334 TK -> 2.145 LK -> 189 BD-Zuschlag (Min) -> 151 Leistungszuschlag -> 0

* Belagsdaueruntergrenze -> 4 Belagsdauermitelwert -> 7.1 Belagsdauerobergrenze -> 11

Fallpauschale B

* LDFP -> 1.252 TK -> 1.073 LK -> 179 BD-Zuschlag (Min) -> 149 Leistungszuschlag -> 0

* Belagsdaueruntergrenze -> 2 Belagsdauermitelwert -> 3.6 Belagsdauerobergrenze -> 5

HDG01.28
Commotio cerebri

FP A
538
1<1.4>2

HDG01.28
Commotio cerebri

Faltpauschale A

* LDFP -> 538 TK -> 469 LK -> 69 BD-Zuschlag (Min) -> 168 Leistungszuschlag -> 0

* Belagsdaueruntergrenze -> 1 Belagsdauermittelwert -> 1.4 Belagsdauerobergrenze -> 2

HDG01.29
Contusio cerebri

FP A
1.922
2<4.3>6

HDG01.29
Contusio cerebri

Faltpauschale A

* LDFP -> 1.922 TK -> 1.603 LK -> 319 BD-Zuschlag (Min) -> 186 Leistungszuschlag -> 0

* Belagsdaueruntergrenze -> 2 Belagsdauermittelwert -> 4.3 Belagsdauerobergrenze -> 6

HDG01.30

Spätfolgen von Verletzungen des Nervensystems

FP A
1.684
2<4.7>7

HDG01.30

Spätfolgen von Verletzungen des Nervensystems

Faltpauschale A

* LDFP -> 1.684 TK -> 1.556 LK -> 128 BD-Zuschlag (Min) -> 166 Leistungszuschlag -> 0

* Belagsdaueruntergrenze -> 2 Belagsdauermitelwert -> 4.7 Belagsdauerobergrenze -> 7

HDG01.31

Sonstige Erkrankungen - Nervensystem

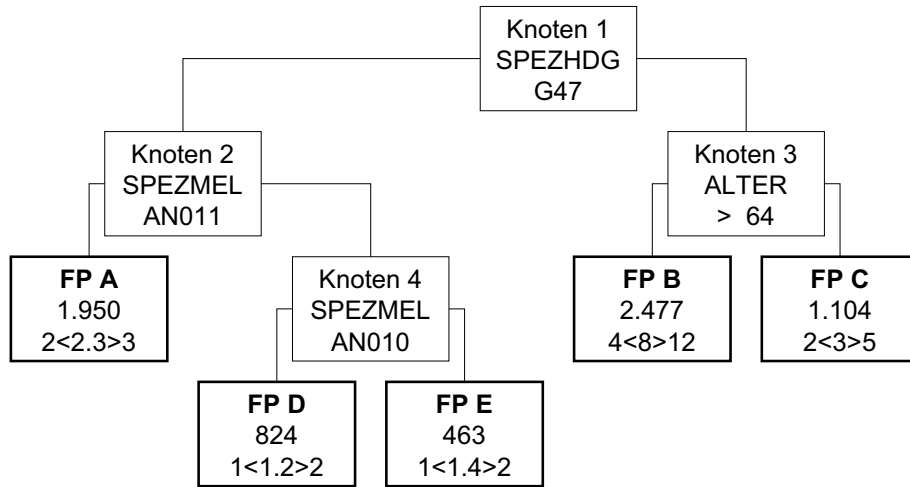

HDG01.31

Sonstige Erkrankungen - Nervensystem

Knoten 1

* Splitmerkmal für Knoten 2 -> Spezielle Hauptdiagnose (3-stellig)

* Splitbedingung für Knoten 2 -> G47 Ein- und Durchschlafstörungen, Hyposomnie, Insomnie

Knoten 2

* Splitmerkmal für Fallpauschale A -> Spezielle medizinische Einzelleistung

* Splitbedingung für Fallpauschale A -> AN011 Polysomnographie mit Schlafmikrostruktur- und Motorikanalyse (LE=je Aufenthalt)

Knoten 3

* Splitmerkmal für Fallpauschale B -> Alter

* Splitbedingung für Fallpauschale B -> > 64

Fallpauschale A

* LDFF -> 1.950 TK -> 669 LK -> 1.281 BD-Zuschlag (Min) -> 145 Leistungszuschlag -> 0

* Belagsdaueruntergrenze -> 2 Belagsdauermitelwert -> 2.3 Belagsdauerobergrenze -> 3

Knoten 4

* Splitmerkmal für Fallpauschale D -> Spezielle medizinische Einzelleistung

* Splitbedingung für Fallpauschale D -> AN010 Polysomnographie im Schlaflabor (LE=je Behandlungstag)

Fallpauschale B

* LDFF -> 2.477 TK -> 2.358 LK -> 119 BD-Zuschlag (Min) -> 147 Leistungszuschlag -> 0

* Belagsdaueruntergrenze -> 4 Belagsdauermitelwert -> 8 Belagsdauerobergrenze -> 12

Fallpauschale C

* LDFF -> 1.104 TK -> 938 LK -> 166 BD-Zuschlag (Min) -> 156 Leistungszuschlag -> 0

* Belagsdaueruntergrenze -> 2 Belagsdauermitelwert -> 3 Belagsdauerobergrenze -> 5

Fallpauschale D

* LDFF -> 824 TK -> 349 LK -> 475 BD-Zuschlag (Min) -> 146 Leistungszuschlag -> 0

* Belagsdaueruntergrenze -> 1 Belagsdauermitelwert -> 1.2 Belagsdauerobergrenze -> 2

Fallpauschale E

* LDFF -> 463 TK -> 407 LK -> 56 BD-Zuschlag (Min) -> 146 Leistungszuschlag -> 0

* Belagsdaueruntergrenze -> 1 Belagsdauermitelwert -> 1.4 Belagsdauerobergrenze -> 2

HDG01.32

Lokale und pseudoradikuläre Syndrome der Wirbelsäule

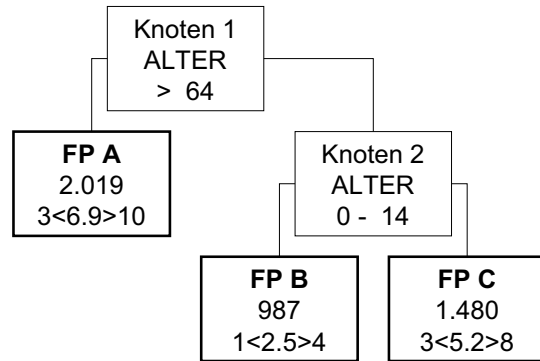

HDG01.32

Lokale und pseudoradikuläre Syndrome der Wirbelsäule

Knoten 1

* Splitmerkmal für Fallpauschale A -> Alter

* Splitbedingung für Fallpauschale A -> > 64

Fallpauschale A

* LDFP -> 2.019 TK -> 1.888 LK -> 131 BD-Zuschlag (Min) -> 137 Leistungszuschlag -> 0

* Belagsdaueruntergrenze -> 3 Belagsdauermitelwert -> 6.9 Belagsdauerobergrenze -> 10

Knoten 2

* Splitmerkmal für Fallpauschale B -> Alter

* Splitbedingung für Fallpauschale B -> 0 - 14

Fallpauschale B

* LDFP -> 987 TK -> 859 LK -> 128 BD-Zuschlag (Min) -> 172 Leistungszuschlag -> 0

* Belagsdaueruntergrenze -> 1 Belagsdauermitelwert -> 2.5 Belagsdauerobergrenze -> 4

Fallpauschale C

* LDFP -> 1.480 TK -> 1.332 LK -> 148 BD-Zuschlag (Min) -> 128 Leistungszuschlag -> 0

* Belagsdaueruntergrenze -> 3 Belagsdauermitelwert -> 5.2 Belagsdauerobergrenze -> 8

HDG01.33

Myelopathien unterschiedlicher Genese

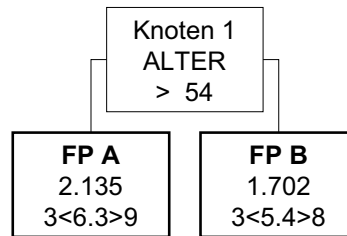

HDG01.33

Myelopathien unterschiedlicher Genese

Knoten 1

* Splitmerkmal für Fallpauschale A -> Alter

* Splitbedingung für Fallpauschale A -> > 54

Fallpauschale A

* LDFP -> 2.135 TK -> 1.879 LK -> 256 BD-Zuschlag (Min) -> 149 Leistungszuschlag -> 0

* Belagsdaueruntergrenze -> 3 Belagsdauermitelwert -> 6.3 Belagsdauerobergrenze -> 9

Fallpauschale B

* LDFP -> 1.702 TK -> 1.467 LK -> 235 BD-Zuschlag (Min) -> 136 Leistungszuschlag -> 0

* Belagsdaueruntergrenze -> 3 Belagsdauermitelwert -> 5.4 Belagsdauerobergrenze -> 8

HDG01.34

Chronische Schmerzsyndrome

FP A
1.693
3<6.3>9

HDG01.34

Chronische Schmerzsyndrome

Faltpauschale A

* LDFP -> 1.693 TK -> 1.559 LK -> 134 BD-Zuschlag (Min) -> 124 Leistungszuschlag -> 0

* Belagsdaueruntergrenze -> 3 Belagsdauermitelwert -> 6.3 Belagsdauerobergrenze -> 9

HDG02.01

Infektionen im Nasen-/Rachenbereich

FP A
1.502
2<3.4>5

HDG02.01

Infektionen im Nasen-/Rachenbereich

Faltpauschale A

* LDFP -> 1.502 TK -> 1.490 LK -> 12 BD-Zuschlag (Min) -> 219 Leistungszuschlag -> 0

* Belagsdaueruntergrenze -> 2 Belagsdauermitelwert -> 3.4 Belagsdauerobergrenze -> 5

HDG02.02

Maligne Neoplasien - HNO

FP A
1.810
2<4.2>6

HDG02.02

Maligne Neoplasien - HNO

Faltpauschale A

* LDFP -> 1.810 TK -> 1.584 LK -> 226 BD-Zuschlag (Min) -> 189 Leistungszuschlag -> 0

* Belagsdaueruntergrenze -> 2 Belagsdauermittelwert -> 4.2 Belagsdauerobergrenze -> 6

HDG02.03

Benigne Neoplasien - HNO

FP A
962
1<2.4>4

HDG02.03

Benigne Neoplasien - HNO

Faltpauschale A

* LDFP -> 962 TK -> 880 LK -> 82 BD-Zuschlag (Min) -> 183 Leistungszuschlag -> 0

* Belagsdaueruntergrenze -> 1 Belagsdauermittelwert -> 2.4 Belagsdauerobergrenze -> 4

HDG02.04

Erkrankungen des Ohres/Mittelohres

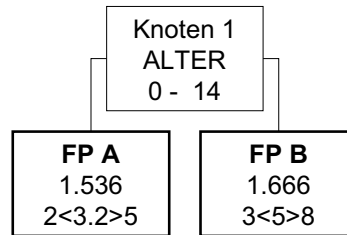

HDG02.04

Erkrankungen des Ohres/Mittelohres

Knoten 1

* Splitmerkmal für Fallpauschale A -> Alter

* Splitbedingung für Fallpauschale A -> 0 - 14

Fallpauschale A

* LDFFP -> 1.536 TK -> 1.528 LK -> 8 BD-Zuschlag (Min) -> 239 Leistungszuschlag -> 0

* Belagsdaueruntergrenze -> 2 Belagsdauermitelwert -> 3.2 Belagsdauerobergrenze -> 5

Fallpauschale B

* LDFFP -> 1.666 TK -> 1.613 LK -> 53 BD-Zuschlag (Min) -> 161 Leistungszuschlag -> 0

* Belagsdaueruntergrenze -> 3 Belagsdauermitelwert -> 5 Belagsdauerobergrenze -> 8

HDG02.06

Komplizierte Mittellohraffektionen

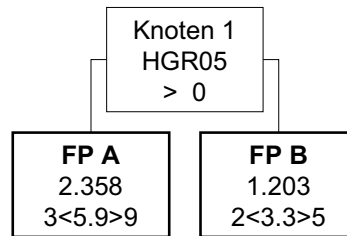

HDG02.06

Komplizierte Mittellohraffektionen

Knoten 1

* Splitmerkmal für Fallpauschale A -> Hauptdiagnosen aus der Gruppe HGR05

* Splitbedingung für Fallpauschale A -> > 0

Fallpauschale A

* LDFP -> 2.358 TK -> 2.247 LK -> 111 BD-Zuschlag (Min) -> 190 Leistungszuschlag -> 0

* Belagsdaueruntergrenze -> 3 Belagsdauermitelwert -> 5.9 Belagsdauerobergrenze -> 9

Fallpauschale B

* LDFP -> 1.203 TK -> 1.110 LK -> 93 BD-Zuschlag (Min) -> 168 Leistungszuschlag -> 0

* Belagsdaueruntergrenze -> 2 Belagsdauermitelwert -> 3.3 Belagsdauerobergrenze -> 5

HDG02.07
Otoneuropathien

FP A
1.710
3<5.4>8

HDG02.07
Otoneuropathien

Faltpauschale A

* LDFP -> 1.710 TK -> 1.561 LK -> 149 BD-Zuschlag (Min) -> 145 Leistungszuschlag -> 0

* Belagsdaueruntergrenze -> 3 Belagsdauermittelwert -> 5.4 Belagsdauerobergrenze -> 8

HDG02.08

Sonstige Erkrankungen Nase, Nasennebenhöhlen, Rachen

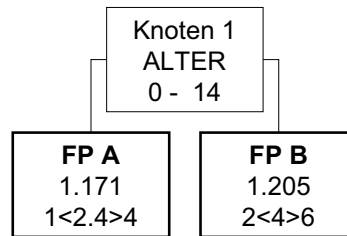

HDG02.08

Sonstige Erkrankungen Nase, Nasennebenhöhlen, Rachen

Knoten 1

* Splitmerkmal für Fallpauschale A -> Alter

* Splitbedingung für Fallpauschale A -> 0 - 14

Fallpauschale A

* LDFP -> 1.171 TK -> 1.166 LK -> 5 BD-Zuschlag (Min) -> 243 Leistungszuschlag -> 0

* Belagsdaueruntergrenze -> 1 Belagsdauermittelwert -> 2.4 Belagsdauerobergrenze -> 4

Fallpauschale B

* LDFP -> 1.205 TK -> 1.165 LK -> 40 BD-Zuschlag (Min) -> 146 Leistungszuschlag -> 0

* Belagsdaueruntergrenze -> 2 Belagsdauermittelwert -> 4 Belagsdauerobergrenze -> 6

HDG02.09

Akute Affektionen Nase, NNH, Rachen, obere Luftwege

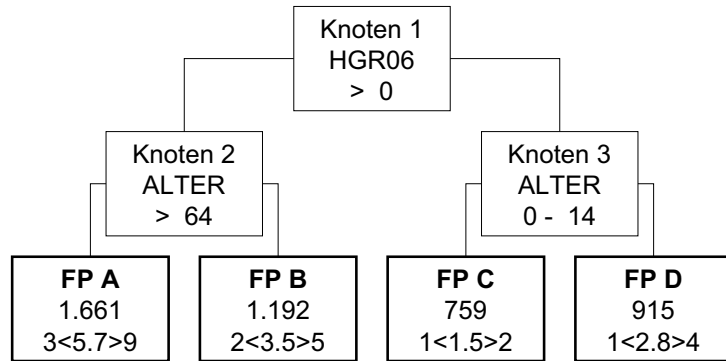

HDG02.09

Akute Affektionen Nase, NNH, Rachen, obere Luftwege

Knoten 1

* Splitmerkmal für Knoten 2 -> Hauptdiagnosen aus der Gruppe HGR06

* Splitbedingung für Knoten 2 -> > 0

Knoten 2

* Splitmerkmal für Fallpauschale A -> Alter

* Splitbedingung für Fallpauschale A -> > 64

Knoten 3

* Splitmerkmal für Fallpauschale C -> Alter

* Splitbedingung für Fallpauschale C -> 0 - 14

Fallpauschale A

* LDFP -> 1.661 TK -> 1.590 LK -> 71 BD-Zuschlag (Min) -> 139 Leistungszuschlag -> 0

* Belagsdaueruntergrenze -> 3 Belagsdauermitelwert -> 5.7 Belagsdauerobergrenze -> 9

Fallpauschale B

* LDFP -> 1.192 TK -> 1.135 LK -> 57 BD-Zuschlag (Min) -> 162 Leistungszuschlag -> 0

* Belagsdaueruntergrenze -> 2 Belagsdauermitelwert -> 3.5 Belagsdauerobergrenze -> 5

Fallpauschale C

* LDFP -> 759 TK -> 755 LK -> 4 BD-Zuschlag (Min) -> 252 Leistungszuschlag -> 0

* Belagsdaueruntergrenze -> 1 Belagsdauermitelwert -> 1.5 Belagsdauerobergrenze -> 2

Fallpauschale D

* LDFP -> 915 TK -> 882 LK -> 33 BD-Zuschlag (Min) -> 158 Leistungszuschlag -> 0

* Belagsdaueruntergrenze -> 1 Belagsdauermitelwert -> 2.8 Belagsdauerobergrenze -> 4

HDG02.10

Chronische Affektionen der Nase

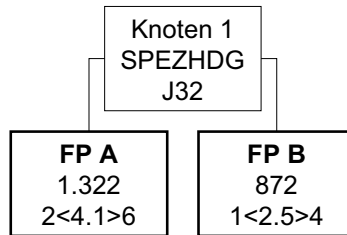

HDG02.10

Chronische Affektionen der Nase

Knoten 1

* Splitmerkmal für Fallpauschale A -> Spezielle Hauptdiagnose (3-stellig)

* Splitbedingung für Fallpauschale A -> J32 Chronische Sinusitis maxillaris, Kieferhöhlenentzündung (chronisch), Sinusitis maxillaris o.n.A.

Fallpauschale A

* LDFP -> 1.322 TK -> 1.222 LK -> 100 BD-Zuschlag (Min) -> 149 Leistungszuschlag -> 0

* Belagsdaueruntergrenze -> 2 Belagsdauermittelwert -> 4.1 Belagsdauerobergrenze -> 6

Fallpauschale B

* LDFP -> 872 TK -> 840 LK -> 32 BD-Zuschlag (Min) -> 168 Leistungszuschlag -> 0

* Belagsdaueruntergrenze -> 1 Belagsdauermittelwert -> 2.5 Belagsdauerobergrenze -> 4

HDG02.11

Chronische Rachenaffektionen

FP A
614
1<1.7>3

HDG02.11

Chronische Rachenaffektionen

Faltpauschale A

* LDFP -> 614 TK -> 602 LK -> 12 BD-Zuschlag (Min) -> 177 Leistungszuschlag -> 0

* Belagsdaueruntergrenze -> 1 Belagsdauermittelwert -> 1.7 Belagsdauerobergrenze -> 3

HDG02.12

Chronische Affektionen des Larynx

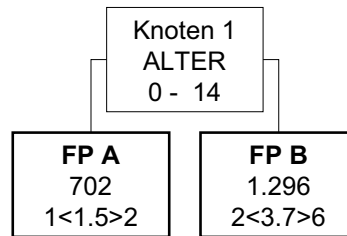

HDG02.12

Chronische Affektionen des Larynx

Knoten 1

* Splitmerkmal für Fallpauschale A -> Alter

* Splitbedingung für Fallpauschale A -> 0 - 14

Fallpauschale A

* LDFP -> 702 TK -> 694 LK -> 8 BD-Zuschlag (Min) -> 231 Leistungszuschlag -> 0

* Belagsdaueruntergrenze -> 1 Belagsdauermittelwert -> 1.5 Belagsdauerobergrenze -> 2

Fallpauschale B

* LDFP -> 1.296 TK -> 1.165 LK -> 131 BD-Zuschlag (Min) -> 157 Leistungszuschlag -> 0

* Belagsdaueruntergrenze -> 2 Belagsdauermittelwert -> 3.7 Belagsdauerobergrenze -> 6

HDG02.13

Kongenitale Anomalien im HNO-Bereich

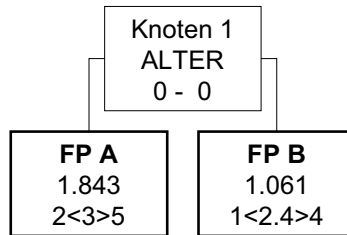

HDG02.13

Kongenitale Anomalien im HNO-Bereich

Knoten 1

* Splitmerkmal für Fallpauschale A -> Alter

* Splitbedingung für Fallpauschale A -> 0 - 0

Fallpauschale A

* LDFFP -> 1.843 TK -> 1.764 LK -> 79 BD-Zuschlag (Min) -> 294 Leistungszuschlag -> 0

* Belagsdaueruntergrenze -> 2 Belagsdauermitelwert -> 3 Belagsdauerobergrenze -> 5

Fallpauschale B

* LDFFP -> 1.061 TK -> 987 LK -> 74 BD-Zuschlag (Min) -> 206 Leistungszuschlag -> 0

* Belagsdaueruntergrenze -> 1 Belagsdauermitelwert -> 2.4 Belagsdauerobergrenze -> 4

HDG02.14

Traumen im HNO-Bereich

FP A
801
1<2.3>3

HDG02.14

Traumen im HNO-Bereich

Faltpauschale A

* LDFP -> 801 TK -> 752 LK -> 49 BD-Zuschlag (Min) -> 164 Leistungszuschlag -> 0

* Belagsdaueruntergrenze -> 1 Belagsdauermittelwert -> 2.3 Belagsdauerobergrenze -> 3

HDG03.01

Maligne Neoplasien des Auges

FP A 1.186 1<2.3>3

HDG03.01

Maligne Neoplasien des Auges

Faltpauschale A

* LDFP -> 1.186 TK -> 895 LK -> 291 BD-Zuschlag (Min) -> 195 Leistungszuschlag -> 0

* Belagsdaueruntergrenze -> 1 Belagsdauermittelwert -> 2.3 Belagsdauerobergrenze -> 3

HDG03.02

Operative Diagnosen am Auge

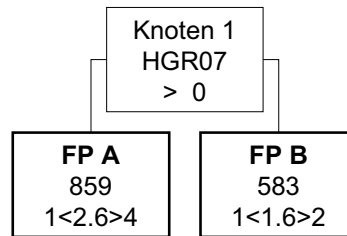

HDG03.02

Operative Diagnosen am Auge

Knoten 1

* Splitmerkmal für Fallpauschale A -> Hauptdiagnosen aus der Gruppe HGR07

* Splitbedingung für Fallpauschale A -> > 0

Fallpauschale A

* LDFP -> 859 TK -> 822 LK -> 37 BD-Zuschlag (Min) -> 158 Leistungszuschlag -> 0

* Belagsdaueruntergrenze -> 1 Belagsdauermitelwert -> 2.6 Belagsdauerobergrenze -> 4

Fallpauschale B

* LDFP -> 583 TK -> 526 LK -> 57 BD-Zuschlag (Min) -> 164 Leistungszuschlag -> 0

* Belagsdaueruntergrenze -> 1 Belagsdauermitelwert -> 1.6 Belagsdauerobergrenze -> 2

HDG03.03
Augen-Diagnosen I

FP A
984
1<2.7>4

HDG03.03
Augen-Diagnosen I

Faltpauschale A

* LDFP -> 984 TK -> 865 LK -> 119 BD-Zuschlag (Min) -> 160 Leistungszuschlag -> 0

* Belagsdaueruntergrenze -> 1 Belagsdauermittelwert -> 2.7 Belagsdauerobergrenze -> 4

HDG03.04
Augen-Diagnosen II

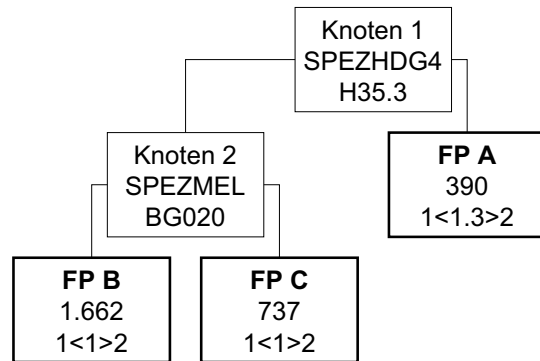

HDG03.04
Augen-Diagnosen II

Knoten 1

* Splitmerkmal für Knoten 2 -> Spezielle Hauptdiagnose (4-stellig)

* Splitbedingung für Knoten 2 -> H35.3 Degeneration der Makula und des hinteren Poles

Knoten 2

* Splitmerkmal für Fallpauschale B -> Spezielle medizinische Einzelleistung

* Splitbedingung für Fallpauschale B -> BG020 Photodynamische Therapie der Makula (LE=je Sitzung)

Fallpauschale A

* LDFFP -> 390 TK -> 355 LK -> 35 BD-Zuschlag (Min) -> 137 Leistungszuschlag -> 0

* Belagsdaueruntergrenze -> 1 Belagsdauermitelwert -> 1.3 Belagsdauerobergrenze -> 2

Fallpauschale B

* LDFFP -> 1.662 TK -> 326 LK -> 1.336 BD-Zuschlag (Min) -> 163 Leistungszuschlag -> 0

* Belagsdaueruntergrenze -> 1 Belagsdauermitelwert -> 1 Belagsdauerobergrenze -> 2

Fallpauschale C

* LDFFP -> 737 TK -> 375 LK -> 362 BD-Zuschlag (Min) -> 188 Leistungszuschlag -> 0

* Belagsdaueruntergrenze -> 1 Belagsdauermitelwert -> 1 Belagsdauerobergrenze -> 2

HDG03.05
Augen-Diagnosen III

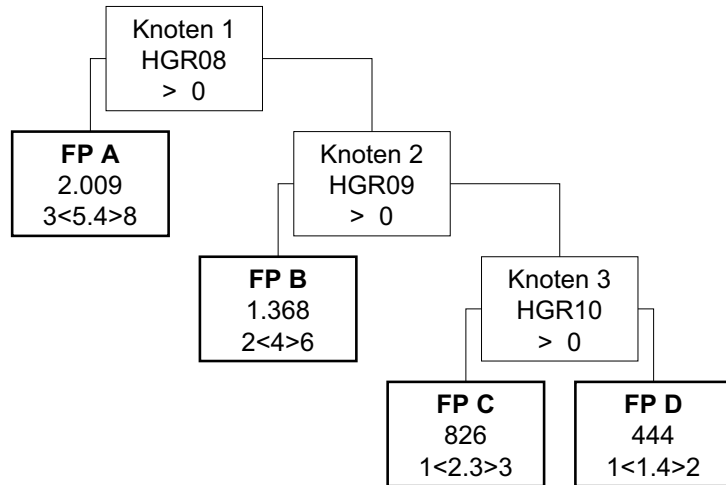

HDG03.05
Augen-Diagnosen III

Knoten 1

* Splitmerkmal für Fallpauschale A -> Hauptdiagnosen aus der Gruppe HGR08

* Splitbedingung für Fallpauschale A -> > 0

Fallpauschale A

* LDFP -> 2.009 TK -> 1.527 LK -> 482 BD-Zuschlag (Min) -> 141 Leistungszuschlag -> 0

* Belagsdaueruntergrenze -> 3 Belagsdauermitelwert -> 5.4 Belagsdauerobergrenze -> 8

Knoten 2

* Splitmerkmal für Fallpauschale B -> Hauptdiagnosen aus der Gruppe HGR09

* Splitbedingung für Fallpauschale B -> > 0

Fallpauschale B

* LDFP -> 1.368 TK -> 1.244 LK -> 124 BD-Zuschlag (Min) -> 155 Leistungszuschlag -> 0

* Belagsdaueruntergrenze -> 2 Belagsdauermitelwert -> 4 Belagsdauerobergrenze -> 6

Knoten 3

* Splitmerkmal für Fallpauschale C -> Hauptdiagnosen aus der Gruppe HGR10

* Splitbedingung für Fallpauschale C -> > 0

Fallpauschale C

* LDFP -> 826 TK -> 709 LK -> 117 BD-Zuschlag (Min) -> 154 Leistungszuschlag -> 0

* Belagsdaueruntergrenze -> 1 Belagsdauermitelwert -> 2.3 Belagsdauerobergrenze -> 3

Fallpauschale D

* LDFP -> 444 TK -> 421 LK -> 23 BD-Zuschlag (Min) -> 150 Leistungszuschlag -> 0

* Belagsdaueruntergrenze -> 1 Belagsdauermitelwert -> 1.4 Belagsdauerobergrenze -> 2

HDG03.06
Augen-Diagnosen IV

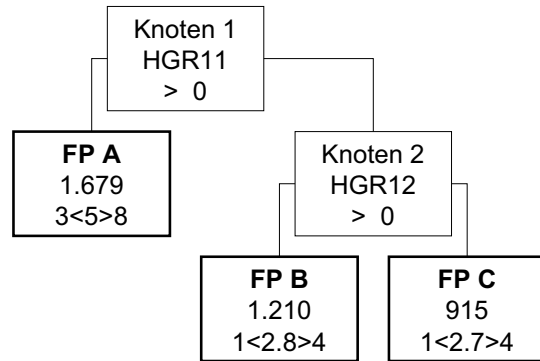

HDG03.06
Augen-Diagnosen IV

Knoten 1

* Splitmerkmal für Fallpauschale A -> Hauptdiagnosen aus der Gruppe HGR11

* Splitbedingung für Fallpauschale A -> > 0

Fallpauschale A

* LDFP -> 1.679 TK -> 1.630 LK -> 49 BD-Zuschlag (Min) -> 163 Leistungszuschlag -> 0

* Belagsdaueruntergrenze -> 3 Belagsdauermitelwert -> 5 Belagsdauerobergrenze -> 8

Knoten 2

* Splitmerkmal für Fallpauschale B -> Hauptdiagnosen aus der Gruppe HGR12

* Splitbedingung für Fallpauschale B -> > 0

Fallpauschale B

* LDFP -> 1.210 TK -> 1.192 LK -> 18 BD-Zuschlag (Min) -> 213 Leistungszuschlag -> 0

* Belagsdaueruntergrenze -> 1 Belagsdauermitelwert -> 2.8 Belagsdauerobergrenze -> 4

Fallpauschale C

* LDFP -> 915 TK -> 862 LK -> 53 BD-Zuschlag (Min) -> 160 Leistungszuschlag -> 0

* Belagsdaueruntergrenze -> 1 Belagsdauermitelwert -> 2.7 Belagsdauerobergrenze -> 4

HDG03.07
Augen-Diagnosen V

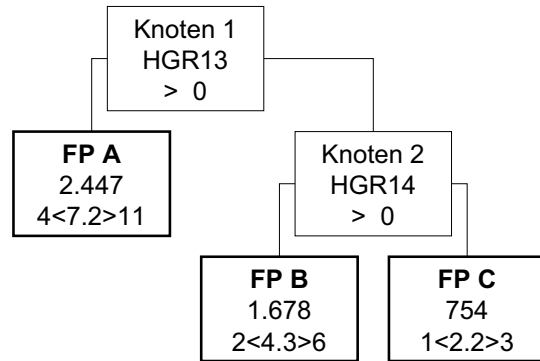

HDG03.07
Augen-Diagnosen V

Knoten 1

* Splitmerkmal für Fallpauschale A -> Hauptdiagnosen aus der Gruppe HGR13

* Splitbedingung für Fallpauschale A -> > 0

Fallpauschale A

* LDFP -> 2.447 TK -> 2.413 LK -> 34 BD-Zuschlag (Min) -> 168 Leistungszuschlag -> 0

* Belagsdaueruntergrenze -> 4 Belagsdauermitelwert -> 7.2 Belagsdauerobergrenze -> 11

Knoten 2

* Splitmerkmal für Fallpauschale B -> Hauptdiagnosen aus der Gruppe HGR14

* Splitbedingung für Fallpauschale B -> > 0

Fallpauschale B

* LDFP -> 1.678 TK -> 1.529 LK -> 149 BD-Zuschlag (Min) -> 178 Leistungszuschlag -> 0

* Belagsdaueruntergrenze -> 2 Belagsdauermitelwert -> 4.3 Belagsdauerobergrenze -> 6

Fallpauschale C

* LDFP -> 754 TK -> 683 LK -> 71 BD-Zuschlag (Min) -> 155 Leistungszuschlag -> 0

* Belagsdaueruntergrenze -> 1 Belagsdauermitelwert -> 2.2 Belagsdauerobergrenze -> 3

HDG03.08
Augen-Diagnosen VI

FP A
3.232
4<8.4>13

HDG03.08
Augen-Diagnosen VI

Faltpauschale A

* LDFP -> 3.232 TK -> 3.200 LK -> 32 BD-Zuschlag (Min) -> 190 Leistungszuschlag -> 0

* Belagsdaueruntergrenze -> 4 Belagsdauermittelwert -> 8.4 Belagsdauerobergrenze -> 13

HDG04.01

Akute Affektionen der Mundhöhle

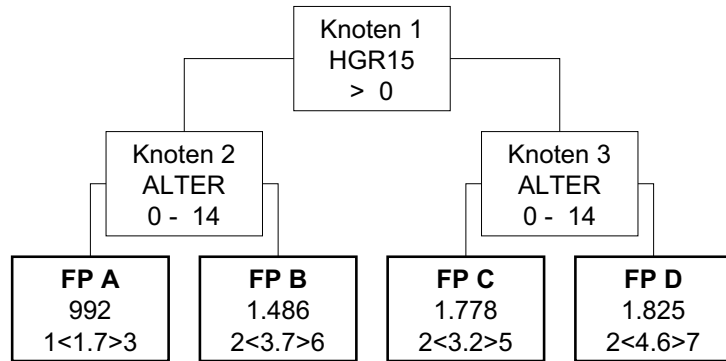

HDG04.01

Akute Affektionen der Mundhöhle

Knoten 1

* Splitmerkmal für Knoten 2 -> Hauptdiagnosen aus der Gruppe HGR15

* Splitbedingung für Knoten 2 -> > 0

Knoten 2

* Splitmerkmal für Fallpauschale A -> Alter

* Splitbedingung für Fallpauschale A -> 0 - 14

Knoten 3

* Splitmerkmal für Fallpauschale C -> Alter

* Splitbedingung für Fallpauschale C -> 0 - 14

Fallpauschale A

* LDFP -> 992 TK -> 985 LK -> 7 BD-Zuschlag (Min) -> 290 Leistungszuschlag -> 0

* Belagsdaueruntergrenze -> 1 Belagsdauermitelwert -> 1.7 Belagsdauerobergrenze -> 3

Fallpauschale B

* LDFP -> 1.486 TK -> 1.428 LK -> 58 BD-Zuschlag (Min) -> 193 Leistungszuschlag -> 0

* Belagsdaueruntergrenze -> 2 Belagsdauermitelwert -> 3.7 Belagsdauerobergrenze -> 6

Fallpauschale C

* LDFP -> 1.778 TK -> 1.769 LK -> 9 BD-Zuschlag (Min) -> 276 Leistungszuschlag -> 0

* Belagsdaueruntergrenze -> 2 Belagsdauermitelwert -> 3.2 Belagsdauerobergrenze -> 5

Fallpauschale D

* LDFP -> 1.825 TK -> 1.774 LK -> 51 BD-Zuschlag (Min) -> 193 Leistungszuschlag -> 0

* Belagsdaueruntergrenze -> 2 Belagsdauermitelwert -> 4.6 Belagsdauerobergrenze -> 7

HDG04.02

Sonstige Erkrankungen Zähne/Zahnhalteapparat/Mundhöhle

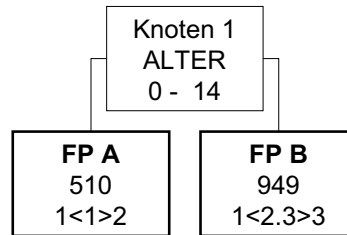

HDG04.02

Sonstige Erkrankungen Zähne/Zahnhalteapparat/Mundhöhle

Knoten 1

* Splitmerkmal für Fallpauschale A -> Alter

* Splitbedingung für Fallpauschale A -> 0 - 14

Fallpauschale A

* LDFP -> 510 TK -> 510 LK -> 0 BD-Zuschlag (Min) -> 255 Leistungszuschlag -> 0

* Belagsdaueruntergrenze -> 1 Belagsdauermittelwert -> 1 Belagsdauerobergrenze -> 2

Fallpauschale B

* LDFP -> 949 TK -> 934 LK -> 15 BD-Zuschlag (Min) -> 203 Leistungszuschlag -> 0

* Belagsdaueruntergrenze -> 1 Belagsdauermittelwert -> 2,3 Belagsdauerobergrenze -> 3

HDG04.03

Krankheiten der Kiefer

FP A

1.696

2<4.1>6

HDG04.03

Krankheiten der Kiefer

Faltpauschale A

* LDFP -> 1.696 TK -> 1.672 LK -> 24 BD-Zuschlag (Min) -> 204 Leistungszuschlag -> 0

* Belagsdaueruntergrenze -> 2 Belagsdauermittelwert -> 4.1 Belagsdauerobergrenze -> 6

HDG04.04

Dentofaziale Anomalien

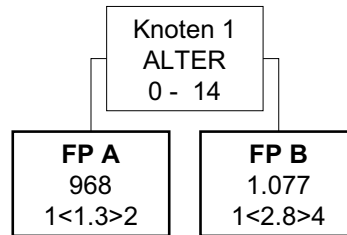

HDG04.04

Dentofaziale Anomalien

Knoten 1

* Splitmerkmal für Fallpauschale A -> Alter

* Splitbedingung für Fallpauschale A -> 0 - 14

Fallpauschale A

* LDFFP -> 968 TK -> 676 LK -> 292 BD-Zuschlag (Min) -> 260 Leistungszuschlag -> 0

* Belagsdaueruntergrenze -> 1 Belagsdauermittelwert -> 1.3 Belagsdauerobergrenze -> 2

Fallpauschale B

* LDFFP -> 1.077 TK -> 1.063 LK -> 14 BD-Zuschlag (Min) -> 190 Leistungszuschlag -> 0

* Belagsdaueruntergrenze -> 1 Belagsdauermittelwert -> 2.8 Belagsdauerobergrenze -> 4

HDG04.05

Frakturen der Gesichtsknochen

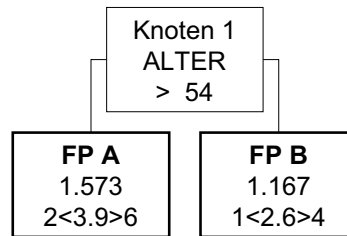

HDG04.05

Frakturen der Gesichtsknochen

Knoten 1

* Splitmerkmal für Fallpauschale A -> Alter

* Splitbedingung für Fallpauschale A -> > 54

Fallpauschale A

* LDFFP -> 1.573 TK -> 1.389 LK -> 184 BD-Zuschlag (Min) -> 178 Leistungszuschlag -> 0

* Belagsdaueruntergrenze -> 2 Belagsdauermitelwert -> 3.9 Belagsdauerobergrenze -> 6

Fallpauschale B

* LDFFP -> 1.167 TK -> 1.051 LK -> 116 BD-Zuschlag (Min) -> 202 Leistungszuschlag -> 0

* Belagsdaueruntergrenze -> 1 Belagsdauermitelwert -> 2.6 Belagsdauerobergrenze -> 4

HDG05.01
Tuberkulose

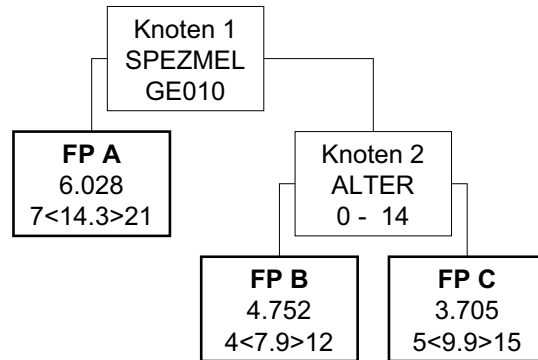

HDG05.01
Tuberkulose

Knoten 1

* Splitmerkmal für Fallpauschale A -> Spezielle medizinische Einzelleistung

* Splitbedingung für Fallpauschale A -> GE010 Bronchoskopie (LE=je Sitzung)

Fallpauschale A

* LDFFP -> 6.028 TK -> 5.455 LK -> 573 BD-Zuschlag (Min) -> 191 Leistungszuschlag -> 0

* Belagsdaueruntergrenze -> 7 Belagsdauermitelwert -> 14.3 Belagsdauerobergrenze -> 21

Knoten 2

* Splitmerkmal für Fallpauschale B -> Alter

* Splitbedingung für Fallpauschale B -> 0 - 14

Fallpauschale B

* LDFFP -> 4.752 TK -> 4.719 LK -> 33 BD-Zuschlag (Min) -> 299 Leistungszuschlag -> 0

* Belagsdaueruntergrenze -> 4 Belagsdauermitelwert -> 7.9 Belagsdauerobergrenze -> 12

Fallpauschale C

* LDFFP -> 3.705 TK -> 3.579 LK -> 126 BD-Zuschlag (Min) -> 181 Leistungszuschlag -> 0

* Belagsdaueruntergrenze -> 5 Belagsdauermitelwert -> 9.9 Belagsdauerobergrenze -> 15

HDG05.02

Akute Affektionen der mittleren Atemwege und Atelektase

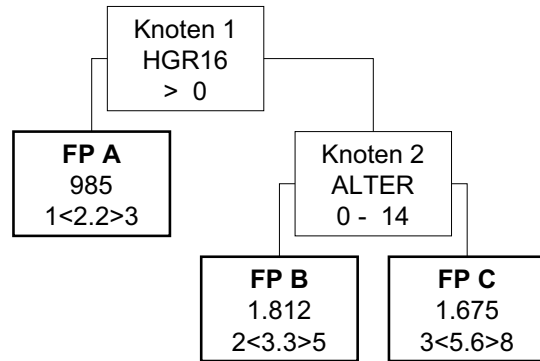

HDG05.02

Akute Affektionen der mittleren Atemwege und Atelektase

Knoten 1

* Splitmerkmal für Fallpauschale A -> Hauptdiagnosen aus der Gruppe HGR16

* Splitbedingung für Fallpauschale A -> > 0

Fallpauschale A

* LDFP -> 985 TK -> 830 LK -> 155 BD-Zuschlag (Min) -> 189 Leistungszuschlag -> 0

* Belagsdaueruntergrenze -> 1 Belagsdauermitelwert -> 2.2 Belagsdauerobergrenze -> 3

Knoten 2

* Splitmerkmal für Fallpauschale B -> Alter

* Splitbedingung für Fallpauschale B -> 0 - 14

Fallpauschale B

* LDFP -> 1.812 TK -> 1.807 LK -> 5 BD-Zuschlag (Min) -> 274 Leistungszuschlag -> 0

* Belagsdaueruntergrenze -> 2 Belagsdauermitelwert -> 3.3 Belagsdauerobergrenze -> 5

Fallpauschale C

* LDFP -> 1.675 TK -> 1.616 LK -> 59 BD-Zuschlag (Min) -> 144 Leistungszuschlag -> 0

* Belagsdaueruntergrenze -> 3 Belagsdauermitelwert -> 5.6 Belagsdauerobergrenze -> 8

HDG05.03

Pneumonie und Bronchiolitis

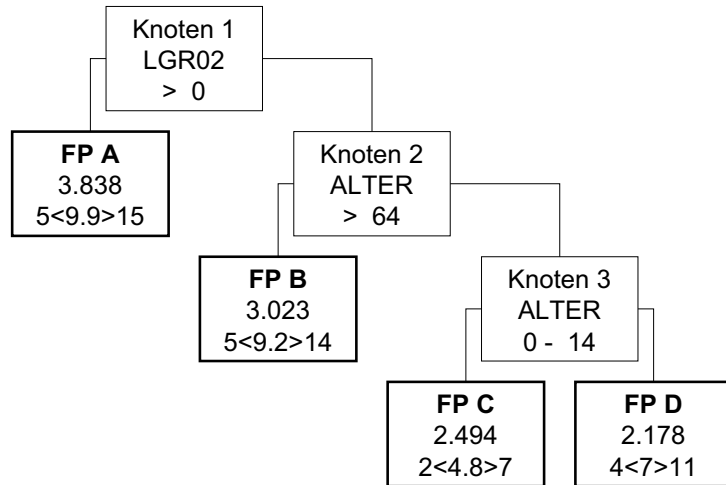

HDG05.03

Pneumonie und Bronchiolitis

Knoten 1

* Splitmerkmal für Fallpauschale A -> Medizinische Einzelleistungen (MEL) aus der Gruppe LGR02

* Splitbedingung für Fallpauschale A -> > 0

Fallpauschale A

* LDFP -> 3.838 TK -> 3.143 LK -> 695 BD-Zuschlag (Min) -> 159 Leistungszuschlag -> 0

* Belagsdaueruntergrenze -> 5 Belagsdauermitelwert -> 9.9 Belagsdauerobergrenze -> 15

Knoten 2

* Splitmerkmal für Fallpauschale B -> Alter

* Splitbedingung für Fallpauschale B -> > 64

Fallpauschale B

* LDFP -> 3.023 TK -> 2.941 LK -> 82 BD-Zuschlag (Min) -> 160 Leistungszuschlag -> 0

* Belagsdaueruntergrenze -> 5 Belagsdauermitelwert -> 9.2 Belagsdauerobergrenze -> 14

Knoten 3

* Splitmerkmal für Fallpauschale C -> Alter

* Splitbedingung für Fallpauschale C -> 0 - 14

Fallpauschale C

* LDFP -> 2.494 TK -> 2.487 LK -> 7 BD-Zuschlag (Min) -> 259 Leistungszuschlag -> 0

* Belagsdaueruntergrenze -> 2 Belagsdauermitelwert -> 4.8 Belagsdauerobergrenze -> 7

Fallpauschale D

* LDFP -> 2.178 TK -> 2.073 LK -> 105 BD-Zuschlag (Min) -> 148 Leistungszuschlag -> 0

* Belagsdaueruntergrenze -> 4 Belagsdauermitelwert -> 7 Belagsdauerobergrenze -> 11

HDG05.04

Chronische Bronchialerkrankungen und Emphysem

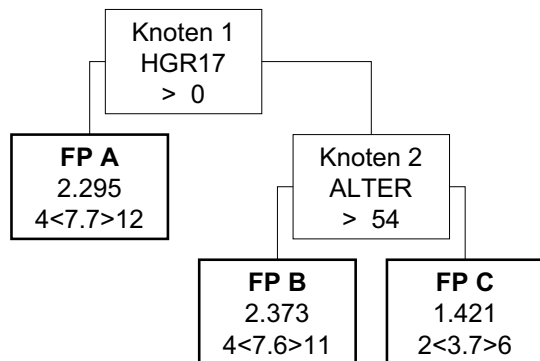

HDG05.04

Chronische Bronchialerkrankungen und Emphysem

Knoten 1

* Splitmerkmal für Fallpauschale A -> Hauptdiagnosen aus der Gruppe HGR17

* Splitbedingung für Fallpauschale A -> > 0

Fallpauschale A

* LDFFP -> 2.295 TK -> 2.217 LK -> 78 BD-Zuschlag (Min) -> 144 Leistungszuschlag -> 0

* Belagsdaueruntergrenze -> 4 Belagsdauermitelwert -> 7.7 Belagsdauerobergrenze -> 12

Knoten 2

* Splitmerkmal für Fallpauschale B -> Alter

* Splitbedingung für Fallpauschale B -> > 54

Fallpauschale B

* LDFFP -> 2.373 TK -> 2.288 LK -> 85 BD-Zuschlag (Min) -> 150 Leistungszuschlag -> 0

* Belagsdaueruntergrenze -> 4 Belagsdauermitelwert -> 7.6 Belagsdauerobergrenze -> 11

Fallpauschale C

* LDFFP -> 1.421 TK -> 1.363 LK -> 58 BD-Zuschlag (Min) -> 184 Leistungszuschlag -> 0

* Belagsdaueruntergrenze -> 2 Belagsdauermitelwert -> 3.7 Belagsdauerobergrenze -> 6

HDG05.05

Maligne Neoplasien der unteren Atmungsorgane

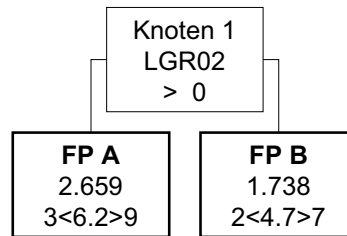

HDG05.05

Maligne Neoplasien der unteren Atmungsorgane

Knoten 1

* Splitmerkmal für Fallpauschale A -> Medizinische Einzelleistungen (MEL) aus der Gruppe LGR02

* Splitbedingung für Fallpauschale A -> > 0

Fallpauschale A

* LDFP -> 2.659 TK -> 1.957 LK -> 702 BD-Zuschlag (Min) -> 158 Leistungszuschlag -> 0

* Belagsdaueruntergrenze -> 3 Belagsdauermitelwert -> 6.2 Belagsdauerobergrenze -> 9

Fallpauschale B

* LDFP -> 1.738 TK -> 1.505 LK -> 233 BD-Zuschlag (Min) -> 160 Leistungszuschlag -> 0

* Belagsdaueruntergrenze -> 2 Belagsdauermitelwert -> 4.7 Belagsdauerobergrenze -> 7

HDG05.06

Benigne Neoplasien der unteren Atmungsorgane

FP A
1.396
2<4.1>6

HDG05.06

Benigne Neoplasien der unteren Atmungsorgane

Faltpauschale A

* LDFP -> 1.396 TK -> 1.161 LK -> 235 BD-Zuschlag (Min) -> 142 Leistungszuschlag -> 0

* Belagsdaueruntergrenze -> 2 Belagsdauermittelwert -> 4.1 Belagsdauerobergrenze -> 6

HDG05.07

Diffuse Lungenparenchymerkrankungen

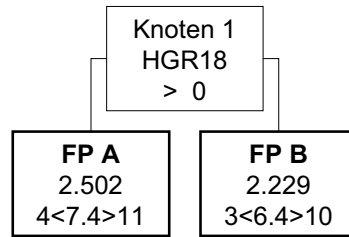

HDG05.07

Diffuse Lungenparenchymerkrankungen

Knoten 1

* Splitmerkmal für Fallpauschale A -> Hauptdiagnosen aus der Gruppe HGR18

* Splitbedingung für Fallpauschale A -> > 0

Fallpauschale A

* LDFFP -> 2.502 TK -> 2.332 LK -> 170 BD-Zuschlag (Min) -> 158 Leistungszuschlag -> 0

* Belagsdaueruntergrenze -> 4 Belagsdauermitelwert -> 7.4 Belagsdauerobergrenze -> 11

Fallpauschale B

* LDFFP -> 2.229 TK -> 1.966 LK -> 263 BD-Zuschlag (Min) -> 154 Leistungszuschlag -> 0

* Belagsdaueruntergrenze -> 3 Belagsdauermitelwert -> 6.4 Belagsdauerobergrenze -> 10

HDG05.08

Erkrankungen des Pleuraraumes

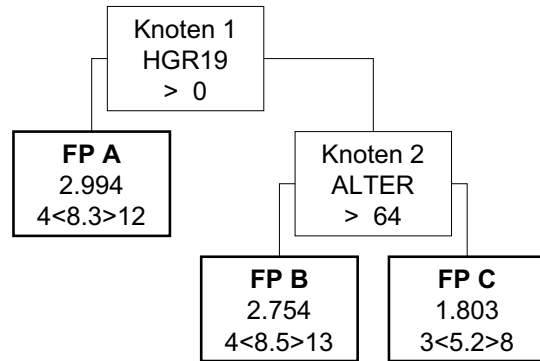

HDG05.08

Erkrankungen des Pleuraraumes

Knoten 1

* Splitmerkmal für Fallpauschale A -> Hauptdiagnosen aus der Gruppe HGR19

* Splitbedingung für Fallpauschale A -> > 0

Fallpauschale A

* LDFP -> 2.994 TK -> 2.698 LK -> 296 BD-Zuschlag (Min) -> 163 Leistungszuschlag -> 0

* Belagsdaueruntergrenze -> 4 Belagsdauermitelwert -> 8.3 Belagsdauerobergrenze -> 12

Knoten 2

* Splitmerkmal für Fallpauschale B -> Alter

* Splitbedingung für Fallpauschale B -> > 64

Fallpauschale B

* LDFP -> 2.754 TK -> 2.531 LK -> 223 BD-Zuschlag (Min) -> 149 Leistungszuschlag -> 0

* Belagsdaueruntergrenze -> 4 Belagsdauermitelwert -> 8.5 Belagsdauerobergrenze -> 13

Fallpauschale C

* LDFP -> 1.803 TK -> 1.596 LK -> 207 BD-Zuschlag (Min) -> 153 Leistungszuschlag -> 0

* Belagsdaueruntergrenze -> 3 Belagsdauermitelwert -> 5.2 Belagsdauerobergrenze -> 8

HDG05.09

Kongenitale Anomalien der Atmungsorgane

FP A 1.905 1<2.9>4

HDG05.09

Kongenitale Anomalien der Atmungsorgane

Faltpauschale A

* LDFP -> 1.905 TK -> 1.623 LK -> 282 BD-Zuschlag (Min) -> 280 Leistungszuschlag -> 0

* Belagsdaueruntergrenze -> 1 Belagsdauermittelwert -> 2.9 Belagsdauerobergrenze -> 4

HDG05.10

Larynx- Thoraxverletzungen außer Herz

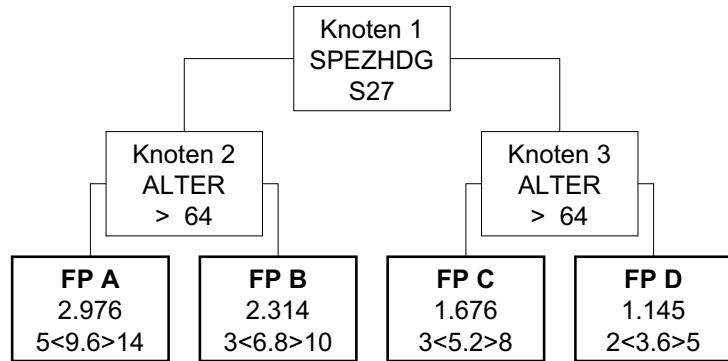

HDG05.10

Larynx- Thoraxverletzungen außer Herz

Knoten 1

* Splitmerkmal für Knoten 2 -> Spezielle Hauptdiagnose (3-stellig)

* Splitbedingung für Knoten 2 -> S27 Traumatischer Pneumothorax

Knoten 2

* Splitmerkmal für Fallpauschale A -> Alter

* Splitbedingung für Fallpauschale A -> > 64

Knoten 3

* Splitmerkmal für Fallpauschale C -> Alter

* Splitbedingung für Fallpauschale C -> > 64

Fallpauschale A

* LDFP -> 2.976 TK -> 2.726 LK -> 250 BD-Zuschlag (Min) -> 142 Leistungszuschlag -> 0

* Belagsdaueruntergrenze -> 5 Belagsdauermitelwert -> 9.6 Belagsdauerobergrenze -> 14

Fallpauschale B

* LDFP -> 2.314 TK -> 1.997 LK -> 317 BD-Zuschlag (Min) -> 147 Leistungszuschlag -> 0

* Belagsdaueruntergrenze -> 3 Belagsdauermitelwert -> 6.8 Belagsdauerobergrenze -> 10

Fallpauschale C

* LDFP -> 1.676 TK -> 1.606 LK -> 70 BD-Zuschlag (Min) -> 154 Leistungszuschlag -> 0

* Belagsdaueruntergrenze -> 3 Belagsdauermitelwert -> 5.2 Belagsdauerobergrenze -> 8

Fallpauschale D

* LDFP -> 1.145 TK -> 1.052 LK -> 93 BD-Zuschlag (Min) -> 146 Leistungszuschlag -> 0

* Belagsdaueruntergrenze -> 2 Belagsdauermitelwert -> 3.6 Belagsdauerobergrenze -> 5

HDG05.11

Affektionen der Atmungsorgane

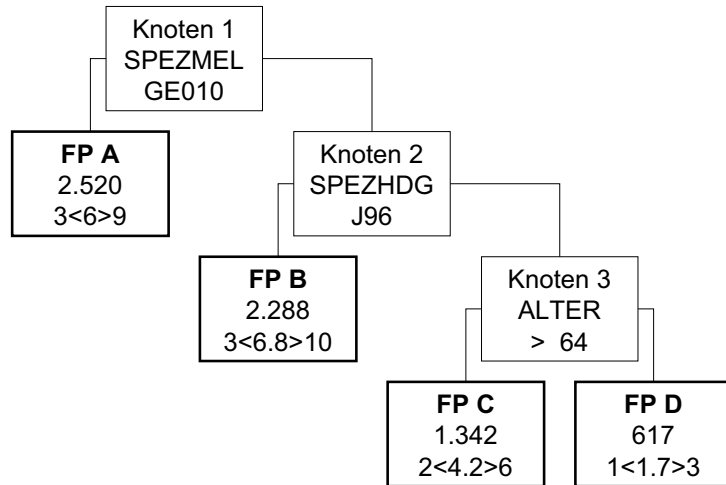

HDG05.11

Affektionen der Atmungsorgane

Knoten 1

* Splitmerkmal für Fallpauschale A -> Spezielle medizinische Einzelleistung

* Splitbedingung für Fallpauschale A -> GE010 Bronchoskopie (LE=je Sitzung)

Fallpauschale A

* LDFP -> 2.520 TK -> 1.880 LK -> 640 BD-Zuschlag (Min) -> 157 Leistungszuschlag -> 0

* Belagsdaueruntergrenze -> 3 Belagsdauermitelwert -> 6 Belagsdauerobergrenze -> 9

Knoten 2

* Splitmerkmal für Fallpauschale B -> Spezielle Hauptdiagnose (3-stellig)

* Splitbedingung für Fallpauschale B -> J96 Akute respiratorische Insuffizienz, anderenorts nicht klassifiziert

Fallpauschale B

* LDFP -> 2.288 TK -> 2.142 LK -> 146 BD-Zuschlag (Min) -> 157 Leistungszuschlag -> 0

* Belagsdaueruntergrenze -> 3 Belagsdauermitelwert -> 6.8 Belagsdauerobergrenze -> 10

Knoten 3

* Splitmerkmal für Fallpauschale C -> Alter

* Splitbedingung für Fallpauschale C -> > 64

Fallpauschale C

* LDFP -> 1.342 TK -> 1.249 LK -> 93 BD-Zuschlag (Min) -> 149 Leistungszuschlag -> 0

* Belagsdaueruntergrenze -> 2 Belagsdauermitelwert -> 4.2 Belagsdauerobergrenze -> 6

Fallpauschale D

* LDFP -> 617 TK -> 529 LK -> 88 BD-Zuschlag (Min) -> 156 Leistungszuschlag -> 0

* Belagsdaueruntergrenze -> 1 Belagsdauermitelwert -> 1.7 Belagsdauerobergrenze -> 3

HDG06.02
Hypertonie

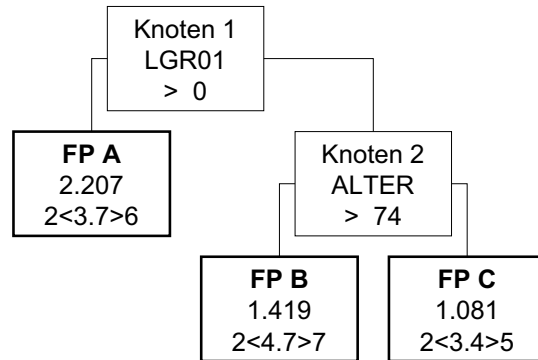

HDG06.02
Hypertonie

Knoten 1

* Splitmerkmal für Fallpauschale A -> Medizinische Einzelleistungen (MEL) aus der Gruppe LGR01

* Splitbedingung für Fallpauschale A -> > 0

Fallpauschale A

* LDFFP -> 2.207 TK -> 1.373 LK -> 834 BD-Zuschlag (Min) -> 186 Leistungszuschlag -> 0

* Belagsdaueruntergrenze -> 2 Belagsdauermitelwert -> 3.7 Belagsdauerobergrenze -> 6

Knoten 2

* Splitmerkmal für Fallpauschale B -> Alter

* Splitbedingung für Fallpauschale B -> > 74

Fallpauschale B

* LDFFP -> 1.419 TK -> 1.354 LK -> 65 BD-Zuschlag (Min) -> 144 Leistungszuschlag -> 0

* Belagsdaueruntergrenze -> 2 Belagsdauermitelwert -> 4.7 Belagsdauerobergrenze -> 7

Fallpauschale C

* LDFFP -> 1.081 TK -> 986 LK -> 95 BD-Zuschlag (Min) -> 145 Leistungszuschlag -> 0

* Belagsdaueruntergrenze -> 2 Belagsdauermitelwert -> 3.4 Belagsdauerobergrenze -> 5

HDG06.03

Akute Herzerkrankungen

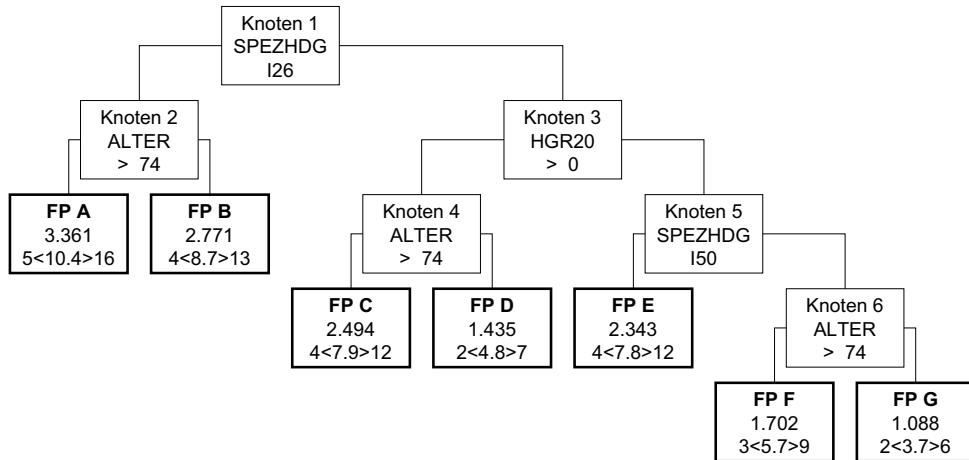

HDG06.03

Akute Herzerkrankungen

Knoten 1

* Splitmerkmal für Knoten 2 -> Spezielle Hauptdiagnose (3-stellig)

* Splitbedingung für Knoten 2 -> I26 Lungenembolie mit Angabe eines akuten Cor pulmonale, Akutes Cor pulmonale o.n.A.

Knoten 2

* Splitmerkmal für Fallpauschale A -> Alter

* Splitbedingung für Fallpauschale A -> > 74

Knoten 3

* Splitmerkmal für Knoten 4 -> Hauptdiagnosen aus der Gruppe HGR20

* Splitbedingung für Knoten 4 -> > 0

Fallpauschale A

* LDFFP -> 3.361 TK -> 3.132 LK -> 229 BD-Zuschlag (Min) -> 151 Leistungszuschlag -> 0

* Belagsdaueruntergrenze -> 5 Belagsdauermitelwert -> 10.4 Belagsdauerobergrenze -> 16

Fallpauschale B

* LDFFP -> 2.771 TK -> 2.499 LK -> 272 BD-Zuschlag (Min) -> 144 Leistungszuschlag -> 0

* Belagsdaueruntergrenze -> 4 Belagsdauermitelwert -> 8.7 Belagsdauerobergrenze -> 13

Knoten 4

* Splitmerkmal für Fallpauschale C -> Alter

* Splitbedingung für Fallpauschale C -> > 74

Knoten 5

* Splitmerkmal für Fallpauschale E -> Spezielle Hauptdiagnose (3-stellig)

* Splitbedingung für Fallpauschale E -> I50 Kongestive Herzinsuffizienz, Rechtsherzinsuffizienz (sekundär nach Linksherzinsuffizienz), Stauungsinsuffizienz

Fallpauschale C

* LDFFP -> 2.494 TK -> 2.424 LK -> 70 BD-Zuschlag (Min) -> 153 Leistungszuschlag -> 0

* Belagsdaueruntergrenze -> 4 Belagsdauermitelwert -> 7.9 Belagsdauerobergrenze -> 12

Fallpauschale D

* LDFFP -> 1.435 TK -> 1.368 LK -> 67 BD-Zuschlag (Min) -> 142 Leistungszuschlag -> 0

* Belagsdaueruntergrenze -> 2 Belagsdauermitelwert -> 4.8 Belagsdauerobergrenze -> 7

Fallpauschale E

* LDFFP -> 2.343 TK -> 2.268 LK -> 75 BD-Zuschlag (Min) -> 145 Leistungszuschlag -> 0

* Belagsdaueruntergrenze -> 4 Belagsdauermitelwert -> 7.8 Belagsdauerobergrenze -> 12

Knoten 6

* Splitmerkmal für Fallpauschale F -> Alter

* Splitbedingung für Fallpauschale F -> > 74

Fallpauschale F

* LDFFP -> 1.702 TK -> 1.625 LK -> 77 BD-Zuschlag (Min) -> 143 Leistungszuschlag -> 0

* Belagsdaueruntergrenze -> 3 Belagsdauermitelwert -> 5.7 Belagsdauerobergrenze -> 9

Fallpauschale G

* LDFFP -> 1.088 TK -> 1.000 LK -> 88 BD-Zuschlag (Min) -> 135 Leistungszuschlag -> 0

* Belagsdaueruntergrenze -> 2 Belagsdauermitelwert -> 3.7 Belagsdauerobergrenze -> 6

HDG06.04

Chronische Herzerkrankungen

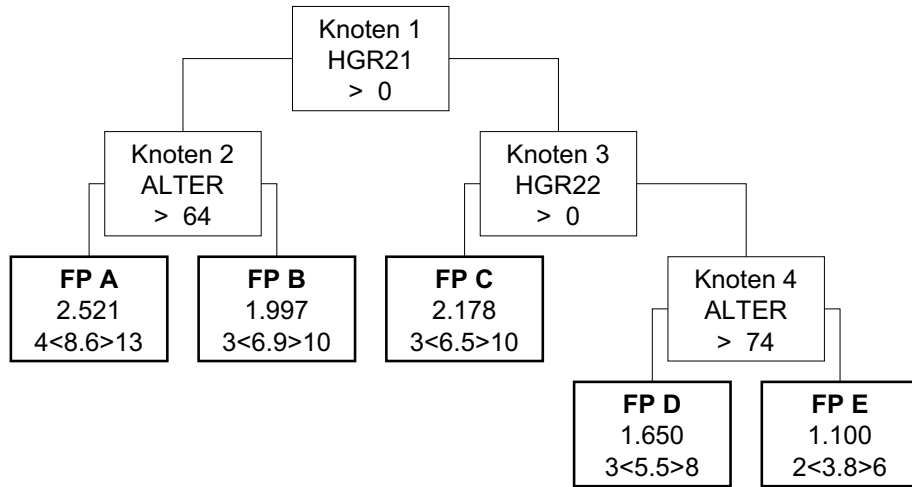

HDG06.04

Chronische Herzerkrankungen

Knoten 1

* Splitmerkmal für Knoten 2 -> Hauptdiagnosen aus der Gruppe HGR21

* Splitbedingung für Knoten 2 -> > 0

Knoten 2

* Splitmerkmal für Fallpauschale A -> Alter

* Splitbedingung für Fallpauschale A -> > 64

Knoten 3

* Splitmerkmal für Fallpauschale C -> Hauptdiagnosen aus der Gruppe HGR22

* Splitbedingung für Fallpauschale C -> > 0

Fallpauschale A

* LDFP -> 2.521 TK -> 2.455 LK -> 66 BD-Zuschlag (Min) -> 143 Leistungszuschlag -> 0

* Belagsdaueruntergrenze -> 4 Belagsdauermitelwert -> 8.6 Belagsdauerobergrenze -> 13

Fallpauschale B

* LDFP -> 1.997 TK -> 1.897 LK -> 100 BD-Zuschlag (Min) -> 137 Leistungszuschlag -> 0

* Belagsdaueruntergrenze -> 3 Belagsdauermitelwert -> 6.9 Belagsdauerobergrenze -> 10

Fallpauschale C

* LDFP -> 2.178 TK -> 1.973 LK -> 205 BD-Zuschlag (Min) -> 152 Leistungszuschlag -> 0

* Belagsdaueruntergrenze -> 3 Belagsdauermitelwert -> 6.5 Belagsdauerobergrenze -> 10

Knoten 4

* Splitmerkmal für Fallpauschale D -> Alter

* Splitbedingung für Fallpauschale D -> > 74

Fallpauschale D

* LDFP -> 1.650 TK -> 1.581 LK -> 69 BD-Zuschlag (Min) -> 144 Leistungszuschlag -> 0

* Belagsdaueruntergrenze -> 3 Belagsdauermitelwert -> 5.5 Belagsdauerobergrenze -> 8

Fallpauschale E

* LDFP -> 1.100 TK -> 1.023 LK -> 77 BD-Zuschlag (Min) -> 135 Leistungszuschlag -> 0

* Belagsdaueruntergrenze -> 2 Belagsdauermitelwert -> 3.8 Belagsdauerobergrenze -> 6

HDG06.05

Akute entzündliche Herzkrankheiten

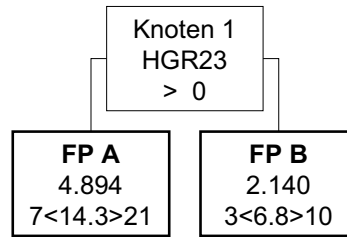

HDG06.05

Akute entzündliche Herzkrankheiten

Knoten 1

* Splitmerkmal für Fallpauschale A -> Hauptdiagnosen aus der Gruppe HGR23

* Splitbedingung für Fallpauschale A -> > 0

Fallpauschale A

* LDFP -> 4.894 TK -> 4.566 LK -> 328 BD-Zuschlag (Min) -> 160 Leistungszuschlag -> 0

* Belagsdaueruntergrenze -> 7 Belagsdauermitelwert -> 14.3 Belagsdauerobergrenze -> 21

Fallpauschale B

* LDFP -> 2.140 TK -> 2.027 LK -> 113 BD-Zuschlag (Min) -> 149 Leistungszuschlag -> 0

* Belagsdaueruntergrenze -> 3 Belagsdauermitelwert -> 6.8 Belagsdauerobergrenze -> 10

HDG06.06

Herzklappenfehler und Kardiomyopathie

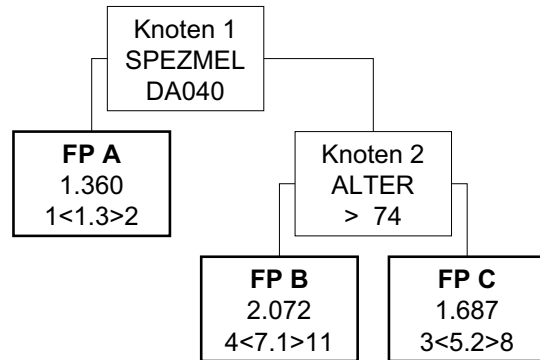

HDG06.06

Herzklappenfehler und Kardiomyopathie

Knoten 1

* Splitmerkmal für Fallpauschale A -> Spezielle medizinische Einzelleistung

* Splitbedingung für Fallpauschale A -> DA040 Myokardbiopsie (LE=je Sitzung)

Fallpauschale A

* LDFP -> 1.360 TK -> 656 LK -> 704 BD-Zuschlag (Min) -> 252 Leistungszuschlag -> 0

* Belagsdaueruntergrenze -> 1 Belagsdauermitelwert -> 1.3 Belagsdauerobergrenze -> 2

Knoten 2

* Splitmerkmal für Fallpauschale B -> Alter

* Splitbedingung für Fallpauschale B -> > 74

Fallpauschale B

* LDFP -> 2.072 TK -> 2.008 LK -> 64 BD-Zuschlag (Min) -> 141 Leistungszuschlag -> 0

* Belagsdaueruntergrenze -> 4 Belagsdauermitelwert -> 7.1 Belagsdauerobergrenze -> 11

Fallpauschale C

* LDFP -> 1.687 TK -> 1.549 LK -> 138 BD-Zuschlag (Min) -> 149 Leistungszuschlag -> 0

* Belagsdaueruntergrenze -> 3 Belagsdauermitelwert -> 5.2 Belagsdauerobergrenze -> 8

HDG06.07

Komplizierte Herzrhythmusstörungen

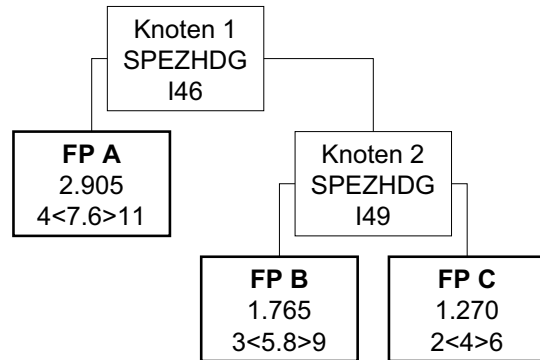

HDG06.07

Komplizierte Herzrhythmusstörungen

Knoten 1

* Splitmerkmal für Fallpauschale A -> Spezielle Hauptdiagnose (3-stellig)

* Splitbedingung für Fallpauschale A -> I46 Herzstillstand mit erfolgreicher Wiederbelebung

Fallpauschale A

* LDFP -> 2.905 TK -> 2.443 LK -> 462 BD-Zuschlag (Min) -> 161 Leistungszuschlag -> 0

* Belagsdaueruntergrenze -> 4 Belagsdauermitelwert -> 7.6 Belagsdauerobergrenze -> 11

Knoten 2

* Splitmerkmal für Fallpauschale B -> Spezielle Hauptdiagnose (3-stellig)

* Splitbedingung für Fallpauschale B -> I49 Kammerflattern und Kammerflimmern

Fallpauschale B

* LDFP -> 1.765 TK -> 1.684 LK -> 81 BD-Zuschlag (Min) -> 145 Leistungszuschlag -> 0

* Belagsdaueruntergrenze -> 3 Belagsdauermitelwert -> 5.8 Belagsdauerobergrenze -> 9

Fallpauschale C

* LDFP -> 1.270 TK -> 1.184 LK -> 86 BD-Zuschlag (Min) -> 148 Leistungszuschlag -> 0

* Belagsdaueruntergrenze -> 2 Belagsdauermitelwert -> 4 Belagsdauerobergrenze -> 6

HDG06.08

Herzrhythmusstörungen

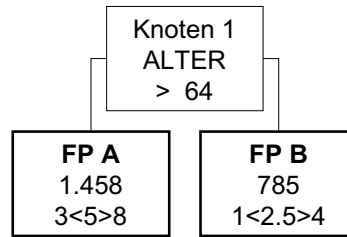

HDG06.08

Herzrhythmusstörungen

Knoten 1

* Splitmerkmal für Fallpauschale A -> Alter

* Splitbedingung für Fallpauschale A -> > 64

Fallpauschale A

* LDFFP -> 1.458 TK -> 1.382 LK -> 76 BD-Zuschlag (Min) -> 138 Leistungszuschlag -> 0

* Belagsdaueruntergrenze -> 3 Belagsdauermitelwert -> 5 Belagsdauerobergrenze -> 8

Fallpauschale B

* LDFFP -> 785 TK -> 698 LK -> 87 BD-Zuschlag (Min) -> 140 Leistungszuschlag -> 0

* Belagsdaueruntergrenze -> 1 Belagsdauermitelwert -> 2.5 Belagsdauerobergrenze -> 4

HDG06.09

Aortenaneurysmen, andere Affektionen der Aorta

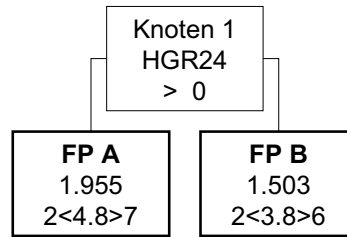

HDG06.09

Aortenaneurysmen, andere Affektionen der Aorta

Knoten 1

* Splitmerkmal für Fallpauschale A -> Hauptdiagnosen aus der Gruppe HGR24

* Splitbedingung für Fallpauschale A -> > 0

Fallpauschale A

* LDFP -> 1.955 TK -> 1.781 LK -> 174 BD-Zuschlag (Min) -> 186 Leistungszuschlag -> 0

* Belagsdaueruntergrenze -> 2 Belagsdauermitelwert -> 4.8 Belagsdauerobergrenze -> 7

Fallpauschale B

* LDFP -> 1.503 TK -> 1.172 LK -> 331 BD-Zuschlag (Min) -> 154 Leistungszuschlag -> 0

* Belagsdaueruntergrenze -> 2 Belagsdauermitelwert -> 3.8 Belagsdauerobergrenze -> 6

HDG06.10

Symptome und Zustände betreffend Herz und Kreislauf

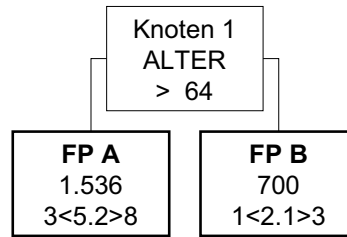

HDG06.10

Symptome und Zustände betreffend Herz und Kreislauf

Knoten 1

* Splitmerkmal für Fallpauschale A -> Alter

* Splitbedingung für Fallpauschale A -> > 64

Fallpauschale A

* LDFP -> 1.536 TK -> 1.428 LK -> 108 BD-Zuschlag (Min) -> 137 Leistungszuschlag -> 0

* Belagsdaueruntergrenze -> 3 Belagsdauermitelwert -> 5.2 Belagsdauerobergrenze -> 8

Fallpauschale B

* LDFP -> 700 TK -> 601 LK -> 99 BD-Zuschlag (Min) -> 143 Leistungszuschlag -> 0

* Belagsdaueruntergrenze -> 1 Belagsdauermitelwert -> 2.1 Belagsdauerobergrenze -> 3

HDG06.11

Kongenitale Anomalien des Herzens und der großen Gefäße

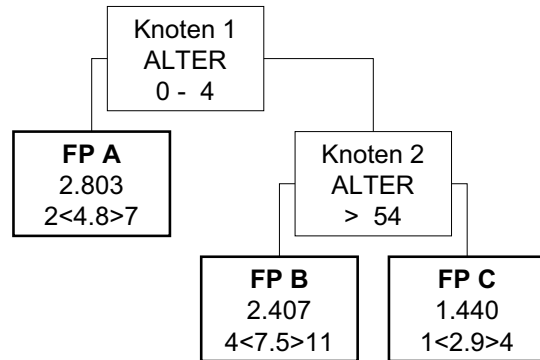

HDG06.11

Kongenitale Anomalien des Herzens und der großen Gefäße

Knoten 1

* Splitmerkmal für Fallpauschale A -> Alter

* Splitbedingung für Fallpauschale A -> 0 - 4

Fallpauschale A

* LDFP -> 2.803 TK -> 2.705 LK -> 98 BD-Zuschlag (Min) -> 282 Leistungszuschlag -> 0

* Belagsdaueruntergrenze -> 2 Belagsdauermitelwert -> 4.8 Belagsdauerobergrenze -> 7

Knoten 2

* Splitmerkmal für Fallpauschale B -> Alter

* Splitbedingung für Fallpauschale B -> > 54

Fallpauschale B

* LDFP -> 2.407 TK -> 2.188 LK -> 219 BD-Zuschlag (Min) -> 146 Leistungszuschlag -> 0

* Belagsdaueruntergrenze -> 4 Belagsdauermitelwert -> 7.5 Belagsdauerobergrenze -> 11

Fallpauschale C

* LDFP -> 1.440 TK -> 1.143 LK -> 297 BD-Zuschlag (Min) -> 197 Leistungszuschlag -> 0

* Belagsdaueruntergrenze -> 1 Belagsdauermitelwert -> 2.9 Belagsdauerobergrenze -> 4

HDG07.01

Nichtentzündliche Affektionen der Arterien, außer Aorta

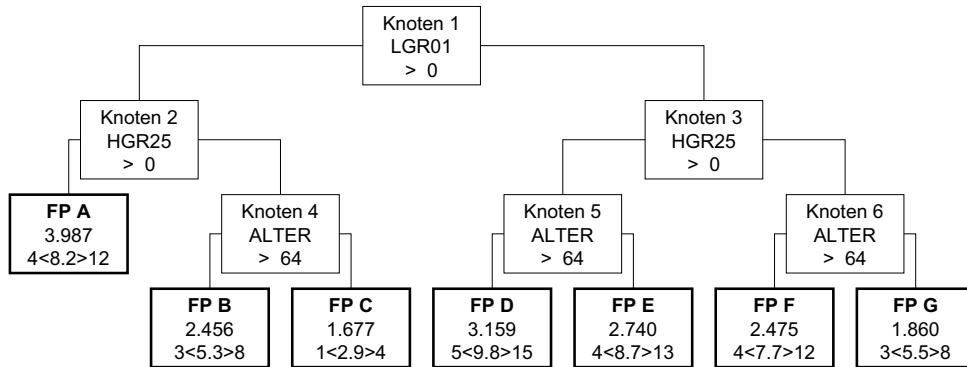

HDG07.01

Nichtentzündliche Affektionen der Arterien, außer Aorta

Knoten 1

* Splitmerkmal für Knoten 2 -> Medizinische Einzelleistungen (MEL) aus der Gruppe LGR01

* Splitbedingung für Knoten 2 -> > 0

Knoten 2

* Splitmerkmal für Fallpauschale A -> Hauptdiagnosen aus der Gruppe HGR25

* Splitbedingung für Fallpauschale A -> > 0

Knoten 3

* Splitmerkmal für Knoten 5 -> Hauptdiagnosen aus der Gruppe HGR25

* Splitbedingung für Knoten 5 -> > 0

Fallpauschale A

* LDFFP -> 3.987 TK -> 3.098 LK -> 889 BD-Zuschlag (Min) -> 189 Leistungszuschlag -> 0

* Belagsdaueruntergrenze -> 4 Belagsdauermitelwert -> 8.2 Belagsdauerobergrenze -> 12

Knoten 4

* Splitmerkmal für Fallpauschale B -> Alter

* Splitbedingung für Fallpauschale B -> > 64

Knoten 5

* Splitmerkmal für Fallpauschale D -> Alter

* Splitbedingung für Fallpauschale D -> > 64

Knoten 6

* Splitmerkmal für Fallpauschale F -> Alter

* Splitbedingung für Fallpauschale F -> > 64

Fallpauschale B

* LDFFP -> 2.456 TK -> 1.646 LK -> 810 BD-Zuschlag (Min) -> 155 Leistungszuschlag -> 0

* Belagsdaueruntergrenze -> 3 Belagsdauermitelwert -> 5.3 Belagsdauerobergrenze -> 8

Fallpauschale C

* LDFFP -> 1.677 TK -> 889 LK -> 788 BD-Zuschlag (Min) -> 153 Leistungszuschlag -> 0

* Belagsdaueruntergrenze -> 1 Belagsdauermitelwert -> 2.9 Belagsdauerobergrenze -> 4

Fallpauschale D

* LDFFP -> 3.159 TK -> 3.086 LK -> 73 BD-Zuschlag (Min) -> 157 Leistungszuschlag -> 0

* Belagsdaueruntergrenze -> 5 Belagsdauermitelwert -> 9.8 Belagsdauerobergrenze -> 15

Fallpauschale E

* LDFFP -> 2.740 TK -> 2.658 LK -> 82 BD-Zuschlag (Min) -> 153 Leistungszuschlag -> 0

* Belagsdaueruntergrenze -> 4 Belagsdauermitelwert -> 8.7 Belagsdauerobergrenze -> 13

Fallpauschale F

* LDFFP -> 2.475 TK -> 2.351 LK -> 124 BD-Zuschlag (Min) -> 153 Leistungszuschlag -> 0

* Belagsdaueruntergrenze -> 4 Belagsdauermitelwert -> 7.7 Belagsdauerobergrenze -> 12

Fallpauschale G

* LDFFP -> 1.860 TK -> 1.702 LK -> 158 BD-Zuschlag (Min) -> 155 Leistungszuschlag -> 0

* Belagsdaueruntergrenze -> 3 Belagsdauermitelwert -> 5.5 Belagsdauerobergrenze -> 8

HDG07.02

Entzündliche Affektionen der Arterien

FP A
2.677
4<7.8>12

HDG07.02

Entzündliche Affektionen der Arterien

Faltpauschale A

* LDFP -> 2.677 TK -> 2.391 LK -> 286 BD-Zuschlag (Min) -> 153 Leistungszuschlag -> 0

* Belagsdaueruntergrenze -> 4 Belagsdauermitelwert -> 7.8 Belagsdauerobergrenze -> 12

HDG07.04

Affektionen der Venen

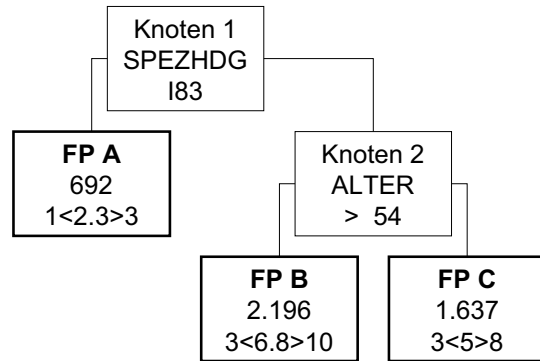

HDG07.04

Affektionen der Venen

Knoten 1

* Splitmerkmal für Fallpauschale A -> Spezielle Hauptdiagnose (3-stellig)

* Splitbedingung für Fallpauschale A -> I83 Varizen der unteren Extremitäten mit Ulzeration, Jeder Zustand unter I83.9 mit Ulzeration oder als ulzeriert bezeichnet

Fallpauschale A

* LDFP -> 692 TK -> 668 LK -> 24 BD-Zuschlag (Min) -> 145 Leistungszuschlag -> 0

* Belagsdaueruntergrenze -> 1 Belagsdauermitelwert -> 2.3 Belagsdauerobergrenze -> 3

Knoten 2

* Splitmerkmal für Fallpauschale B -> Alter

* Splitbedingung für Fallpauschale B -> > 54

Fallpauschale B

* LDFP -> 2.196 TK -> 2.086 LK -> 110 BD-Zuschlag (Min) -> 153 Leistungszuschlag -> 0

* Belagsdaueruntergrenze -> 3 Belagsdauermitelwert -> 6.8 Belagsdauerobergrenze -> 10

Fallpauschale C

* LDFP -> 1.637 TK -> 1.531 LK -> 106 BD-Zuschlag (Min) -> 153 Leistungszuschlag -> 0

* Belagsdaueruntergrenze -> 3 Belagsdauermitelwert -> 5 Belagsdauerobergrenze -> 8

HDG07.05

Komplizierte Affektionen der Venen

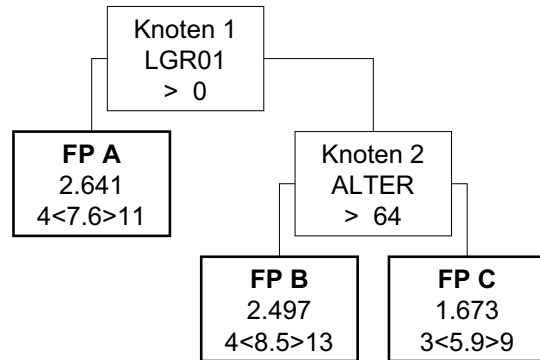

HDG07.05

Komplizierte Affektionen der Venen

Knoten 1

* Splitmerkmal für Fallpauschale A -> Medizinische Einzelleistungen (MEL) aus der Gruppe LGR01

* Splitbedingung für Fallpauschale A -> > 0

Fallpauschale A

* LDFFP -> 2.641 TK -> 1.915 LK -> 726 BD-Zuschlag (Min) -> 126 Leistungszuschlag -> 0

* Belagsdaueruntergrenze -> 4 Belagsdauermitelwert -> 7.6 Belagsdauerobergrenze -> 11

Knoten 2

* Splitmerkmal für Fallpauschale B -> Alter

* Splitbedingung für Fallpauschale B -> > 64

Fallpauschale B

* LDFFP -> 2.497 TK -> 2.402 LK -> 95 BD-Zuschlag (Min) -> 141 Leistungszuschlag -> 0

* Belagsdaueruntergrenze -> 4 Belagsdauermitelwert -> 8.5 Belagsdauerobergrenze -> 13

Fallpauschale C

* LDFFP -> 1.673 TK -> 1.599 LK -> 74 BD-Zuschlag (Min) -> 136 Leistungszuschlag -> 0

* Belagsdaueruntergrenze -> 3 Belagsdauermitelwert -> 5.9 Belagsdauerobergrenze -> 9

HDG07.06

Verletzung der peripheren Blutgefäße

FP A
1.376
2<4.1>6

HDG07.06

Verletzung der peripheren Blutgefäße

Faltpauschale A

* LDFFP -> 1.376 TK -> 1.311 LK -> 65 BD-Zuschlag (Min) -> 160 Leistungszuschlag -> 0

* Belagsdaueruntergrenze -> 2 Belagsdauermitelwert -> 4.1 Belagsdauerobergrenze -> 6

HDG07.07

Affektionen des Lymphsystems

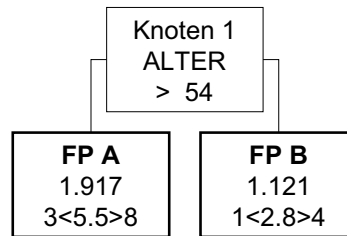

HDG07.07

Affektionen des Lymphsystems

Knoten 1

* Splitmerkmal für Fallpauschale A -> Alter

* Splitbedingung für Fallpauschale A -> > 54

Fallpauschale A

* LDFP -> 1.917 TK -> 1.675 LK -> 242 BD-Zuschlag (Min) -> 152 Leistungszuschlag -> 0

* Belagsdaueruntergrenze -> 3 Belagsdauermitelwert -> 5.5 Belagsdauerobergrenze -> 8

Fallpauschale B

* LDFP -> 1.121 TK -> 1.041 LK -> 80 BD-Zuschlag (Min) -> 186 Leistungszuschlag -> 0

* Belagsdaueruntergrenze -> 1 Belagsdauermitelwert -> 2.8 Belagsdauerobergrenze -> 4

HDG08.01

Maligne Neoplasien des Gastrointestinaltrums

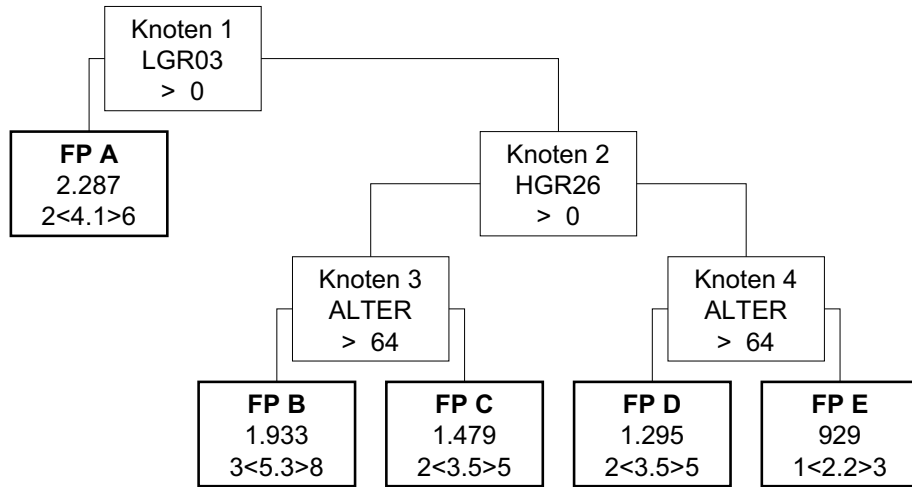

HDG08.01

Maligne Neoplasien des Gastrointestinaltrums

Knoten 1

* Splitmerkmal für Fallpauschale A -> Medizinische Einzelleistungen (MEL) aus der Gruppe LGR03

* Splitbedingung für Fallpauschale A -> > 0

Fallpauschale A

* LDFFP -> 2.287 TK -> 1.416 LK -> 871 BD-Zuschlag (Min) -> 173 Leistungszuschlag -> 0

* Belagsdaueruntergrenze -> 2 Belagsdauermitelwert -> 4.1 Belagsdauerobergrenze -> 6

Knoten 2

* Splitmerkmal für Knoten 3 -> Hauptdiagnosen aus der Gruppe HGR26

* Splitbedingung für Knoten 3 -> > 0

Knoten 3

* Splitmerkmal für Fallpauschale B -> Alter

* Splitbedingung für Fallpauschale B -> > 64

Knoten 4

* Splitmerkmal für Fallpauschale D -> Alter

* Splitbedingung für Fallpauschale D -> > 64

Fallpauschale B

* LDFFP -> 1.933 TK -> 1.717 LK -> 216 BD-Zuschlag (Min) -> 162 Leistungszuschlag -> 0

* Belagsdaueruntergrenze -> 3 Belagsdauermitelwert -> 5.3 Belagsdauerobergrenze -> 8

Fallpauschale C

* LDFFP -> 1.479 TK -> 1.197 LK -> 282 BD-Zuschlag (Min) -> 171 Leistungszuschlag -> 0

* Belagsdaueruntergrenze -> 2 Belagsdauermitelwert -> 3.5 Belagsdauerobergrenze -> 5

Fallpauschale D

* LDFFP -> 1.295 TK -> 1.096 LK -> 199 BD-Zuschlag (Min) -> 157 Leistungszuschlag -> 0

* Belagsdaueruntergrenze -> 2 Belagsdauermitelwert -> 3.5 Belagsdauerobergrenze -> 5

Fallpauschale E

* LDFFP -> 929 TK -> 707 LK -> 222 BD-Zuschlag (Min) -> 161 Leistungszuschlag -> 0

* Belagsdaueruntergrenze -> 1 Belagsdauermitelwert -> 2.2 Belagsdauerobergrenze -> 3

HDG08.02

Maligne Neoplasien Leber, Galle, Pankreas

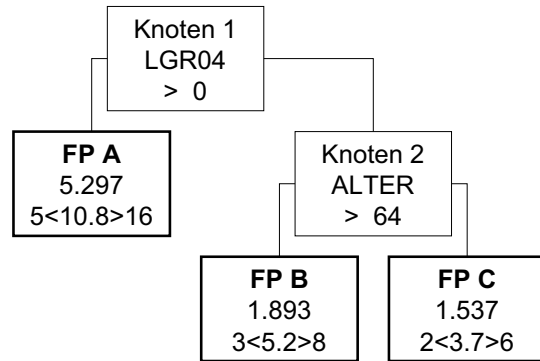

HDG08.02

Maligne Neoplasien Leber, Galle, Pankreas

Knoten 1

* Splitmerkmal für Fallpauschale A -> Medizinische Einzelleistungen (MEL) aus der Gruppe LGR04

* Splitbedingung für Fallpauschale A -> > 0

Fallpauschale A

* LDFP -> 5.297 TK -> 3.432 LK -> 1.865 BD-Zuschlag (Min) -> 159 Leistungszuschlag -> 0

* Belagsdaueruntergrenze -> 5 Belagsdauermitelwert -> 10.8 Belagsdauerobergrenze -> 16

Knoten 2

* Splitmerkmal für Fallpauschale B -> Alter

* Splitbedingung für Fallpauschale B -> > 64

Fallpauschale B

* LDFP -> 1.893 TK -> 1.668 LK -> 225 BD-Zuschlag (Min) -> 160 Leistungszuschlag -> 0

* Belagsdaueruntergrenze -> 3 Belagsdauermitelwert -> 5.2 Belagsdauerobergrenze -> 8

Fallpauschale C

* LDFP -> 1.537 TK -> 1.254 LK -> 283 BD-Zuschlag (Min) -> 169 Leistungszuschlag -> 0

* Belagsdaueruntergrenze -> 2 Belagsdauermitelwert -> 3.7 Belagsdauerobergrenze -> 6

HDG08.03

Benigne Neoplasien des Gastrointestinaltrakts

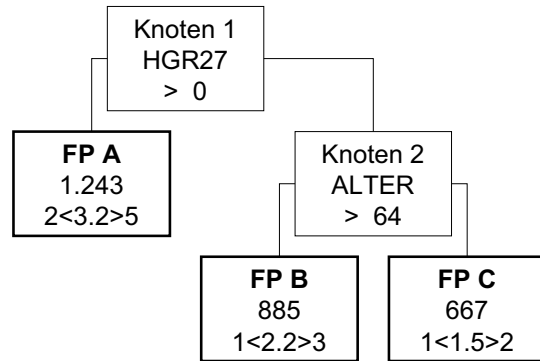

HDG08.03

Benigne Neoplasien des Gastrointestinaltrakts

Knoten 1

* Splitmerkmal für Fallpauschale A -> Hauptdiagnosen aus der Gruppe HGR27

* Splitbedingung für Fallpauschale A -> > 0

Fallpauschale A

* LDFP -> 1.243 TK -> 888 LK -> 355 BD-Zuschlag (Min) -> 139 Leistungszuschlag -> 0

* Belagsdaueruntergrenze -> 2 Belagsdauermitelwert -> 3.2 Belagsdauerobergrenze -> 5

Knoten 2

* Splitmerkmal für Fallpauschale B -> Alter

* Splitbedingung für Fallpauschale B -> > 64

Fallpauschale B

* LDFP -> 885 TK -> 603 LK -> 282 BD-Zuschlag (Min) -> 137 Leistungszuschlag -> 0

* Belagsdaueruntergrenze -> 1 Belagsdauermitelwert -> 2.2 Belagsdauerobergrenze -> 3

Fallpauschale C

* LDFP -> 667 TK -> 397 LK -> 270 BD-Zuschlag (Min) -> 132 Leistungszuschlag -> 0

* Belagsdaueruntergrenze -> 1 Belagsdauermitelwert -> 1.5 Belagsdauerobergrenze -> 2

HDG08.04

Einfache Affektionen Ösophagus, Magen, Duodenum

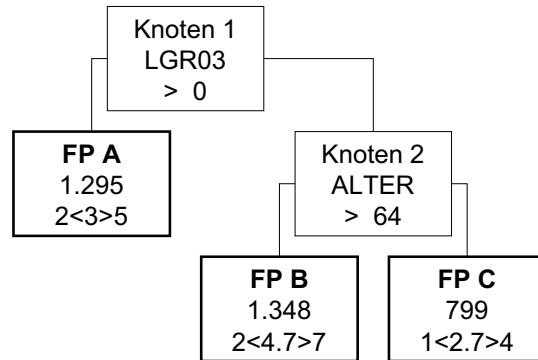

HDG08.04

Einfache Affektionen Ösophagus, Magen, Duodenum

Knoten 1

* Splitmerkmal für Fallpauschale A -> Medizinische Einzelleistungen (MEL) aus der Gruppe LGR03

* Splitbedingung für Fallpauschale A -> > 0

Fallpauschale A

* LDFP -> 1.295 TK -> 838 LK -> 457 BD-Zuschlag (Min) -> 140 Leistungszuschlag -> 0

* Belagsdaueruntergrenze -> 2 Belagsdauermitelwert -> 3 Belagsdauerobergrenze -> 5

Knoten 2

* Splitmerkmal für Fallpauschale B -> Alter

* Splitbedingung für Fallpauschale B -> > 64

Fallpauschale B

* LDFP -> 1.348 TK -> 1.285 LK -> 63 BD-Zuschlag (Min) -> 137 Leistungszuschlag -> 0

* Belagsdaueruntergrenze -> 2 Belagsdauermitelwert -> 4.7 Belagsdauerobergrenze -> 7

Fallpauschale C

* LDFP -> 799 TK -> 741 LK -> 58 BD-Zuschlag (Min) -> 137 Leistungszuschlag -> 0

* Belagsdaueruntergrenze -> 1 Belagsdauermitelwert -> 2.7 Belagsdauerobergrenze -> 4

HDG08.05

Komplizierte Affektionen Ösophagus, Magen, Duodenum

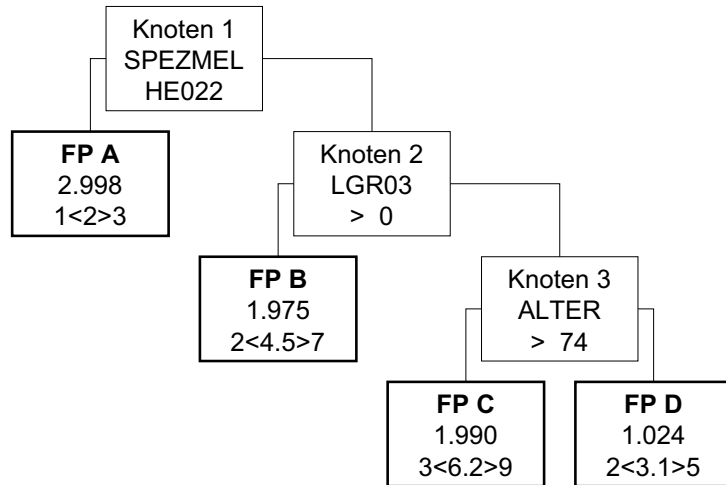

HDG08.05

Komplizierte Affektionen Ösophagus, Magen, Duodenum

Knoten 1

* Splitmerkmal für Fallpauschale A -> Spezielle medizinische Einzelleistung

* Splitbedingung für Fallpauschale A -> HE022 Schleimhautabtragung (Resekt.,RF-Ablation,...) am dist.Ösophagus b. höhergr.Dysplasie (LE=je Sitzung)

Fallpauschale A

* LDFFP -> 2.998 TK -> 621 LK -> 2.377 BD-Zuschlag (Min) -> 155 Leistungszuschlag -> 0

* Belagsdaueruntergrenze -> 1 Belagsdauermitelwert -> 2 Belagsdauerobergrenze -> 3

Knoten 2

* Splitmerkmal für Fallpauschale B -> Medizinische Einzelleistungen (MEL) aus der Gruppe LGR03

* Splitbedingung für Fallpauschale B -> > 0

Fallpauschale B

* LDFFP -> 1.975 TK -> 1.394 LK -> 581 BD-Zuschlag (Min) -> 155 Leistungszuschlag -> 0

* Belagsdaueruntergrenze -> 2 Belagsdauermitelwert -> 4.5 Belagsdauerobergrenze -> 7

Knoten 3

* Splitmerkmal für Fallpauschale C -> Alter

* Splitbedingung für Fallpauschale C -> > 74

Fallpauschale C

* LDFFP -> 1.990 TK -> 1.934 LK -> 56 BD-Zuschlag (Min) -> 156 Leistungszuschlag -> 0

* Belagsdaueruntergrenze -> 3 Belagsdauermitelwert -> 6.2 Belagsdauerobergrenze -> 9

Fallpauschale D

* LDFFP -> 1.024 TK -> 943 LK -> 81 BD-Zuschlag (Min) -> 152 Leistungszuschlag -> 0

* Belagsdaueruntergrenze -> 2 Belagsdauermitelwert -> 3.1 Belagsdauerobergrenze -> 5

HDG08.06

Appendicitis und Darmdivertikel

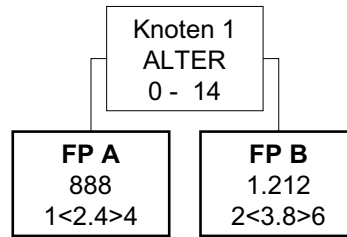

HDG08.06

Appendicitis und Darmdivertikel

Knoten 1

* Splitmerkmal für Fallpauschale A -> Alter

* Splitbedingung für Fallpauschale A -> 0 - 14

Fallpauschale A

* LDFP -> 888 TK -> 886 LK -> 2 BD-Zuschlag (Min) -> 185 Leistungszuschlag -> 0

* Belagsdaueruntergrenze -> 1 Belagsdauermittelwert -> 2.4 Belagsdauerobergrenze -> 4

Fallpauschale B

* LDFP -> 1.212 TK -> 1.092 LK -> 120 BD-Zuschlag (Min) -> 144 Leistungszuschlag -> 0

* Belagsdaueruntergrenze -> 2 Belagsdauermittelwert -> 3.8 Belagsdauerobergrenze -> 6

HDG08.07

Komplizierte abdominale Hernien

FP A
1.175
2<3.2>5

HDG08.07

Komplizierte abdominale Hernien

Faltpauschale A

* LDFFP -> 1.175 TK -> 1.104 LK -> 71 BD-Zuschlag (Min) -> 173 Leistungszuschlag -> 0

* Belagsdaueruntergrenze -> 2 Belagsdauermittelwert -> 3.2 Belagsdauerobergrenze -> 5

HDG08.08

Chronisch entzündliche Darmerkrankung

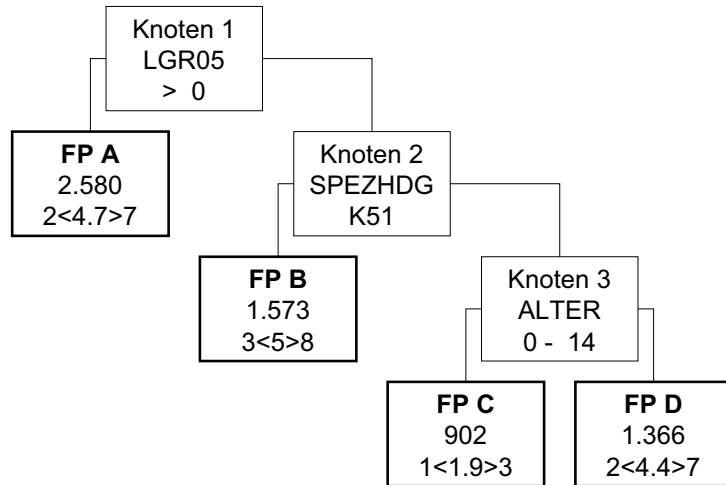

HDG08.08

Chronisch entzündliche Darmerkrankung

Knoten 1

* Splitmerkmal für Fallpauschale A -> Medizinische Einzelleistungen (MEL) aus der Gruppe LGR05

* Splitbedingung für Fallpauschale A -> > 0

Fallpauschale A

* LDFFP -> 2.580 TK -> 1.411 LK -> 1.169 BD-Zuschlag (Min) -> 150 Leistungszuschlag -> 0

* Belagsdaueruntergrenze -> 2 Belagsdauermitelwert -> 4.7 Belagsdauerobergrenze -> 7

Knoten 2

* Splitmerkmal für Fallpauschale B -> Spezielle Hauptdiagnose (3-stellig)

* Splitbedingung für Fallpauschale B -> K51 Ulzeröse (chronische) Enterokolitis

Fallpauschale B

* LDFFP -> 1.573 TK -> 1.493 LK -> 80 BD-Zuschlag (Min) -> 149 Leistungszuschlag -> 0

* Belagsdaueruntergrenze -> 3 Belagsdauermitelwert -> 5 Belagsdauerobergrenze -> 8

Knoten 3

* Splitmerkmal für Fallpauschale C -> Alter

* Splitbedingung für Fallpauschale C -> 0 - 14

Fallpauschale C

* LDFFP -> 902 TK -> 893 LK -> 9 BD-Zuschlag (Min) -> 235 Leistungszuschlag -> 0

* Belagsdaueruntergrenze -> 1 Belagsdauermitelwert -> 1.9 Belagsdauerobergrenze -> 3

Fallpauschale D

* LDFFP -> 1.366 TK -> 1.290 LK -> 76 BD-Zuschlag (Min) -> 147 Leistungszuschlag -> 0

* Belagsdaueruntergrenze -> 2 Belagsdauermitelwert -> 4.4 Belagsdauerobergrenze -> 7

HDG08.09

Malabsorption

FP A

997

1<2.7>4

HDG08.09

Malabsorption

Faltpauschale A

* LDFP -> 997 TK -> 925 LK -> 72 BD-Zuschlag (Min) -> 171 Leistungszuschlag -> 0

* Belagsdaueruntergrenze -> 1 Belagsdauermittelwert -> 2.7 Belagsdauerobergrenze -> 4

HDG08.10

Komplizierte Darmerkrankungen

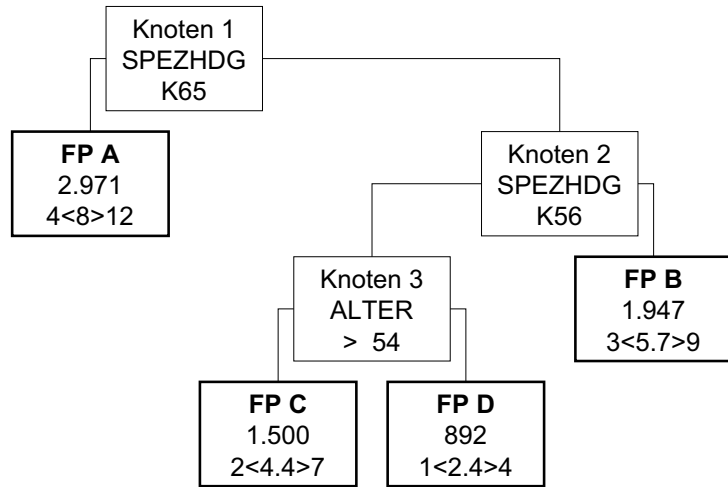

HDG08.10

Komplizierte Darmerkrankungen

Knoten 1

* Splitmerkmal für Fallpauschale A -> Spezielle Hauptdiagnose (3-stellig)

* Splitbedingung für Fallpauschale A -> K65 Akute Peritonitis

Fallpauschale A

* LDFP -> 2.971 TK -> 2.671 LK -> 300 BD-Zuschlag (Min) -> 167 Leistungszuschlag -> 0

* Belagsdaueruntergrenze -> 4 Belagsdauermitelwert -> 8 Belagsdauerobergrenze -> 12

Knoten 2

* Splitmerkmal für Knoten 3 -> Spezielle Hauptdiagnose (3-stellig)

* Splitbedingung für Knoten 3 -> K56 Paralytischer Ileus, Paralyse: Darm, Intestinum, Kolon

Knoten 3

* Splitmerkmal für Fallpauschale C -> Alter

* Splitbedingung für Fallpauschale C -> > 54

Fallpauschale B

* LDFP -> 1.947 TK -> 1.729 LK -> 218 BD-Zuschlag (Min) -> 152 Leistungszuschlag -> 0

* Belagsdaueruntergrenze -> 3 Belagsdauermitelwert -> 5.7 Belagsdauerobergrenze -> 9

Fallpauschale C

* LDFP -> 1.500 TK -> 1.408 LK -> 92 BD-Zuschlag (Min) -> 160 Leistungszuschlag -> 0

* Belagsdaueruntergrenze -> 2 Belagsdauermitelwert -> 4.4 Belagsdauerobergrenze -> 7

Fallpauschale D

* LDFP -> 892 TK -> 833 LK -> 59 BD-Zuschlag (Min) -> 174 Leistungszuschlag -> 0

* Belagsdaueruntergrenze -> 1 Belagsdauermitelwert -> 2.4 Belagsdauerobergrenze -> 4

HDG08.11

Sonstige Magen-Darm Affektionen

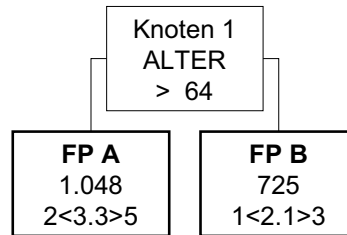

HDG08.11

Sonstige Magen-Darm Affektionen

Knoten 1

* Splitmerkmal für Fallpauschale A -> Alter

* Splitbedingung für Fallpauschale A -> > 64

Fallpauschale A

* LDFP -> 1.048 TK -> 986 LK -> 62 BD-Zuschlag (Min) -> 149 Leistungszuschlag -> 0

* Belagsdaueruntergrenze -> 2 Belagsdauermitelwert -> 3.3 Belagsdauerobergrenze -> 5

Fallpauschale B

* LDFP -> 725 TK -> 676 LK -> 49 BD-Zuschlag (Min) -> 161 Leistungszuschlag -> 0

* Belagsdaueruntergrenze -> 1 Belagsdauermitelwert -> 2.1 Belagsdauerobergrenze -> 3

HDG08.12

Komplizierte anorektale Erkrankungen

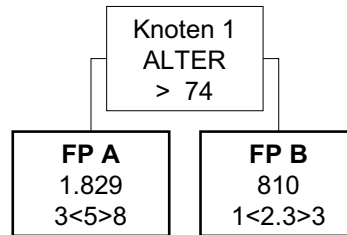

HDG08.12

Komplizierte anorektale Erkrankungen

Knoten 1

* Splitmerkmal für Fallpauschale A -> Alter

* Splitbedingung für Fallpauschale A -> > 74

Fallpauschale A

* LDFP -> 1.829 TK -> 1.754 LK -> 75 BD-Zuschlag (Min) -> 175 Leistungszuschlag -> 0

* Belagsdaueruntergrenze -> 3 Belagsdauermitelwert -> 5 Belagsdauerobergrenze -> 8

Fallpauschale B

* LDFP -> 810 TK -> 760 LK -> 50 BD-Zuschlag (Min) -> 165 Leistungszuschlag -> 0

* Belagsdaueruntergrenze -> 1 Belagsdauermitelwert -> 2.3 Belagsdauerobergrenze -> 3

HDG08.13

Andere anorektale Erkrankungen

FP A
743
1<2.1>3

HDG08.13

Andere anorektale Erkrankungen

Faltpauschale A

* LDFP -> 743 TK -> 641 LK -> 102 BD-Zuschlag (Min) -> 153 Leistungszuschlag -> 0

* Belagsdaueruntergrenze -> 1 Belagsdauermittelwert -> 2.1 Belagsdauerobergrenze -> 3

HDG08.14
Akute Hepatitis

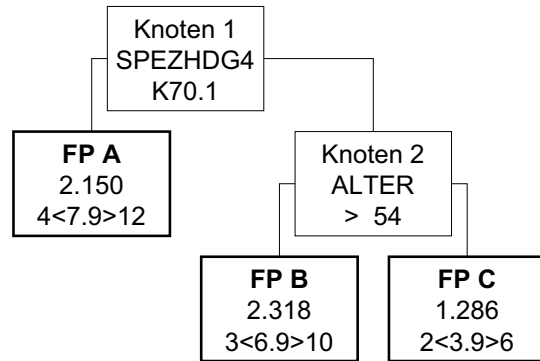

HDG08.14
Akute Hepatitis

Knoten 1

* Splitmerkmal für Fallpauschale A -> Spezielle Hauptdiagnose (4-stellig)

* Splitbedingung für Fallpauschale A -> K70.1 Alkoholische Hepatitis

Fallpauschale A

* LDFFP -> 2.150 TK -> 2.073 LK -> 77 BD-Zuschlag (Min) -> 131 Leistungszuschlag -> 0

* Belagsdaueruntergrenze -> 4 Belagsdauermitelwert -> 7.9 Belagsdauerobergrenze -> 12

Knoten 2

* Splitmerkmal für Fallpauschale B -> Alter

* Splitbedingung für Fallpauschale B -> > 54

Fallpauschale B

* LDFFP -> 2.318 TK -> 2.156 LK -> 162 BD-Zuschlag (Min) -> 156 Leistungszuschlag -> 0

* Belagsdaueruntergrenze -> 3 Belagsdauermitelwert -> 6.9 Belagsdauerobergrenze -> 10

Fallpauschale C

* LDFFP -> 1.286 TK -> 1.206 LK -> 80 BD-Zuschlag (Min) -> 155 Leistungszuschlag -> 0

* Belagsdaueruntergrenze -> 2 Belagsdauermitelwert -> 3.9 Belagsdauerobergrenze -> 6

HDG08.15

Erkrankungen von Leber, Galle, Pankreas

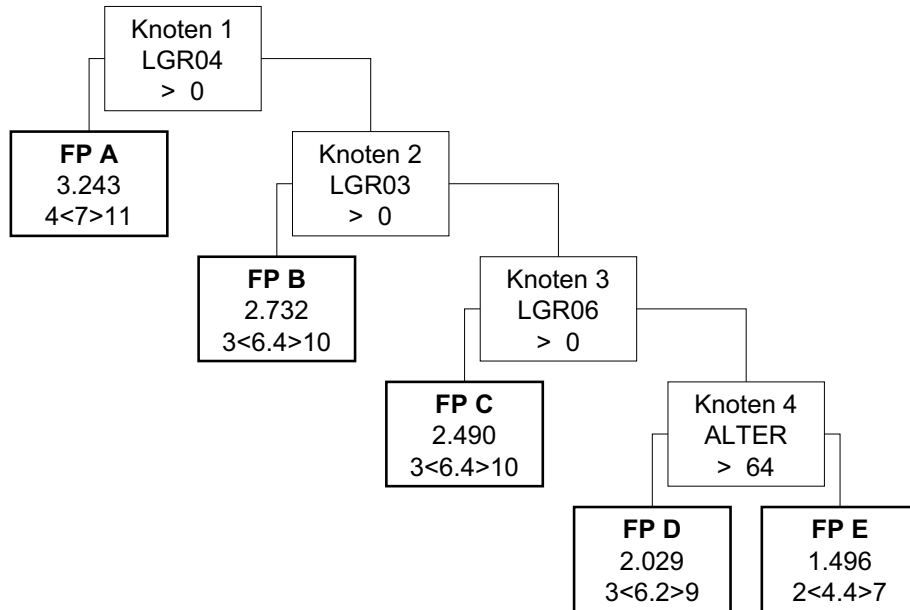

HDG08.15

Erkrankungen von Leber, Galle, Pankreas

Knoten 1

* Splitmerkmal für Fallpauschale A -> Medizinische Einzelleistungen (MEL) aus der Gruppe LGR04

* Splitbedingung für Fallpauschale A -> > 0

Fallpauschale A

* LDFP -> 3.243 TK -> 2.098 LK -> 1.145 BD-Zuschlag (Min) -> 150 Leistungszuschlag -> 0

* Belagsdaueruntergrenze -> 4 Belagsdauermitelwert -> 7 Belagsdauerobergrenze -> 11

Knoten 2

* Splitmerkmal für Fallpauschale B -> Medizinische Einzelleistungen (MEL) aus der Gruppe LGR03

* Splitbedingung für Fallpauschale B -> > 0

Fallpauschale B

* LDFP -> 2.732 TK -> 1.967 LK -> 765 BD-Zuschlag (Min) -> 154 Leistungszuschlag -> 0

* Belagsdaueruntergrenze -> 3 Belagsdauermitelwert -> 6.4 Belagsdauerobergrenze -> 10

Knoten 3

* Splitmerkmal für Fallpauschale C -> Medizinische Einzelleistungen (MEL) aus der Gruppe LGR06

* Splitbedingung für Fallpauschale C -> > 0

Fallpauschale C

* LDFP -> 2.490 TK -> 1.967 LK -> 523 BD-Zuschlag (Min) -> 154 Leistungszuschlag -> 0

* Belagsdaueruntergrenze -> 3 Belagsdauermitelwert -> 6.4 Belagsdauerobergrenze -> 10

Knoten 4

* Splitmerkmal für Fallpauschale D -> Alter

* Splitbedingung für Fallpauschale D -> > 64

Fallpauschale D

* LDFP -> 2.029 TK -> 1.903 LK -> 126 BD-Zuschlag (Min) -> 153 Leistungszuschlag -> 0

* Belagsdaueruntergrenze -> 3 Belagsdauermitelwert -> 6.2 Belagsdauerobergrenze -> 9

Fallpauschale E

* LDFP -> 1.496 TK -> 1.358 LK -> 138 BD-Zuschlag (Min) -> 154 Leistungszuschlag -> 0

* Belagsdaueruntergrenze -> 2 Belagsdauermitelwert -> 4.4 Belagsdauerobergrenze -> 7

HDG08.16

Komplizierte Erkrankungen von Leber, Galle, Pankreas

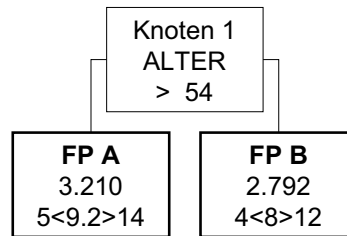

HDG08.16

Komplizierte Erkrankungen von Leber, Galle, Pankreas

Knoten 1

* Splitmerkmal für Fallpauschale A -> Alter

* Splitbedingung für Fallpauschale A -> > 54

Fallpauschale A

* LDFFP -> 3.210 TK -> 2.789 LK -> 421 BD-Zuschlag (Min) -> 152 Leistungszuschlag -> 0

* Belagsdaueruntergrenze -> 5 Belagsdauermitelwert -> 9.2 Belagsdauerobergrenze -> 14

Fallpauschale B

* LDFFP -> 2.792 TK -> 2.460 LK -> 332 BD-Zuschlag (Min) -> 154 Leistungszuschlag -> 0

* Belagsdaueruntergrenze -> 4 Belagsdauermitelwert -> 8 Belagsdauerobergrenze -> 12

HDG08.17

Kongenitale Anomalien des Verdauungstraktes

FP A
1.618
2<3.3>5

HDG08.17

Kongenitale Anomalien des Verdauungstraktes

Faltpauschale A

* LDFP -> 1.618 TK -> 1.510 LK -> 108 BD-Zuschlag (Min) -> 229 Leistungszuschlag -> 0

* Belagsdaueruntergrenze -> 2 Belagsdauermitelwert -> 3.3 Belagsdauerobergrenze -> 5

HDG08.18

Symptome und Zustände betreffend Verdauungssystem

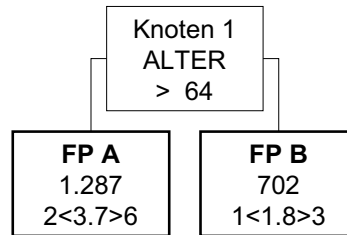

HDG08.18

Symptome und Zustände betreffend Verdauungssystem

Knoten 1

* Splitmerkmal für Fallpauschale A -> Alter

* Splitbedingung für Fallpauschale A -> > 64

Fallpauschale A

* LDFP -> 1.287 TK -> 1.158 LK -> 129 BD-Zuschlag (Min) -> 157 Leistungszuschlag -> 0

* Belagsdaueruntergrenze -> 2 Belagsdauermitelwert -> 3.7 Belagsdauerobergrenze -> 6

Fallpauschale B

* LDFP -> 702 TK -> 658 LK -> 44 BD-Zuschlag (Min) -> 183 Leistungszuschlag -> 0

* Belagsdaueruntergrenze -> 1 Belagsdauermitelwert -> 1.8 Belagsdauerobergrenze -> 3

HDG08.19

Verletzung intraabdominaler Organe und Blutgefäße

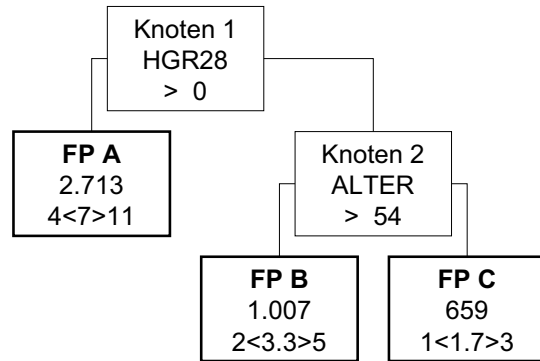

HDG08.19

Verletzung intraabdominaler Organe und Blutgefäße

Knoten 1

* Splitmerkmal für Fallpauschale A -> Hauptdiagnosen aus der Gruppe HGR28

* Splitbedingung für Fallpauschale A -> > 0

Fallpauschale A

* LDFP -> 2.713 TK -> 2.450 LK -> 263 BD-Zuschlag (Min) -> 175 Leistungszuschlag -> 0

* Belagsdaueruntergrenze -> 4 Belagsdauermitelwert -> 7 Belagsdauerobergrenze -> 11

Knoten 2

* Splitmerkmal für Fallpauschale B -> Alter

* Splitbedingung für Fallpauschale B -> > 54

Fallpauschale B

* LDFP -> 1.007 TK -> 919 LK -> 88 BD-Zuschlag (Min) -> 139 Leistungszuschlag -> 0

* Belagsdaueruntergrenze -> 2 Belagsdauermitelwert -> 3.3 Belagsdauerobergrenze -> 5

Fallpauschale C

* LDFP -> 659 TK -> 614 LK -> 45 BD-Zuschlag (Min) -> 181 Leistungszuschlag -> 0

* Belagsdaueruntergrenze -> 1 Belagsdauermitelwert -> 1.7 Belagsdauerobergrenze -> 3

HDG09.01

Andere Infektionen der Urogenitalorgane

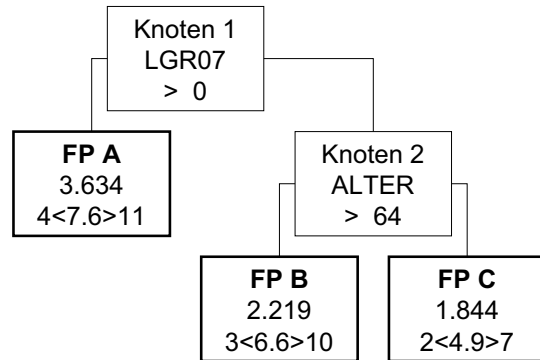

HDG09.01

Andere Infektionen der Urogenitalorgane

Knoten 1

* Splitmerkmal für Fallpauschale A -> Medizinische Einzelleistungen (MEL) aus der Gruppe LGR07

* Splitbedingung für Fallpauschale A -> > 0

Fallpauschale A

* LDFP -> 3.634 TK -> 2.758 LK -> 876 BD-Zuschlag (Min) -> 181 Leistungszuschlag -> 0

* Belagsdaueruntergrenze -> 4 Belagsdauermitelwert -> 7.6 Belagsdauerobergrenze -> 11

Knoten 2

* Splitmerkmal für Fallpauschale B -> Alter

* Splitbedingung für Fallpauschale B -> > 64

Fallpauschale B

* LDFP -> 2.219 TK -> 2.081 LK -> 138 BD-Zuschlag (Min) -> 158 Leistungszuschlag -> 0

* Belagsdaueruntergrenze -> 3 Belagsdauermitelwert -> 6.6 Belagsdauerobergrenze -> 10

Fallpauschale C

* LDFP -> 1.844 TK -> 1.770 LK -> 74 BD-Zuschlag (Min) -> 181 Leistungszuschlag -> 0

* Belagsdaueruntergrenze -> 2 Belagsdauermitelwert -> 4.9 Belagsdauerobergrenze -> 7

HDG09.02

Maligne Neoplasien der Harnblase, Niere, anderer Harnorgane

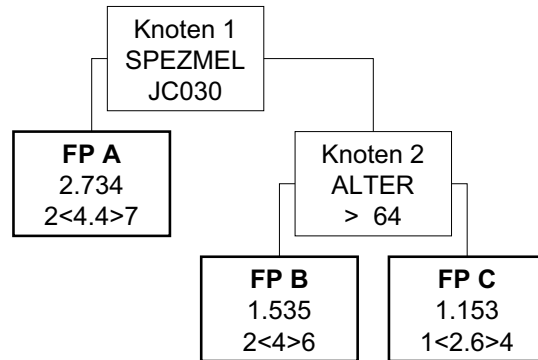

HDG09.02

Maligne Neoplasien der Harnblase, Niere, anderer Harnorgane

Knoten 1

* Splitmerkmal für Fallpauschale A -> Spezielle medizinische Einzelleistung

* Splitbedingung für Fallpauschale A -> JC030 Ureterorenoskopie (LE=je Sitzung)

Fallpauschale A

* LDFP -> 2.734 TK -> 1.569 LK -> 1.165 BD-Zuschlag (Min) -> 178 Leistungszuschlag -> 0

* Belagsdaueruntergrenze -> 2 Belagsdauermittelwert -> 4.4 Belagsdauerobergrenze -> 7

Knoten 2

* Splitmerkmal für Fallpauschale B -> Alter

* Splitbedingung für Fallpauschale B -> > 64

Fallpauschale B

* LDFP -> 1.535 TK -> 1.349 LK -> 186 BD-Zuschlag (Min) -> 169 Leistungszuschlag -> 0

* Belagsdaueruntergrenze -> 2 Belagsdauermittelwert -> 4 Belagsdauerobergrenze -> 6

Fallpauschale C

* LDFP -> 1.153 TK -> 939 LK -> 214 BD-Zuschlag (Min) -> 180 Leistungszuschlag -> 0

* Belagsdaueruntergrenze -> 1 Belagsdauermittelwert -> 2.6 Belagsdauerobergrenze -> 4

HDG09.03

Benigne Neoplasien der Niere und anderer Harnorgane

FP A
1.205
2<3.1>5

HDG09.03

Benigne Neoplasien der Niere und anderer Harnorgane

Faltpauschale A

* LDFP -> 1.205 TK -> 1.025 LK -> 180 BD-Zuschlag (Min) -> 165 Leistungszuschlag -> 0

* Belagsdaueruntergrenze -> 2 Belagsdauermitelwert -> 3.1 Belagsdauerobergrenze -> 5

HDG09.04
Nephropathie

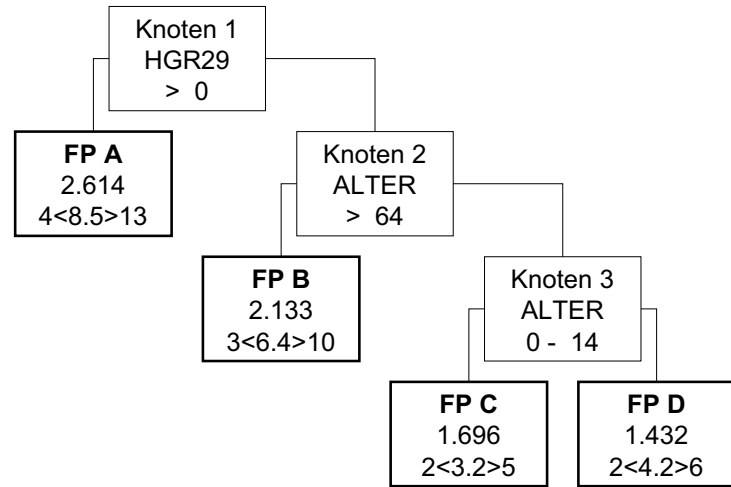

HDG09.04
Nephropathie

Knoten 1

* Splitmerkmal für Fallpauschale A -> Hauptdiagnosen aus der Gruppe HGR29

* Splitbedingung für Fallpauschale A -> > 0

Fallpauschale A

* LDFFP -> 2.614 TK -> 2.523 LK -> 91 BD-Zuschlag (Min) -> 148 Leistungszuschlag -> 0

* Belagsdaueruntergrenze -> 4 Belagsdauermitelwert -> 8.5 Belagsdauerobergrenze -> 13

Knoten 2

* Splitmerkmal für Fallpauschale B -> Alter

* Splitbedingung für Fallpauschale B -> > 64

Fallpauschale B

* LDFFP -> 2.133 TK -> 1.941 LK -> 192 BD-Zuschlag (Min) -> 152 Leistungszuschlag -> 0

* Belagsdaueruntergrenze -> 3 Belagsdauermitelwert -> 6.4 Belagsdauerobergrenze -> 10

Knoten 3

* Splitmerkmal für Fallpauschale C -> Alter

* Splitbedingung für Fallpauschale C -> 0 - 14

Fallpauschale C

* LDFFP -> 1.696 TK -> 1.520 LK -> 176 BD-Zuschlag (Min) -> 237 Leistungszuschlag -> 0

* Belagsdaueruntergrenze -> 2 Belagsdauermitelwert -> 3.2 Belagsdauerobergrenze -> 5

Fallpauschale D

* LDFFP -> 1.432 TK -> 1.277 LK -> 155 BD-Zuschlag (Min) -> 152 Leistungszuschlag -> 0

* Belagsdaueruntergrenze -> 2 Belagsdauermitelwert -> 4.2 Belagsdauerobergrenze -> 6

HDG09.05
Urethralesyndrom

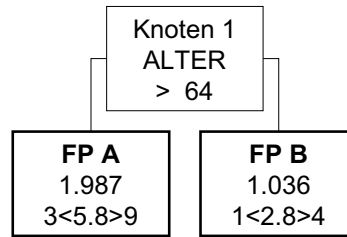

HDG09.05
Urethralesyndrom

Knoten 1

* Splitmerkmal für Fallpauschale A -> Alter

* Splitbedingung für Fallpauschale A -> > 64

Fallpauschale A

* LDFFP -> 1.987 TK -> 1.915 LK -> 72 BD-Zuschlag (Min) -> 165 Leistungszuschlag -> 0

* Belagsdaueruntergrenze -> 3 Belagsdauermitelwert -> 5.8 Belagsdauerobergrenze -> 9

Fallpauschale B

* LDFFP -> 1.036 TK -> 976 LK -> 60 BD-Zuschlag (Min) -> 174 Leistungszuschlag -> 0

* Belagsdaueruntergrenze -> 1 Belagsdauermitelwert -> 2.8 Belagsdauerobergrenze -> 4

HDG09.06

Nephropathie mit schweren systemischen Komplikationen

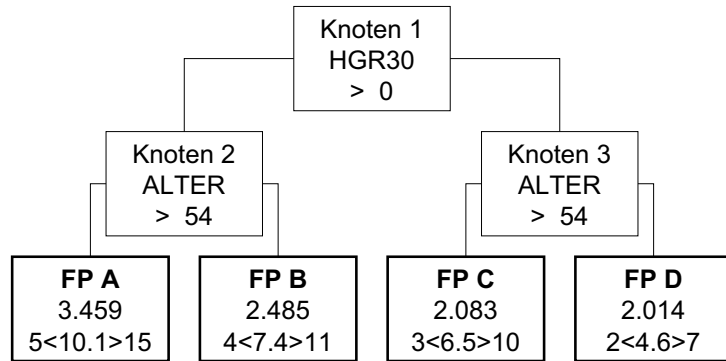

HDG09.06

Nephropathie mit schweren systemischen Komplikationen

Knoten 1

* Splitmerkmal für Knoten 2 -> Hauptdiagnosen aus der Gruppe HGR30

* Splitbedingung für Knoten 2 -> > 0

Knoten 2

* Splitmerkmal für Fallpauschale A -> Alter

* Splitbedingung für Fallpauschale A -> > 54

Knoten 3

* Splitmerkmal für Fallpauschale C -> Alter

* Splitbedingung für Fallpauschale C -> > 54

Fallpauschale A

* LDFP -> 3.459 TK -> 3.258 LK -> 201 BD-Zuschlag (Min) -> 161 Leistungszuschlag -> 0

* Belagsdaueruntergrenze -> 5 Belagsdauermitelwert -> 10.1 Belagsdauerobergrenze -> 15

Fallpauschale B

* LDFP -> 2.485 TK -> 2.316 LK -> 169 BD-Zuschlag (Min) -> 156 Leistungszuschlag -> 0

* Belagsdaueruntergrenze -> 4 Belagsdauermitelwert -> 7.4 Belagsdauerobergrenze -> 11

Fallpauschale C

* LDFP -> 2.083 TK -> 1.971 LK -> 112 BD-Zuschlag (Min) -> 152 Leistungszuschlag -> 0

* Belagsdaueruntergrenze -> 3 Belagsdauermitelwert -> 6.5 Belagsdauerobergrenze -> 10

Fallpauschale D

* LDFP -> 2.014 TK -> 1.843 LK -> 171 BD-Zuschlag (Min) -> 200 Leistungszuschlag -> 0

* Belagsdaueruntergrenze -> 2 Belagsdauermitelwert -> 4.6 Belagsdauerobergrenze -> 7

HDG09.07
Nephrolithiasis

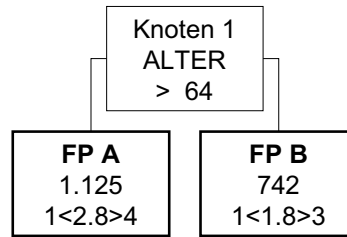

HDG09.07
Nephrolithiasis

Knoten 1

* Splitmerkmal für Fallpauschale A -> Alter

* Splitbedingung für Fallpauschale A -> > 64

Fallpauschale A

* LDFP -> 1.125 TK -> 906 LK -> 219 BD-Zuschlag (Min) -> 162 Leistungszuschlag -> 0

* Belagsdaueruntergrenze -> 1 Belagsdauermittelwert -> 2.8 Belagsdauerobergrenze -> 4

Fallpauschale B

* LDFP -> 742 TK -> 592 LK -> 150 BD-Zuschlag (Min) -> 164 Leistungszuschlag -> 0

* Belagsdaueruntergrenze -> 1 Belagsdauermittelwert -> 1.8 Belagsdauerobergrenze -> 3

HDG09.08

Affektionen der ableitenden Harnwege

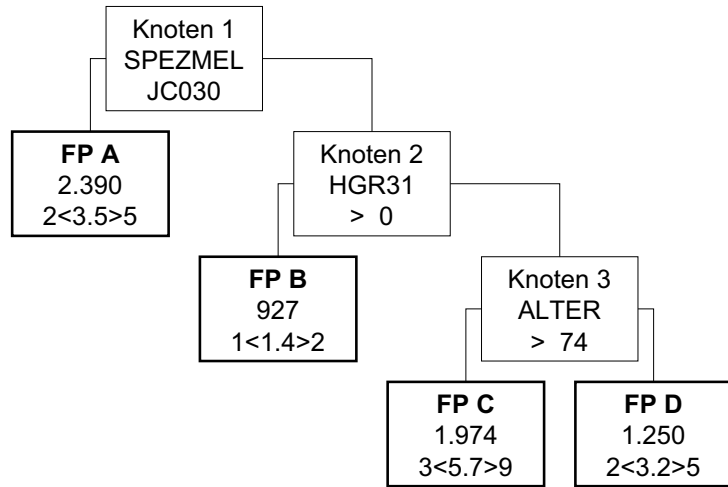

HDG09.08

Affektionen der ableitenden Harnwege

Knoten 1

* Splitmerkmal für Fallpauschale A -> Spezielle medizinische Einzelleistung

* Splitbedingung für Fallpauschale A -> JC030 Ureterorenoskopie (LE=je Sitzung)

Fallpauschale A

* LDFFP -> 2.390 TK -> 1.166 LK -> 1.224 BD-Zuschlag (Min) -> 167 Leistungszuschlag -> 0

* Belagsdaueruntergrenze -> 2 Belagsdauermitelwert -> 3.5 Belagsdauerobergrenze -> 5

Knoten 2

* Splitmerkmal für Fallpauschale B -> Hauptdiagnosen aus der Gruppe HGR31

* Splitbedingung für Fallpauschale B -> > 0

Fallpauschale B

* LDFFP -> 927 TK -> 689 LK -> 238 BD-Zuschlag (Min) -> 246 Leistungszuschlag -> 0

* Belagsdaueruntergrenze -> 1 Belagsdauermitelwert -> 1.4 Belagsdauerobergrenze -> 2

Knoten 3

* Splitmerkmal für Fallpauschale C -> Alter

* Splitbedingung für Fallpauschale C -> > 74

Fallpauschale C

* LDFFP -> 1.974 TK -> 1.875 LK -> 99 BD-Zuschlag (Min) -> 165 Leistungszuschlag -> 0

* Belagsdaueruntergrenze -> 3 Belagsdauermitelwert -> 5.7 Belagsdauerobergrenze -> 9

Fallpauschale D

* LDFFP -> 1.250 TK -> 1.126 LK -> 124 BD-Zuschlag (Min) -> 176 Leistungszuschlag -> 0

* Belagsdaueruntergrenze -> 2 Belagsdauermitelwert -> 3.2 Belagsdauerobergrenze -> 5

HDG09.09

Verletzungen der Beckenorgane und Niere

FP A
1.287
2<3.4>5

HDG09.09

Verletzungen der Beckenorgane und Niere

Faltpauschale A

* LDFP -> 1.287 TK -> 1.130 LK -> 157 BD-Zuschlag (Min) -> 166 Leistungszuschlag -> 0

* Belagsdaueruntergrenze -> 2 Belagsdauermitelwert -> 3.4 Belagsdauerobergrenze -> 5

HDG10.01

Maligne Neoplasien der Prostata, Hoden, Penis, andere

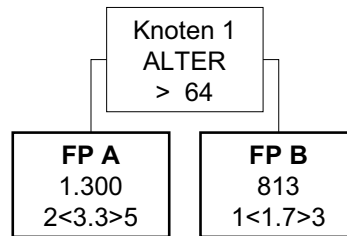

HDG10.01

Maligne Neoplasien der Prostata, Hoden, Penis, andere

Knoten 1

* Splitmerkmal für Fallpauschale A -> Alter

* Splitbedingung für Fallpauschale A -> > 64

Fallpauschale A

* LDFP -> 1.300 TK -> 1.131 LK -> 169 BD-Zuschlag (Min) -> 171 Leistungszuschlag -> 0

* Belagsdaueruntergrenze -> 2 Belagsdauermitelwert -> 3.3 Belagsdauerobergrenze -> 5

Fallpauschale B

* LDFP -> 813 TK -> 598 LK -> 215 BD-Zuschlag (Min) -> 176 Leistungszuschlag -> 0

* Belagsdaueruntergrenze -> 1 Belagsdauermitelwert -> 1.7 Belagsdauerobergrenze -> 3

HDG10.02

Benigne Neoplasien der Genitalorgane

FP A
912
1<2.6>4

HDG10.02

Benigne Neoplasien der Genitalorgane

Faltpauschale A

* LDFP -> 912 TK -> 859 LK -> 53 BD-Zuschlag (Min) -> 165 Leistungszuschlag -> 0

* Belagsdaueruntergrenze -> 1 Belagsdauermittelwert -> 2.6 Belagsdauerobergrenze -> 4

HDG10.03

Erkrankungen der Prostata und der äußeren Genitale

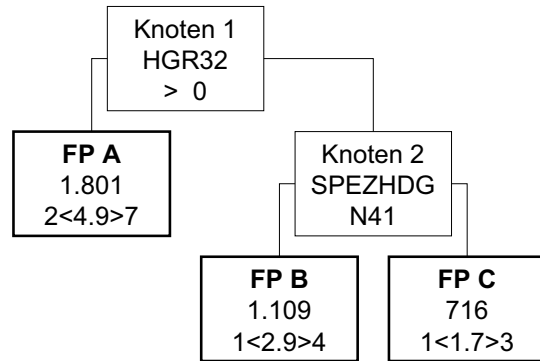

HDG10.03

Erkrankungen der Prostata und der äußeren Genitale

Knoten 1

* Splitmerkmal für Fallpauschale A -> Hauptdiagnosen aus der Gruppe HGR32

* Splitbedingung für Fallpauschale A -> > 0

Fallpauschale A

* LDFP -> 1.801 TK -> 1.778 LK -> 23 BD-Zuschlag (Min) -> 181 Leistungszuschlag -> 0

* Belagsdaueruntergrenze -> 2 Belagsdauermitelwert -> 4.9 Belagsdauerobergrenze -> 7

Knoten 2

* Splitmerkmal für Fallpauschale B -> Spezielle Hauptdiagnose (3-stellig)

* Splitbedingung für Fallpauschale B -> N41 Akute Prostatitis

Fallpauschale B

* LDFP -> 1.109 TK -> 898 LK -> 211 BD-Zuschlag (Min) -> 155 Leistungszuschlag -> 0

* Belagsdaueruntergrenze -> 1 Belagsdauermitelwert -> 2.9 Belagsdauerobergrenze -> 4

Fallpauschale C

* LDFP -> 716 TK -> 565 LK -> 151 BD-Zuschlag (Min) -> 166 Leistungszuschlag -> 0

* Belagsdaueruntergrenze -> 1 Belagsdauermitelwert -> 1.7 Belagsdauerobergrenze -> 3

HDG10.04

Affektionen der äußeren Genitale

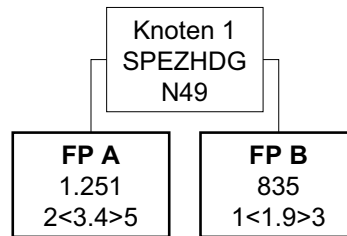

HDG10.04

Affektionen der äußeren Genitale

Knoten 1

* Splitmerkmal für Fallpauschale A -> Spezielle Hauptdiagnose (3-stellig)

* Splitbedingung für Fallpauschale A -> N49 Entzündliche Krankheiten der Vesicula seminalis, Vesikulitis o.n.A.

Fallpauschale A

* LDFP -> 1.251 TK -> 1.221 LK -> 30 BD-Zuschlag (Min) -> 180 Leistungszuschlag -> 0

* Belagsdaueruntergrenze -> 2 Belagsdauermitelwert -> 3.4 Belagsdauerobergrenze -> 5

Fallpauschale B

* LDFP -> 835 TK -> 804 LK -> 31 BD-Zuschlag (Min) -> 212 Leistungszuschlag -> 0

* Belagsdaueruntergrenze -> 1 Belagsdauermitelwert -> 1.9 Belagsdauerobergrenze -> 3

HDG10.05

Verletzungen der Genitalorgane

FP A
715
1<1.7>3

HDG10.05

Verletzungen der Genitalorgane

Faltpauschale A

* LDFFP -> 715 TK -> 707 LK -> 8 BD-Zuschlag (Min) -> 208 Leistungszuschlag -> 0

* Belagsdaueruntergrenze -> 1 Belagsdauermitelwert -> 1.7 Belagsdauerobergrenze -> 3

HDG11.01

Maligne Neoplasien der weiblichen Genitalorgane

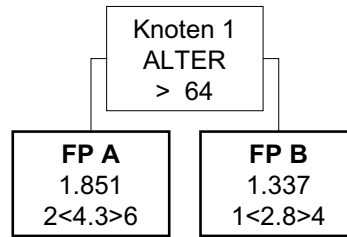

HDG11.01

Maligne Neoplasien der weiblichen Genitalorgane

Knoten 1

* Splitmerkmal für Fallpauschale A -> Alter

* Splitbedingung für Fallpauschale A -> > 64

Fallpauschale A

* LDFP -> 1.851 TK -> 1.675 LK -> 176 BD-Zuschlag (Min) -> 195 Leistungszuschlag -> 0

* Belagsdaueruntergrenze -> 2 Belagsdauermitelwert -> 4.3 Belagsdauerobergrenze -> 6

Fallpauschale B

* LDFP -> 1.337 TK -> 1.146 LK -> 191 BD-Zuschlag (Min) -> 205 Leistungszuschlag -> 0

* Belagsdaueruntergrenze -> 1 Belagsdauermitelwert -> 2.8 Belagsdauerobergrenze -> 4

HDG11.02

Benigne Neoplasien der weiblichen Genitalorgane

FP A
1.208
1<2.8>4

HDG11.02

Benigne Neoplasien der weiblichen Genitalorgane

Faltpauschale A

* LDFP -> 1.208 TK -> 1.136 LK -> 72 BD-Zuschlag (Min) -> 203 Leistungszuschlag -> 0

* Belagsdaueruntergrenze -> 1 Belagsdauermitelwert -> 2.8 Belagsdauerobergrenze -> 4

HDG11.03

Akute entzündliche Erkrankungen der weiblichen Genitalorgane

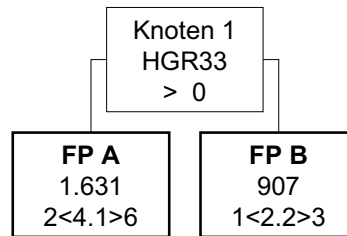

HDG11.03

Akute entzündliche Erkrankungen der weiblichen Genitalorgane

Knoten 1

* Splitmerkmal für Fallpauschale A -> Hauptdiagnosen aus der Gruppe HGR33

* Splitbedingung für Fallpauschale A -> > 0

Fallpauschale A

* LDFP -> 1.631 TK -> 1.605 LK -> 26 BD-Zuschlag (Min) -> 196 Leistungszuschlag -> 0

* Belagsdaueruntergrenze -> 2 Belagsdauermitelwert -> 4.1 Belagsdauerobergrenze -> 6

Fallpauschale B

* LDFP -> 907 TK -> 894 LK -> 13 BD-Zuschlag (Min) -> 203 Leistungszuschlag -> 0

* Belagsdaueruntergrenze -> 1 Belagsdauermitelwert -> 2.2 Belagsdauerobergrenze -> 3

HDG11.04

Chronische entzündliche Erkrankungen der weiblichen Genitalorgane

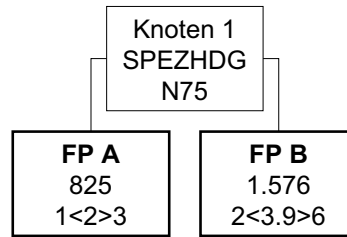

HDG11.04

Chronische entzündliche Erkrankungen der weiblichen Genitalorgane

Knoten 1

* Splitmerkmal für Fallpauschale A -> Spezielle Hauptdiagnose (3-stellig)

* Splitbedingung für Fallpauschale A -> N75 Bartholin-Zyste

Fallpauschale A

* LDFFP -> 825 TK -> 822 LK -> 3 BD-Zuschlag (Min) -> 205 Leistungszuschlag -> 0

* Belagsdaueruntergrenze -> 1 Belagsdauermitelwert -> 2 Belagsdauerobergrenze -> 3

Fallpauschale B

* LDFFP -> 1.576 TK -> 1.538 LK -> 38 BD-Zuschlag (Min) -> 197 Leistungszuschlag -> 0

* Belagsdaueruntergrenze -> 2 Belagsdauermitelwert -> 3.9 Belagsdauerobergrenze -> 6

HDG11.05
Lageanomalien

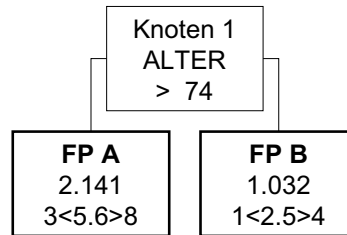

HDG11.05
Lageanomalien

Knoten 1

* Splitmerkmal für Fallpauschale A -> Alter

* Splitbedingung für Fallpauschale A -> > 74

Fallpauschale A

* LDFP -> 2.141 TK -> 2.081 LK -> 60 BD-Zuschlag (Min) -> 186 Leistungszuschlag -> 0

* Belagsdaueruntergrenze -> 3 Belagsdauermitelwert -> 5.6 Belagsdauerobergrenze -> 8

Fallpauschale B

* LDFP -> 1.032 TK -> 934 LK -> 98 BD-Zuschlag (Min) -> 187 Leistungszuschlag -> 0

* Belagsdaueruntergrenze -> 1 Belagsdauermitelwert -> 2.5 Belagsdauerobergrenze -> 4

HDG11.06

Nichtentzündliche Affektionen der Adnexe

FP A
1.261
1<2.6>4

HDG11.06

Nichtentzündliche Affektionen der Adnexe

Faltpauschale A

* LDFFP -> 1.261 TK -> 1.211 LK -> 50 BD-Zuschlag (Min) -> 233 Leistungszuschlag -> 0

* Belagsdaueruntergrenze -> 1 Belagsdauermitelwert -> 2.6 Belagsdauerobergrenze -> 4

HDG11.07

Funktionelle Störungen der weiblichen Genitalorgane

FP A
754
1<1.7>3

HDG11.07

Funktionelle Störungen der weiblichen Genitalorgane

Faltpauschale A

* LDFP -> 754 TK -> 627 LK -> 127 BD-Zuschlag (Min) -> 185 Leistungszuschlag -> 0

* Belagsdaueruntergrenze -> 1 Belagsdauermittelwert -> 1.7 Belagsdauerobergrenze -> 3

HDG11.08

Nichtentzündliche Affektionen des Uterus, Vagina, Vulva inklusive Dysplasien

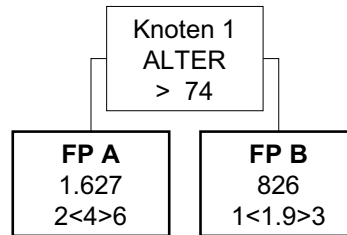

HDG11.08

Nichtentzündliche Affektionen des Uterus, Vagina, Vulva inklusive Dysplasien

Knoten 1

* Splitmerkmal für Fallpauschale A -> Alter

* Splitbedingung für Fallpauschale A -> > 74

Fallpauschale A

* LDFP -> 1.627 TK -> 1.555 LK -> 72 BD-Zuschlag (Min) -> 194 Leistungszuschlag -> 0

* Belagsdaueruntergrenze -> 2 Belagsdauermitelwert -> 4 Belagsdauerobergrenze -> 6

Fallpauschale B

* LDFP -> 826 TK -> 802 LK -> 24 BD-Zuschlag (Min) -> 211 Leistungszuschlag -> 0

* Belagsdaueruntergrenze -> 1 Belagsdauermitelwert -> 1.9 Belagsdauerobergrenze -> 3

HDG11.09

Sonstige Erkrankungen der weiblichen Genitalorgane

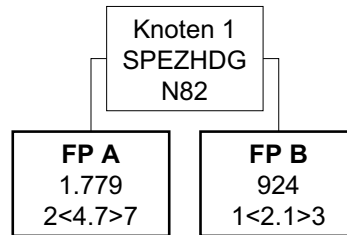

HDG11.09

Sonstige Erkrankungen der weiblichen Genitalorgane

Knoten 1

* Splitmerkmal für Fallpauschale A -> Spezielle Hauptdiagnose (3-stellig)

* Splitbedingung für Fallpauschale A -> N82 Vesikovaginalfistel

Fallpauschale A

* LDFP -> 1.779 TK -> 1.633 LK -> 146 BD-Zuschlag (Min) -> 174 Leistungszuschlag -> 0

* Belagsdaueruntergrenze -> 2 Belagsdauermitelwert -> 4.7 Belagsdauerobergrenze -> 7

Fallpauschale B

* LDFP -> 924 TK -> 895 LK -> 29 BD-Zuschlag (Min) -> 213 Leistungszuschlag -> 0

* Belagsdaueruntergrenze -> 1 Belagsdauermitelwert -> 2.1 Belagsdauerobergrenze -> 3

HDG11.10

Kongenitale Anomalien der weiblichen Genitalorgane

FP A
799
1<1.7>3

HDG11.10

Kongenitale Anomalien der weiblichen Genitalorgane

Faltpauschale A

* LDFP -> 799 TK -> 788 LK -> 11 BD-Zuschlag (Min) -> 232 Leistungszuschlag -> 0

* Belagsdaueruntergrenze -> 1 Belagsdauermittelwert -> 1.7 Belagsdauerobergrenze -> 3

HDG12.01

Abortus

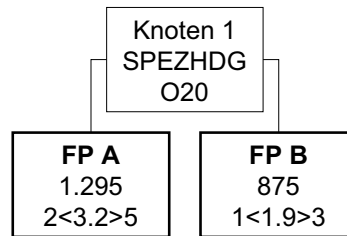

HDG12.01

Abortus

Knoten 1

* Splitmerkmal für Fallpauschale A -> Spezielle Hauptdiagnose (3-stellig)

* Splitbedingung für Fallpauschale A -> O20 Drohender Abort, Blutung mit der Angabe, daß sie durch drohenden Abort bedingt ist

Fallpauschale A

* LDFP -> 1.295 TK -> 1.289 LK -> 6 BD-Zuschlag (Min) -> 201 Leistungszuschlag -> 0

* Belagsdaueruntergrenze -> 2 Belagsdauermitelwert -> 3.2 Belagsdauerobergrenze -> 5

Fallpauschale B

* LDFP -> 875 TK -> 854 LK -> 21 BD-Zuschlag (Min) -> 225 Leistungszuschlag -> 0

* Belagsdaueruntergrenze -> 1 Belagsdauermitelwert -> 1.9 Belagsdauerobergrenze -> 3

HDG12.03

Blutung in der Spätschwangerschaft

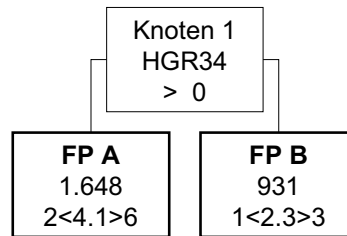

HDG12.03

Blutung in der Spätschwangerschaft

Knoten 1

* Splitmerkmal für Fallpauschale A -> Hauptdiagnosen aus der Gruppe HGR34

* Splitbedingung für Fallpauschale A -> > 0

Fallpauschale A

* LDFP -> 1.648 TK -> 1.641 LK -> 7 BD-Zuschlag (Min) -> 200 Leistungszuschlag -> 0

* Belagsdaueruntergrenze -> 2 Belagsdauermitelwert -> 4.1 Belagsdauerobergrenze -> 6

Fallpauschale B

* LDFP -> 931 TK -> 918 LK -> 13 BD-Zuschlag (Min) -> 200 Leistungszuschlag -> 0

* Belagsdaueruntergrenze -> 1 Belagsdauermitelwert -> 2.3 Belagsdauerobergrenze -> 3

HDG12.04

Komplikationen in der Schwangerschaft und im Wochenbett

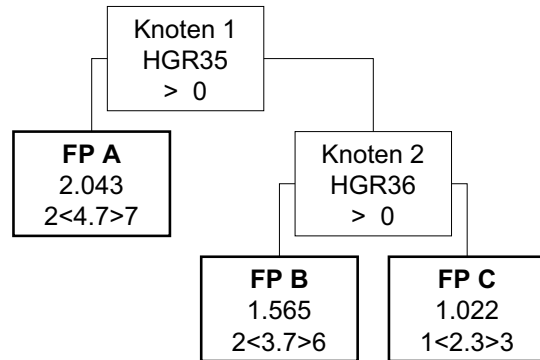

HDG12.04

Komplikationen in der Schwangerschaft und im Wochenbett

Knoten 1

* Splitmerkmal für Fallpauschale A -> Hauptdiagnosen aus der Gruppe HGR35

* Splitbedingung für Fallpauschale A -> > 0

Fallpauschale A

* LDFP -> 2.043 TK -> 2.037 LK -> 6 BD-Zuschlag (Min) -> 217 Leistungszuschlag -> 0

* Belagsdaueruntergrenze -> 2 Belagsdauermitelwert -> 4.7 Belagsdauerobergrenze -> 7

Knoten 2

* Splitmerkmal für Fallpauschale B -> Hauptdiagnosen aus der Gruppe HGR36

* Splitbedingung für Fallpauschale B -> > 0

Fallpauschale B

* LDFP -> 1.565 TK -> 1.563 LK -> 2 BD-Zuschlag (Min) -> 211 Leistungszuschlag -> 0

* Belagsdaueruntergrenze -> 2 Belagsdauermitelwert -> 3.7 Belagsdauerobergrenze -> 6

Fallpauschale C

* LDFP -> 1.022 TK -> 1.015 LK -> 7 BD-Zuschlag (Min) -> 221 Leistungszuschlag -> 0

* Belagsdaueruntergrenze -> 1 Belagsdauermitelwert -> 2.3 Belagsdauerobergrenze -> 3

HDG12.07

Peri-/postpartale Komplikationen

FP A
1.627
2<3.8>6

HDG12.07

Peri-/postpartale Komplikationen

Faltpauschale A

* LDFFP -> 1.627 TK -> 1.616 LK -> 11 BD-Zuschlag (Min) -> 213 Leistungszuschlag -> 0

* Belagsdaueruntergrenze -> 2 Belagsdauermitelwert -> 3.8 Belagsdauerobergrenze -> 6

HDG13.01

Schwere fetale Schädigungen

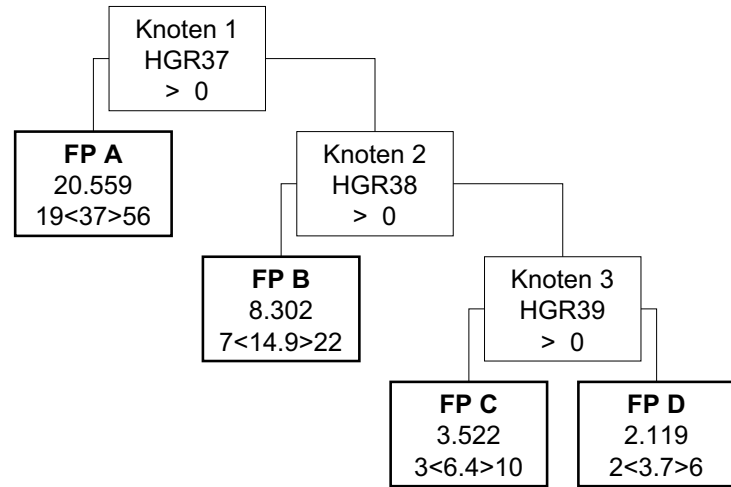

HDG13.01

Schwere fetale Schädigungen

Knoten 1

* Splitmerkmal für Fallpauschale A -> Hauptdiagnosen aus der Gruppe HGR37

* Splitbedingung für Fallpauschale A -> > 0

Fallpauschale A

* LDFFP -> 20.559 TK -> 19.942 LK -> 617 BD-Zuschlag (Min) -> 269 Leistungszuschlag -> 0

* Belagsdaueruntergrenze -> 19 Belagsdauermitelwert -> 37 Belagsdauerobergrenze -> 56

Knoten 2

* Splitmerkmal für Fallpauschale B -> Hauptdiagnosen aus der Gruppe HGR38

* Splitbedingung für Fallpauschale B -> > 0

Fallpauschale B

* LDFFP -> 8.302 TK -> 8.136 LK -> 166 BD-Zuschlag (Min) -> 273 Leistungszuschlag -> 0

* Belagsdaueruntergrenze -> 7 Belagsdauermitelwert -> 14.9 Belagsdauerobergrenze -> 22

Knoten 3

* Splitmerkmal für Fallpauschale C -> Hauptdiagnosen aus der Gruppe HGR39

* Splitbedingung für Fallpauschale C -> > 0

Fallpauschale C

* LDFFP -> 3.522 TK -> 3.437 LK -> 85 BD-Zuschlag (Min) -> 269 Leistungszuschlag -> 0

* Belagsdaueruntergrenze -> 3 Belagsdauermitelwert -> 6.4 Belagsdauerobergrenze -> 10

Fallpauschale D

* LDFFP -> 2.119 TK -> 2.036 LK -> 83 BD-Zuschlag (Min) -> 275 Leistungszuschlag -> 0

* Belagsdaueruntergrenze -> 2 Belagsdauermitelwert -> 3.7 Belagsdauerobergrenze -> 6

HDG13.02

Leichte fetale Schädigungen

FP A
1.557
1<2.6>4

HDG13.02

Leichte fetale Schädigungen

Faltpauschale A

* LDFP -> 1.557 TK -> 1.537 LK -> 20 BD-Zuschlag (Min) -> 296 Leistungszuschlag -> 0

* Belagsdaueruntergrenze -> 1 Belagsdauermitelwert -> 2.6 Belagsdauerobergrenze -> 4

HDG14.01

Maligne Neoplasien von Knochen, Bindegewebe und Weichteilen

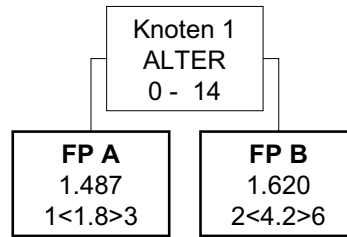

HDG14.01

Maligne Neoplasien von Knochen, Bindegewebe und Weichteilen

Knoten 1

* Splitmerkmal für Fallpauschale A -> Alter

* Splitbedingung für Fallpauschale A -> 0 - 14

Fallpauschale A

* LDFP -> 1.487 TK -> 1.126 LK -> 361 BD-Zuschlag (Min) -> 313 Leistungszuschlag -> 0

* Belagsdaueruntergrenze -> 1 Belagsdauermitelwert -> 1.8 Belagsdauerobergrenze -> 3

Fallpauschale B

* LDFP -> 1.620 TK -> 1.392 LK -> 228 BD-Zuschlag (Min) -> 166 Leistungszuschlag -> 0

* Belagsdaueruntergrenze -> 2 Belagsdauermitelwert -> 4.2 Belagsdauerobergrenze -> 6

HDG14.02

Benigne Neoplasien von Knochen, Bindegewebe und Weichteilen

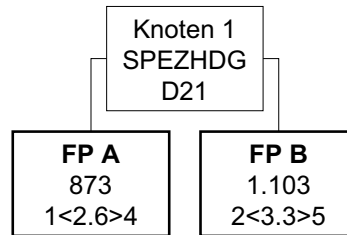

HDG14.02

Benigne Neoplasien von Knochen, Bindegewebe und Weichteilen

Knoten 1

* Splitmerkmal für Fallpauschale A -> Spezielle Hauptdiagnose (3-stellig)

* Splitbedingung für Fallpauschale A -> D21 Gutartige Neubildung - Bindegewebe und andere Weichteilgewebe des Kopfes, des Gesichtes und des Halses, Bir

Fallpauschale A

* LDFFP -> 873 TK -> 822 LK -> 51 BD-Zuschlag (Min) -> 158 Leistungszuschlag -> 0

* Belagsdaueruntergrenze -> 1 Belagsdauermitelwert -> 2.6 Belagsdauerobergrenze -> 4

Fallpauschale B

* LDFFP -> 1.103 TK -> 1.060 LK -> 43 BD-Zuschlag (Min) -> 161 Leistungszuschlag -> 0

* Belagsdaueruntergrenze -> 2 Belagsdauermitelwert -> 3.3 Belagsdauerobergrenze -> 5

HDG14.03

Osteomyelitis und akute Arthritis

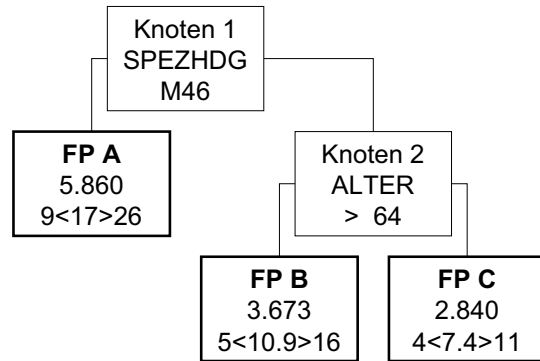

HDG14.03

Osteomyelitis und akute Arthritis

Knoten 1

* Splitmerkmal für Fallpauschale A -> Spezielle Hauptdiagnose (3-stellig)

* Splitbedingung für Fallpauschale A -> M46 Spinale Enthesopathie, Läsion an den Insertionsstellen von Bändern oder Muskeln an der Wirbelsäule

Fallpauschale A

* LDFP -> 5.860 TK -> 5.338 LK -> 522 BD-Zuschlag (Min) -> 157 Leistungszuschlag -> 0

* Belagsdaueruntergrenze -> 9 Belagsdauermitelwert -> 17 Belagsdauerobergrenze -> 26

Knoten 2

* Splitmerkmal für Fallpauschale B -> Alter

* Splitbedingung für Fallpauschale B -> > 64

Fallpauschale B

* LDFP -> 3.673 TK -> 3.497 LK -> 176 BD-Zuschlag (Min) -> 160 Leistungszuschlag -> 0

* Belagsdaueruntergrenze -> 5 Belagsdauermitelwert -> 10.9 Belagsdauerobergrenze -> 16

Fallpauschale C

* LDFP -> 2.840 TK -> 2.658 LK -> 182 BD-Zuschlag (Min) -> 180 Leistungszuschlag -> 0

* Belagsdaueruntergrenze -> 4 Belagsdauermitelwert -> 7.4 Belagsdauerobergrenze -> 11

HDG14.04

Chronisch entzündliche und degenerative Erkrankungen am Bewegungsapparat

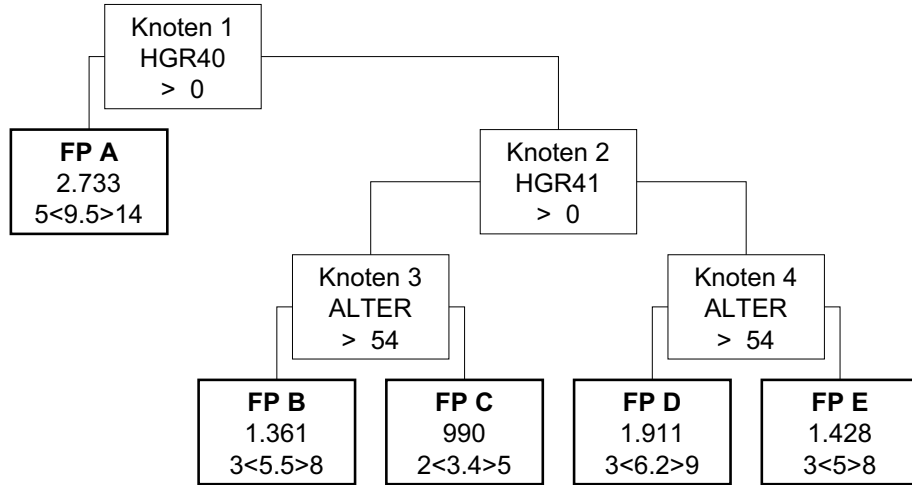

HDG14.04

Chronisch entzündliche und degenerative Erkrankungen am Bewegungsapparat

Knoten 1

* Splitmerkmal für Fallpauschale A -> Hauptdiagnosen aus der Gruppe HGR40

* Splitbedingung für Fallpauschale A -> > 0

Fallpauschale A

* LDFP -> 2.733 TK -> 2.555 LK -> 178 BD-Zuschlag (Min) -> 134 Leistungszuschlag -> 0

* Belagsdaueruntergrenze -> 5 Belagsdauermitelwert -> 9.5 Belagsdauerobergrenze -> 14

Knoten 2

* Splitmerkmal für Knoten 3 -> Hauptdiagnosen aus der Gruppe HGR41

* Splitbedingung für Knoten 3 -> > 0

Knoten 3

* Splitmerkmal für Fallpauschale B -> Alter

* Splitbedingung für Fallpauschale B -> > 54

Knoten 4

* Splitmerkmal für Fallpauschale D -> Alter

* Splitbedingung für Fallpauschale D -> > 54

Fallpauschale B

* LDFP -> 1.361 TK -> 1.298 LK -> 63 BD-Zuschlag (Min) -> 118 Leistungszuschlag -> 0

* Belagsdaueruntergrenze -> 3 Belagsdauermitelwert -> 5.5 Belagsdauerobergrenze -> 8

Fallpauschale C

* LDFP -> 990 TK -> 930 LK -> 60 BD-Zuschlag (Min) -> 137 Leistungszuschlag -> 0

* Belagsdaueruntergrenze -> 2 Belagsdauermitelwert -> 3.4 Belagsdauerobergrenze -> 5

Fallpauschale D

* LDFP -> 1.911 TK -> 1.819 LK -> 92 BD-Zuschlag (Min) -> 147 Leistungszuschlag -> 0

* Belagsdaueruntergrenze -> 3 Belagsdauermitelwert -> 6.2 Belagsdauerobergrenze -> 9

Fallpauschale E

* LDFP -> 1.428 TK -> 1.317 LK -> 111 BD-Zuschlag (Min) -> 132 Leistungszuschlag -> 0

* Belagsdaueruntergrenze -> 3 Belagsdauermitelwert -> 5 Belagsdauerobergrenze -> 8

HDG14.05

Affektionen der Weichteile am Bewegungsapparat

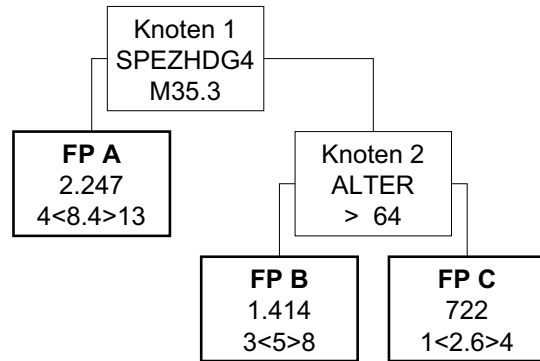

HDG14.05

Affektionen der Weichteile am Bewegungsapparat

Knoten 1

* Splitmerkmal für Fallpauschale A -> Spezielle Hauptdiagnose (4-stellig)

* Splitbedingung für Fallpauschale A -> M35.3 Polymyalgia rheumatica

Fallpauschale A

* LDFP -> 2.247 TK -> 2.112 LK -> 135 BD-Zuschlag (Min) -> 126 Leistungszuschlag -> 0

* Belagsdaueruntergrenze -> 4 Belagsdauermitelwert -> 8.4 Belagsdauerobergrenze -> 13

Knoten 2

* Splitmerkmal für Fallpauschale B -> Alter

* Splitbedingung für Fallpauschale B -> > 64

Fallpauschale B

* LDFP -> 1.414 TK -> 1.359 LK -> 55 BD-Zuschlag (Min) -> 136 Leistungszuschlag -> 0

* Belagsdaueruntergrenze -> 3 Belagsdauermitelwert -> 5 Belagsdauerobergrenze -> 8

Fallpauschale C

* LDFP -> 722 TK -> 688 LK -> 34 BD-Zuschlag (Min) -> 132 Leistungszuschlag -> 0

* Belagsdaueruntergrenze -> 1 Belagsdauermitelwert -> 2.6 Belagsdauerobergrenze -> 4

HDG14.06

Anomalien und Deformitäten des Bewegungsapparates

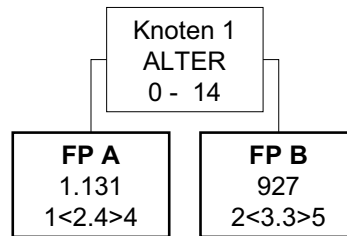

HDG14.06

Anomalien und Deformitäten des Bewegungsapparates

Knoten 1

* Splitmerkmal für Fallpauschale A -> Alter

* Splitbedingung für Fallpauschale A -> 0 - 14

Fallpauschale A

* LDFP -> 1.131 TK -> 1.056 LK -> 75 BD-Zuschlag (Min) -> 220 Leistungszuschlag -> 0

* Belagsdaueruntergrenze -> 1 Belagsdauermittelwert -> 2.4 Belagsdauerobergrenze -> 4

Fallpauschale B

* LDFP -> 927 TK -> 893 LK -> 34 BD-Zuschlag (Min) -> 135 Leistungszuschlag -> 0

* Belagsdaueruntergrenze -> 2 Belagsdauermittelwert -> 3.3 Belagsdauerobergrenze -> 5

HDG14.07

Andere Affektionen am Bewegungsapparat

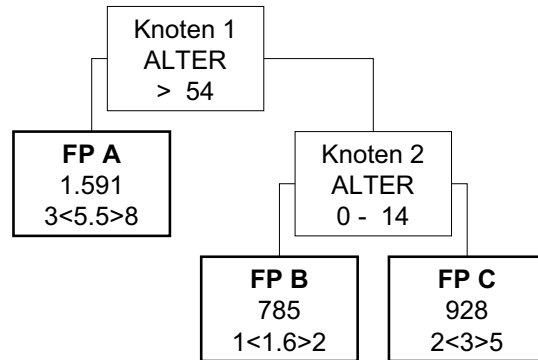

HDG14.07

Andere Affektionen am Bewegungsapparat

Knoten 1

* Splitmerkmal für Fallpauschale A -> Alter

* Splitbedingung für Fallpauschale A -> > 54

Fallpauschale A

* LDFP -> 1.591 TK -> 1.496 LK -> 95 BD-Zuschlag (Min) -> 136 Leistungszuschlag -> 0

* Belagsdaueruntergrenze -> 3 Belagsdauermitelwert -> 5.5 Belagsdauerobergrenze -> 8

Knoten 2

* Splitmerkmal für Fallpauschale B -> Alter

* Splitbedingung für Fallpauschale B -> 0 - 14

Fallpauschale B

* LDFP -> 785 TK -> 726 LK -> 59 BD-Zuschlag (Min) -> 227 Leistungszuschlag -> 0

* Belagsdaueruntergrenze -> 1 Belagsdauermitelwert -> 1.6 Belagsdauerobergrenze -> 2

Fallpauschale C

* LDFP -> 928 TK -> 812 LK -> 116 BD-Zuschlag (Min) -> 135 Leistungszuschlag -> 0

* Belagsdaueruntergrenze -> 2 Belagsdauermitelwert -> 3 Belagsdauerobergrenze -> 5

HDG14.08

Spätfolgen von Verletzungen von Muskeln, Skelett, Bindegewebe, Haut

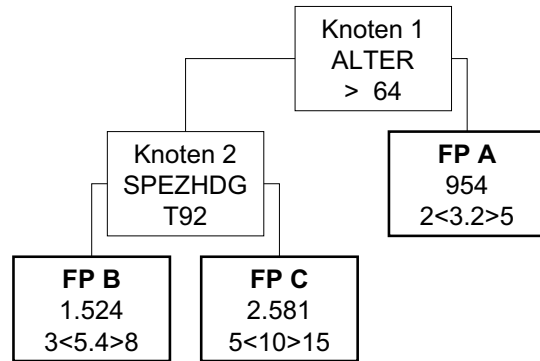

HDG14.08

Spätfolgen von Verletzungen von Muskeln, Skelett, Bindegewebe, Haut

Knoten 1

* Splitmerkmal für Knoten 2 -> Alter

* Splitbedingung für Knoten 2 -> > 64

Knoten 2

* Splitmerkmal für Fallpauschale B -> Spezielle Hauptdiagnose (3-stellig)

* Splitbedingung für Fallpauschale B -> T92 Folgen einer offenen Wunde der oberen Extremität, Folgen einer Verletzung, die unter S41.-, S51.-, S61.- und T11

Fallpauschale A

* LDFP -> 954 TK -> 919 LK -> 35 BD-Zuschlag (Min) -> 144 Leistungszuschlag -> 0

* Belagsdaueruntergrenze -> 2 Belagsdauermitelwert -> 3.2 Belagsdauerobergrenze -> 5

Fallpauschale B

* LDFP -> 1.524 TK -> 1.492 LK -> 32 BD-Zuschlag (Min) -> 138 Leistungszuschlag -> 0

* Belagsdaueruntergrenze -> 3 Belagsdauermitelwert -> 5.4 Belagsdauerobergrenze -> 8

Fallpauschale C

* LDFP -> 2.581 TK -> 2.545 LK -> 36 BD-Zuschlag (Min) -> 127 Leistungszuschlag -> 0

* Belagsdaueruntergrenze -> 5 Belagsdauermitelwert -> 10 Belagsdauerobergrenze -> 15

HDG15.01

Frakturen der oberen Extremität, außer Hand

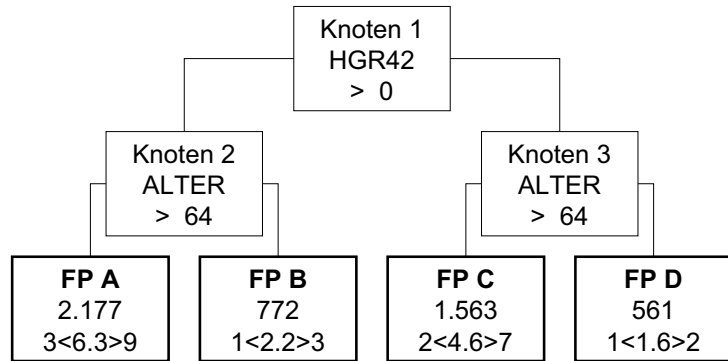

HDG15.01

Frakturen der oberen Extremität, außer Hand

Knoten 1

* Splitmerkmal für Knoten 2 -> Hauptdiagnosen aus der Gruppe HGR42

* Splitbedingung für Knoten 2 -> > 0

Knoten 2

* Splitmerkmal für Fallpauschale A -> Alter

* Splitbedingung für Fallpauschale A -> > 64

Knoten 3

* Splitmerkmal für Fallpauschale C -> Alter

* Splitbedingung für Fallpauschale C -> > 64

Fallpauschale A

* LDFP -> 2.177 TK -> 2.133 LK -> 44 BD-Zuschlag (Min) -> 169 Leistungszuschlag -> 0

* Belagsdaueruntergrenze -> 3 Belagsdauermitelwert -> 6.3 Belagsdauerobergrenze -> 9

Fallpauschale B

* LDFP -> 772 TK -> 735 LK -> 37 BD-Zuschlag (Min) -> 167 Leistungszuschlag -> 0

* Belagsdaueruntergrenze -> 1 Belagsdauermitelwert -> 2.2 Belagsdauerobergrenze -> 3

Fallpauschale C

* LDFP -> 1.563 TK -> 1.521 LK -> 42 BD-Zuschlag (Min) -> 165 Leistungszuschlag -> 0

* Belagsdaueruntergrenze -> 2 Belagsdauermitelwert -> 4.6 Belagsdauerobergrenze -> 7

Fallpauschale D

* LDFP -> 561 TK -> 525 LK -> 36 BD-Zuschlag (Min) -> 164 Leistungszuschlag -> 0

* Belagsdaueruntergrenze -> 1 Belagsdauermitelwert -> 1.6 Belagsdauerobergrenze -> 2

HDG15.02

Frakturen Hand/Vorfuß

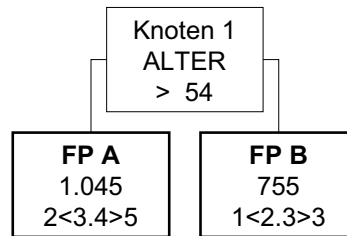

HDG15.02

Frakturen Hand/Vorfuß

Knoten 1

* Splitmerkmal für Fallpauschale A -> Alter

* Splitbedingung für Fallpauschale A -> > 54

Fallpauschale A

* LDFFP -> 1.045 TK -> 1.018 LK -> 27 BD-Zuschlag (Min) -> 150 Leistungszuschlag -> 0

* Belagsdaueruntergrenze -> 2 Belagsdauermitelwert -> 3.4 Belagsdauerobergrenze -> 5

Fallpauschale B

* LDFFP -> 755 TK -> 742 LK -> 13 BD-Zuschlag (Min) -> 161 Leistungszuschlag -> 0

* Belagsdaueruntergrenze -> 1 Belagsdauermitelwert -> 2.3 Belagsdauerobergrenze -> 3

HDG15.03

Frakturen der unteren Extremität/Becken, außer Vorfuß

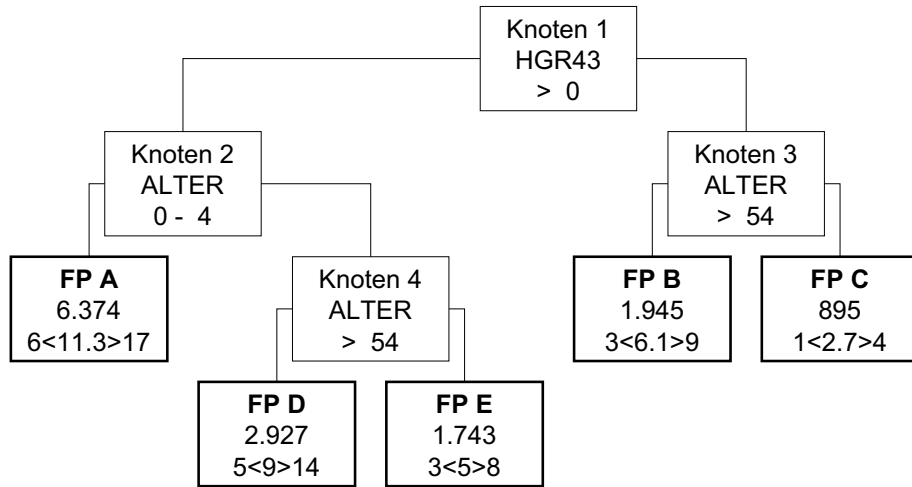

HDG15.03

Frakturen der unteren Extremität/Becken, außer Vorfuß

Knoten 1

* Splitmerkmal für Knoten 2 -> Hauptdiagnosen aus der Gruppe HGR43

* Splitbedingung für Knoten 2 -> > 0

Knoten 2

* Splitmerkmal für Fallpauschale A -> Alter

* Splitbedingung für Fallpauschale A -> 0 - 4

Knoten 3

* Splitmerkmal für Fallpauschale B -> Alter

* Splitbedingung für Fallpauschale B -> > 54

Fallpauschale A

* LDFP -> 6.374 TK -> 6.336 LK -> 38 BD-Zuschlag (Min) -> 280 Leistungszuschlag -> 0

* Belagsdaueruntergrenze -> 6 Belagsdauermitelwert -> 11.3 Belagsdauerobergrenze -> 17

Knoten 4

* Splitmerkmal für Fallpauschale D -> Alter

* Splitbedingung für Fallpauschale D -> > 54

Fallpauschale B

* LDFP -> 1.945 TK -> 1.898 LK -> 47 BD-Zuschlag (Min) -> 156 Leistungszuschlag -> 0

* Belagsdaueruntergrenze -> 3 Belagsdauermitelwert -> 6.1 Belagsdauerobergrenze -> 9

Fallpauschale C

* LDFP -> 895 TK -> 846 LK -> 49 BD-Zuschlag (Min) -> 157 Leistungszuschlag -> 0

* Belagsdaueruntergrenze -> 1 Belagsdauermitelwert -> 2.7 Belagsdauerobergrenze -> 4

Fallpauschale D

* LDFP -> 2.927 TK -> 2.860 LK -> 67 BD-Zuschlag (Min) -> 159 Leistungszuschlag -> 0

* Belagsdaueruntergrenze -> 5 Belagsdauermitelwert -> 9 Belagsdauerobergrenze -> 14

Fallpauschale E

* LDFP -> 1.743 TK -> 1.642 LK -> 101 BD-Zuschlag (Min) -> 164 Leistungszuschlag -> 0

* Belagsdaueruntergrenze -> 3 Belagsdauermitelwert -> 5 Belagsdauerobergrenze -> 8

HDG15.04

Luxationen, Distorsionen, Kontusionen, Quetschungen

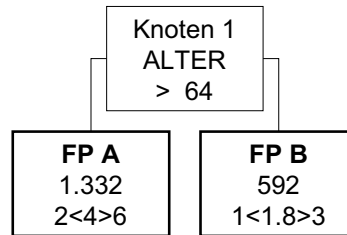

HDG15.04

Luxationen, Distorsionen, Kontusionen, Quetschungen

Knoten 1

* Splitmerkmal für Fallpauschale A -> Alter

* Splitbedingung für Fallpauschale A -> > 64

Fallpauschale A

* LDFP -> 1.332 TK -> 1.280 LK -> 52 BD-Zuschlag (Min) -> 160 Leistungszuschlag -> 0

* Belagsdaueruntergrenze -> 2 Belagsdauermitelwert -> 4 Belagsdauerobergrenze -> 6

Fallpauschale B

* LDFP -> 592 TK -> 532 LK -> 60 BD-Zuschlag (Min) -> 148 Leistungszuschlag -> 0

* Belagsdaueruntergrenze -> 1 Belagsdauermitelwert -> 1.8 Belagsdauerobergrenze -> 3

HDG15.05

Kniegelenkschädigungen

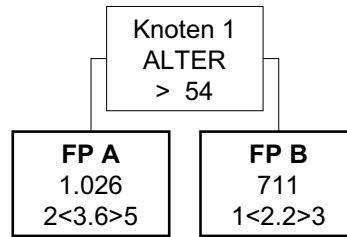

HDG15.05

Kniegelenkschädigungen

Knoten 1

* Splitmerkmal für Fallpauschale A -> Alter

* Splitbedingung für Fallpauschale A -> > 54

Fallpauschale A

* LDFP -> 1.026 TK -> 955 LK -> 71 BD-Zuschlag (Min) -> 133 Leistungszuschlag -> 0

* Belagsdaueruntergrenze -> 2 Belagsdauermitelwert -> 3.6 Belagsdauerobergrenze -> 5

Fallpauschale B

* LDFP -> 711 TK -> 622 LK -> 89 BD-Zuschlag (Min) -> 141 Leistungszuschlag -> 0

* Belagsdaueruntergrenze -> 1 Belagsdauermitelwert -> 2.2 Belagsdauerobergrenze -> 3

HDG15.06

Hautverletzungen, Verbrennungen Grad I-II

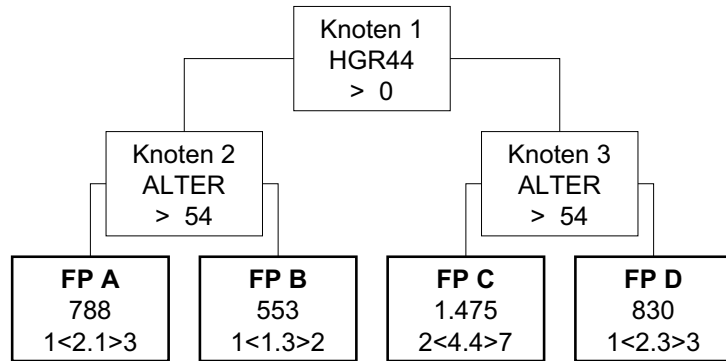

HDG15.06

Hautverletzungen, Verbrennungen Grad I-II

Knoten 1

* Splitmerkmal für Knoten 2 -> Hauptdiagnosen aus der Gruppe HGR44

* Splitbedingung für Knoten 2 -> > 0

Knoten 2

* Splitmerkmal für Fallpauschale A -> Alter

* Splitbedingung für Fallpauschale A -> > 54

Knoten 3

* Splitmerkmal für Fallpauschale C -> Alter

* Splitbedingung für Fallpauschale C -> > 54

Fallpauschale A

* LDFP -> 788 TK -> 712 LK -> 76 BD-Zuschlag (Min) -> 170 Leistungszuschlag -> 0

* Belagsdaueruntergrenze -> 1 Belagsdauermitelwert -> 2.1 Belagsdauerobergrenze -> 3

Fallpauschale B

* LDFP -> 553 TK -> 519 LK -> 34 BD-Zuschlag (Min) -> 200 Leistungszuschlag -> 0

* Belagsdaueruntergrenze -> 1 Belagsdauermitelwert -> 1.3 Belagsdauerobergrenze -> 2

Fallpauschale C

* LDFP -> 1.475 TK -> 1.432 LK -> 43 BD-Zuschlag (Min) -> 163 Leistungszuschlag -> 0

* Belagsdaueruntergrenze -> 2 Belagsdauermitelwert -> 4.4 Belagsdauerobergrenze -> 7

Fallpauschale D

* LDFP -> 830 TK -> 812 LK -> 18 BD-Zuschlag (Min) -> 176 Leistungszuschlag -> 0

* Belagsdaueruntergrenze -> 1 Belagsdauermitelwert -> 2.3 Belagsdauerobergrenze -> 3

HDG15.07

Verbrennungen großflächig, Grad III-IV

FP A
2.934
4<7.1>11

HDG15.07

Verbrennungen großflächig, Grad III-IV

Faltpauschale A

* LDFFP -> 2.934 TK -> 2.905 LK -> 29 BD-Zuschlag (Min) -> 205 Leistungszuschlag -> 0

* Belagsdaueruntergrenze -> 4 Belagsdauermitelwert -> 7.1 Belagsdauerobergrenze -> 11

HDG15.08

Traumatische Amputationen

FP A
829
1<2.5>4

HDG15.08

Traumatische Amputationen

Faltpauschale A

* LDFFP -> 829 TK -> 813 LK -> 16 BD-Zuschlag (Min) -> 163 Leistungszuschlag -> 0

* Belagsdaueruntergrenze -> 1 Belagsdauermitelwert -> 2.5 Belagsdauerobergrenze -> 4

HDG16.01

Komplizierte Infektionen des Verdauungstraktes

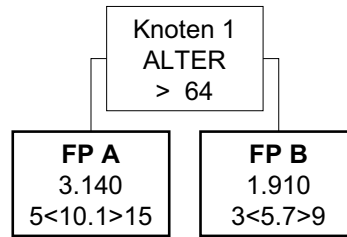

HDG16.01

Komplizierte Infektionen des Verdauungstraktes

Knoten 1

* Splitmerkmal für Fallpauschale A -> Alter

* Splitbedingung für Fallpauschale A -> > 64

Fallpauschale A

* LDFFP -> 3.140 TK -> 3.077 LK -> 63 BD-Zuschlag (Min) -> 152 Leistungszuschlag -> 0

* Belagsdaueruntergrenze -> 5 Belagsdauermitelwert -> 10.1 Belagsdauerobergrenze -> 15

Fallpauschale B

* LDFFP -> 1.910 TK -> 1.836 LK -> 74 BD-Zuschlag (Min) -> 161 Leistungszuschlag -> 0

* Belagsdaueruntergrenze -> 3 Belagsdauermitelwert -> 5.7 Belagsdauerobergrenze -> 9

HDG16.02

Andere Infektionen des Verdauungstraktes

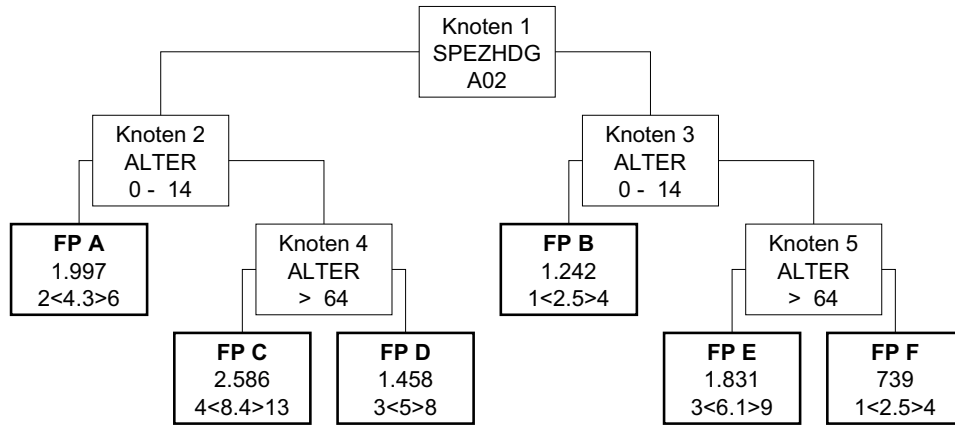

HDG16.02

Andere Infektionen des Verdauungstraktes

Knoten 1

* Splitmerkmal für Knoten 2 -> Spezielle Hauptdiagnose (3-stellig)

* Splitbedingung für Knoten 2 -> A02 Salmonellenenteritis, Enteritis infectiosa durch Salmonellen

Knoten 2

* Splitmerkmal für Fallpauschale A -> Alter

* Splitbedingung für Fallpauschale A -> 0 - 14

Knoten 3

* Splitmerkmal für Fallpauschale B -> Alter

* Splitbedingung für Fallpauschale B -> 0 - 14

Fallpauschale A

* LDFP -> 1.997 TK -> 1.993 LK -> 4 BD-Zuschlag (Min) -> 232 Leistungszuschlag -> 0

* Belagsdaueruntergrenze -> 2 Belagsdauermitelwert -> 4.3 Belagsdauerobergrenze -> 6

Knoten 4

* Splitmerkmal für Fallpauschale C -> Alter

* Splitbedingung für Fallpauschale C -> > 64

Fallpauschale B

* LDFP -> 1.242 TK -> 1.240 LK -> 2 BD-Zuschlag (Min) -> 248 Leistungszuschlag -> 0

* Belagsdaueruntergrenze -> 1 Belagsdauermitelwert -> 2.5 Belagsdauerobergrenze -> 4

Knoten 5

* Splitmerkmal für Fallpauschale E -> Alter

* Splitbedingung für Fallpauschale E -> > 64

Fallpauschale C

* LDFP -> 2.586 TK -> 2.527 LK -> 59 BD-Zuschlag (Min) -> 150 Leistungszuschlag -> 0

* Belagsdaueruntergrenze -> 4 Belagsdauermitelwert -> 8.4 Belagsdauerobergrenze -> 13

Fallpauschale D

* LDFP -> 1.458 TK -> 1.422 LK -> 36 BD-Zuschlag (Min) -> 142 Leistungszuschlag -> 0

* Belagsdaueruntergrenze -> 3 Belagsdauermitelwert -> 5 Belagsdauerobergrenze -> 8

Fallpauschale E

* LDFP -> 1.831 TK -> 1.791 LK -> 40 BD-Zuschlag (Min) -> 147 Leistungszuschlag -> 0

* Belagsdaueruntergrenze -> 3 Belagsdauermitelwert -> 6.1 Belagsdauerobergrenze -> 9

Fallpauschale F

* LDFP -> 739 TK -> 715 LK -> 24 BD-Zuschlag (Min) -> 143 Leistungszuschlag -> 0

* Belagsdaueruntergrenze -> 1 Belagsdauermitelwert -> 2.5 Belagsdauerobergrenze -> 4

HDG16.03
Bakterielle Zoonosen

FP A
2.294
4<7>11

HDG16.03
Bakterielle Zoonosen

Faltpauschale A

* LDFP -> 2.294 TK -> 2.230 LK -> 64 BD-Zuschlag (Min) -> 159 Leistungszuschlag -> 0

* Belagsdaueruntergrenze -> 4 Belagsdauermittelwert -> 7 Belagsdauerobergrenze -> 11

HDG16.04

Andere bakterielle Krankheiten

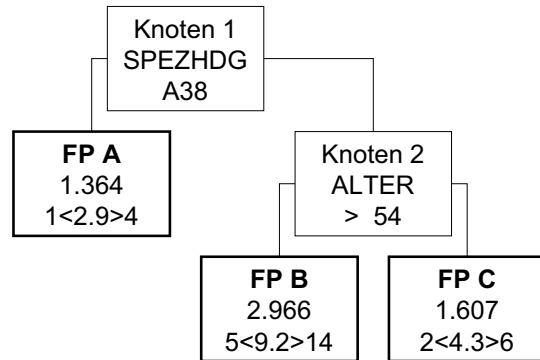

HDG16.04

Andere bakterielle Krankheiten

Knoten 1

* Splitmerkmal für Fallpauschale A -> Spezielle Hauptdiagnose (3-stellig)

* Splitbedingung für Fallpauschale A -> A38 Scharlach, Scarlatina

Fallpauschale A

* LDFFP -> 1.364 TK -> 1.361 LK -> 3 BD-Zuschlag (Min) -> 235 Leistungszuschlag -> 0

* Belagsdaueruntergrenze -> 1 Belagsdauermitelwert -> 2.9 Belagsdauerobergrenze -> 4

Knoten 2

* Splitmerkmal für Fallpauschale B -> Alter

* Splitbedingung für Fallpauschale B -> > 54

Fallpauschale B

* LDFFP -> 2.966 TK -> 2.812 LK -> 154 BD-Zuschlag (Min) -> 153 Leistungszuschlag -> 0

* Belagsdaueruntergrenze -> 5 Belagsdauermitelwert -> 9.2 Belagsdauerobergrenze -> 14

Fallpauschale C

* LDFFP -> 1.607 TK -> 1.523 LK -> 84 BD-Zuschlag (Min) -> 177 Leistungszuschlag -> 0

* Belagsdaueruntergrenze -> 2 Belagsdauermitelwert -> 4.3 Belagsdauerobergrenze -> 6

HDG16.05

Komplizierte bakterielle Infektionen, Sepsis

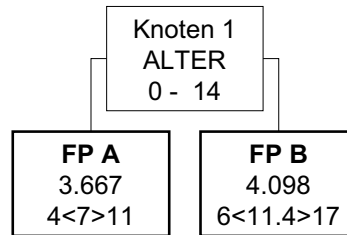

HDG16.05

Komplizierte bakterielle Infektionen, Sepsis

Knoten 1

* Splitmerkmal für Fallpauschale A -> Alter

* Splitbedingung für Fallpauschale A -> 0 - 14

Fallpauschale A

* LDFFP -> 3.667 TK -> 3.605 LK -> 62 BD-Zuschlag (Min) -> 257 Leistungszuschlag -> 0

* Belagsdaueruntergrenze -> 4 Belagsdauermitelwert -> 7 Belagsdauerobergrenze -> 11

Fallpauschale B

* LDFFP -> 4.098 TK -> 3.758 LK -> 340 BD-Zuschlag (Min) -> 165 Leistungszuschlag -> 0

* Belagsdaueruntergrenze -> 6 Belagsdauermitelwert -> 11.4 Belagsdauerobergrenze -> 17

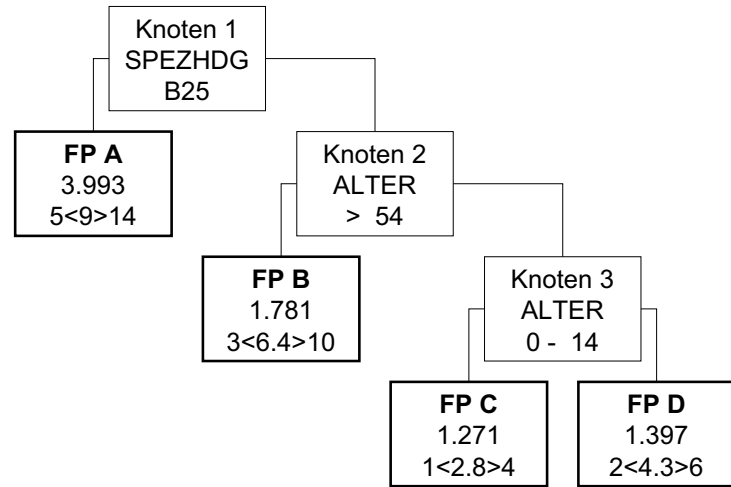

Knoten 1

* Splitmerkmal für Fallpauschale A -> Spezielle Hauptdiagnose (3-stellig)

* Splitbedingung für Fallpauschale A -> B25 Pneumonie durch Zytomegalieviren (J17.1*)

Fallpauschale A

* LDFFP -> 3.993 TK -> 3.426 LK -> 567 BD-Zuschlag (Min) -> 190 Leistungszuschlag -> 0

* Belagsdaueruntergrenze -> 5 Belagsdauermitelwert -> 9 Belagsdauerobergrenze -> 14

Knoten 2

* Splitmerkmal für Fallpauschale B -> Alter

* Splitbedingung für Fallpauschale B -> > 54

Fallpauschale B

* LDFFP -> 1.781 TK -> 1.710 LK -> 71 BD-Zuschlag (Min) -> 134 Leistungszuschlag -> 0

* Belagsdaueruntergrenze -> 3 Belagsdauermitelwert -> 6.4 Belagsdauerobergrenze -> 10

Knoten 3

* Splitmerkmal für Fallpauschale C -> Alter

* Splitbedingung für Fallpauschale C -> 0 - 14

Fallpauschale C

* LDFFP -> 1.271 TK -> 1.258 LK -> 13 BD-Zuschlag (Min) -> 225 Leistungszuschlag -> 0

* Belagsdaueruntergrenze -> 1 Belagsdauermitelwert -> 2.8 Belagsdauerobergrenze -> 4

Fallpauschale D

* LDFFP -> 1.397 TK -> 1.351 LK -> 46 BD-Zuschlag (Min) -> 157 Leistungszuschlag -> 0

* Belagsdaueruntergrenze -> 2 Belagsdauermitelwert -> 4.3 Belagsdauerobergrenze -> 6

HDG16.07

Nichtheimische Infektionen durch Protozoen

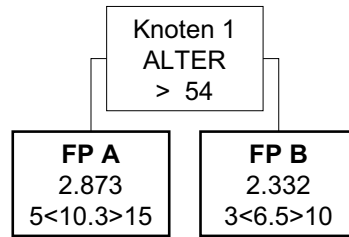

HDG16.07

Nichtheimische Infektionen durch Protozoen

Knoten 1

* Splitmerkmal für Fallpauschale A -> Alter

* Splitbedingung für Fallpauschale A -> > 54

Fallpauschale A

* LDFFP -> 2.873 TK -> 2.646 LK -> 227 BD-Zuschlag (Min) -> 128 Leistungszuschlag -> 0

* Belagsdaueruntergrenze -> 5 Belagsdauermitelwert -> 10.3 Belagsdauerobergrenze -> 15

Fallpauschale B

* LDFFP -> 2.332 TK -> 2.187 LK -> 145 BD-Zuschlag (Min) -> 168 Leistungszuschlag -> 0

* Belagsdaueruntergrenze -> 3 Belagsdauermitelwert -> 6.5 Belagsdauerobergrenze -> 10

HDG16.08

Mykosen

FP A

3.287

4<8.7>13

HDG16.08

Mykosen

Faltpauschale A

* LDFP -> 3.287 TK -> 3.024 LK -> 263 BD-Zuschlag (Min) -> 174 Leistungszuschlag -> 0

* Belagsdaueruntergrenze -> 4 Belagsdauermitelwert -> 8.7 Belagsdauerobergrenze -> 13

HDG16.09

Andere infektiöse und parasitäre Krankheiten

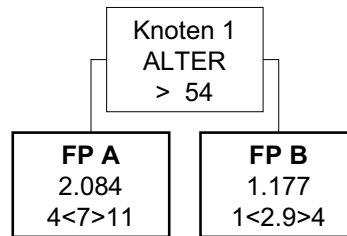

HDG16.09

Andere infektiöse und parasitäre Krankheiten

Knoten 1

* Splitmerkmal für Fallpauschale A -> Alter

* Splitbedingung für Fallpauschale A -> > 54

Fallpauschale A

* LDFFP -> 2.084 TK -> 2.005 LK -> 79 BD-Zuschlag (Min) -> 143 Leistungszuschlag -> 0

* Belagsdaueruntergrenze -> 4 Belagsdauermitelwert -> 7 Belagsdauerobergrenze -> 11

Fallpauschale B

* LDFFP -> 1.177 TK -> 1.142 LK -> 35 BD-Zuschlag (Min) -> 197 Leistungszuschlag -> 0

* Belagsdaueruntergrenze -> 1 Belagsdauermitelwert -> 2.9 Belagsdauerobergrenze -> 4

HDG16.10
Helminthosen

FP A
1.321
2<3.3>5

HDG16.10
Helminthosen

Faltpauschale A

* LDFP -> 1.321 TK -> 1.141 LK -> 180 BD-Zuschlag (Min) -> 173 Leistungszuschlag -> 0

* Belagsdaueruntergrenze -> 2 Belagsdauermittelwert -> 3.3 Belagsdauerobergrenze -> 5

HDG16.11

Befunde und Zustände betreffend Infektionen

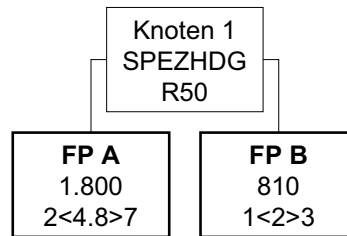

HDG16.11

Befunde und Zustände betreffend Infektionen

Knoten 1

* Splitmerkmal für Fallpauschale A -> Spezielle Hauptdiagnose (3-stellig)

* Splitbedingung für Fallpauschale A -> R50 Fieber mit Schüttelfrost

Fallpauschale A

* LDFP -> 1.800 TK -> 1.685 LK -> 115 BD-Zuschlag (Min) -> 176 Leistungszuschlag -> 0

* Belagsdaueruntergrenze -> 2 Belagsdauermitelwert -> 4.8 Belagsdauerobergrenze -> 7

Fallpauschale B

* LDFP -> 810 TK -> 610 LK -> 200 BD-Zuschlag (Min) -> 152 Leistungszuschlag -> 0

* Belagsdaueruntergrenze -> 1 Belagsdauermitelwert -> 2 Belagsdauerobergrenze -> 3

HDG16.12
AIDS-Erkrankung

FP A
12.047
30<30>30

HDG16.12
AIDS-Erkrankung

Faltpauschale A

* LDFP -> 12.047 TK -> 11.794 LK -> 253 BD-Zuschlag (Min) -> 197 Leistungszuschlag -> 0

* Belagsdaueruntergrenze -> 30 Belagsdauermitelwert -> 30 Belagsdauerobergrenze -> 30

HDG16.13

HIV-Infektion und assoziierte Erkrankungen

FP A
3.028
3<6.2>9

HDG16.13

HIV-Infektion und assoziierte Erkrankungen

Faltpauschale A

* LDFP -> 3.028 TK -> 2.807 LK -> 221 BD-Zuschlag (Min) -> 226 Leistungszuschlag -> 0

* Belagsdaueruntergrenze -> 3 Belagsdauermitelwert -> 6.2 Belagsdauerobergrenze -> 9

HDG17.01
Akute Leukämie

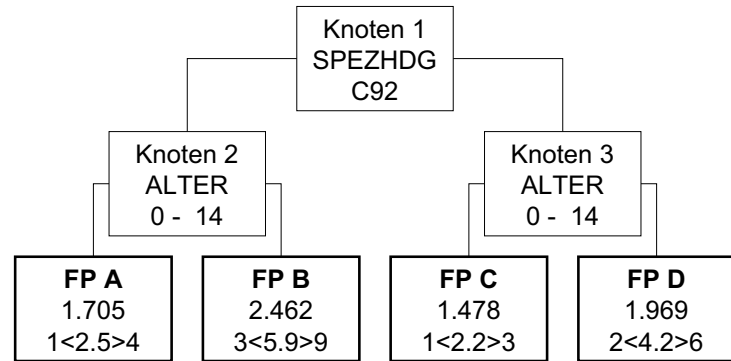

HDG17.01
Akute Leukämie

Knoten 1

* Splitmerkmal für Knoten 2 -> Spezielle Hauptdiagnose (3-stellig)

* Splitbedingung für Knoten 2 -> C92 Akute myeloische Leukämie

Knoten 2

* Splitmerkmal für Fallpauschale A -> Alter

* Splitbedingung für Fallpauschale A -> 0 - 14

Knoten 3

* Splitmerkmal für Fallpauschale C -> Alter

* Splitbedingung für Fallpauschale C -> 0 - 14

Fallpauschale A

* LDFP -> 1.705 TK -> 1.477 LK -> 228 BD-Zuschlag (Min) -> 295 Leistungszuschlag -> 0

* Belagsdaueruntergrenze -> 1 Belagsdauermitelwert -> 2.5 Belagsdauerobergrenze -> 4

Fallpauschale B

* LDFP -> 2.462 TK -> 2.285 LK -> 177 BD-Zuschlag (Min) -> 194 Leistungszuschlag -> 0

* Belagsdaueruntergrenze -> 3 Belagsdauermitelwert -> 5.9 Belagsdauerobergrenze -> 9

Fallpauschale C

* LDFP -> 1.478 TK -> 1.351 LK -> 127 BD-Zuschlag (Min) -> 307 Leistungszuschlag -> 0

* Belagsdaueruntergrenze -> 1 Belagsdauermitelwert -> 2.2 Belagsdauerobergrenze -> 3

Fallpauschale D

* LDFP -> 1.969 TK -> 1.733 LK -> 236 BD-Zuschlag (Min) -> 206 Leistungszuschlag -> 0

* Belagsdaueruntergrenze -> 2 Belagsdauermitelwert -> 4.2 Belagsdauerobergrenze -> 6

HDG17.02

Hochmaligne Non-Hodgkin Lymphome

FP A
1.319
2<3.2>5

HDG17.02

Hochmaligne Non-Hodgkin Lymphome

Faltpauschale A

* LDFP -> 1.319 TK -> 1.054 LK -> 265 BD-Zuschlag (Min) -> 165 Leistungszuschlag -> 0

* Belagsdaueruntergrenze -> 2 Belagsdauermittelwert -> 3.2 Belagsdauerobergrenze -> 5

HDG17.03
Morbus Hodgkin

FP A
1.168
1<2.4>4

HDG17.03
Morbus Hodgkin

Faltpauschale A

* LDFP -> 1.168 TK -> 834 LK -> 334 BD-Zuschlag (Min) -> 174 Leistungszuschlag -> 0

* Belagsdaueruntergrenze -> 1 Belagsdauermittelwert -> 2.4 Belagsdauerobergrenze -> 4

HDG17.04

Andere hämatologische Neoplasien

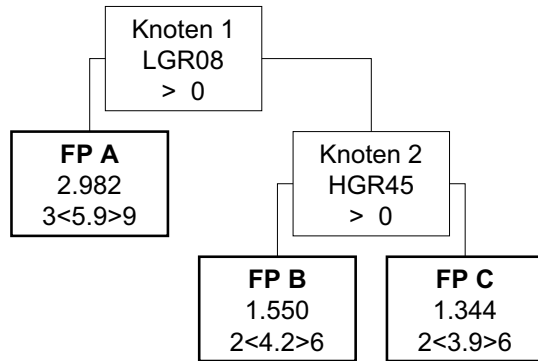

HDG17.04

Andere hämatologische Neoplasien

Knoten 1

* Splitmerkmal für Fallpauschale A -> Medizinische Einzelleistungen (MEL) aus der Gruppe LGR08

* Splitbedingung für Fallpauschale A -> > 0

Fallpauschale A

* LDFP -> 2.982 TK -> 1.908 LK -> 1.074 BD-Zuschlag (Min) -> 162 Leistungszuschlag -> 0

* Belagsdaueruntergrenze -> 3 Belagsdauermitelwert -> 5.9 Belagsdauerobergrenze -> 9

Knoten 2

* Splitmerkmal für Fallpauschale B -> Hauptdiagnosen aus der Gruppe HGR45

* Splitbedingung für Fallpauschale B -> > 0

Fallpauschale B

* LDFP -> 1.550 TK -> 1.324 LK -> 226 BD-Zuschlag (Min) -> 158 Leistungszuschlag -> 0

* Belagsdaueruntergrenze -> 2 Belagsdauermitelwert -> 4.2 Belagsdauerobergrenze -> 6

Fallpauschale C

* LDFP -> 1.344 TK -> 1.200 LK -> 144 BD-Zuschlag (Min) -> 154 Leistungszuschlag -> 0

* Belagsdaueruntergrenze -> 2 Belagsdauermitelwert -> 3.9 Belagsdauerobergrenze -> 6

HDG17.05
Mangelanämien

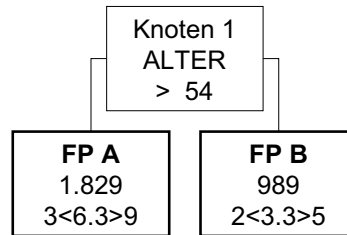

HDG17.05
Mangelanämien

Knoten 1

* Splitmerkmal für Fallpauschale A -> Alter

* Splitbedingung für Fallpauschale A -> > 54

Fallpauschale A

* LDFP -> 1.829 TK -> 1.723 LK -> 106 BD-Zuschlag (Min) -> 137 Leistungszuschlag -> 0

* Belagsdaueruntergrenze -> 3 Belagsdauermitelwert -> 6.3 Belagsdauerobergrenze -> 9

Fallpauschale B

* LDFP -> 989 TK -> 904 LK -> 85 BD-Zuschlag (Min) -> 137 Leistungszuschlag -> 0

* Belagsdaueruntergrenze -> 2 Belagsdauermitelwert -> 3.3 Belagsdauerobergrenze -> 5

HDG17.06

Andere Erkrankungen des Blutes

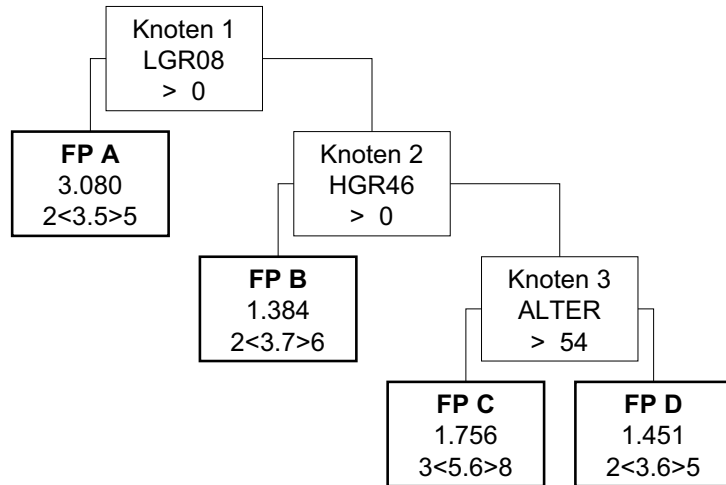

HDG17.06

Andere Erkrankungen des Blutes

Knoten 1

* Splitmerkmal für Fallpauschale A -> Medizinische Einzelleistungen (MEL) aus der Gruppe LGR08

* Splitbedingung für Fallpauschale A -> > 0

Fallpauschale A

* LDFFP -> 3.080 TK -> 1.571 LK -> 1.509 BD-Zuschlag (Min) -> 224 Leistungszuschlag -> 0

* Belagsdaueruntergrenze -> 2 Belagsdauermitelwert -> 3.5 Belagsdauerobergrenze -> 5

Knoten 2

* Splitmerkmal für Fallpauschale B -> Hauptdiagnosen aus der Gruppe HGR46

* Splitbedingung für Fallpauschale B -> > 0

Fallpauschale B

* LDFFP -> 1.384 TK -> 1.286 LK -> 98 BD-Zuschlag (Min) -> 174 Leistungszuschlag -> 0

* Belagsdaueruntergrenze -> 2 Belagsdauermitelwert -> 3.7 Belagsdauerobergrenze -> 6

Knoten 3

* Splitmerkmal für Fallpauschale C -> Alter

* Splitbedingung für Fallpauschale C -> > 54

Fallpauschale C

* LDFFP -> 1.756 TK -> 1.635 LK -> 121 BD-Zuschlag (Min) -> 146 Leistungszuschlag -> 0

* Belagsdaueruntergrenze -> 3 Belagsdauermitelwert -> 5.6 Belagsdauerobergrenze -> 8

Fallpauschale D

* LDFFP -> 1.451 TK -> 1.368 LK -> 83 BD-Zuschlag (Min) -> 190 Leistungszuschlag -> 0

* Belagsdaueruntergrenze -> 2 Belagsdauermitelwert -> 3.6 Belagsdauerobergrenze -> 5

HDG17.07

Aplastische Anämien

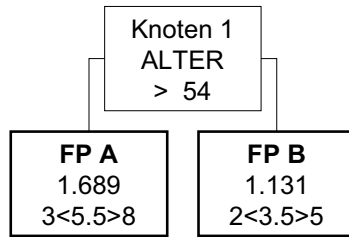

HDG17.07

Aplastische Anämien

Knoten 1

* Splitmerkmal für Fallpauschale A -> Alter

* Splitbedingung für Fallpauschale A -> > 54

Fallpauschale A

* LDFFP -> 1.689 TK -> 1.598 LK -> 91 BD-Zuschlag (Min) -> 145 Leistungszuschlag -> 0

* Belagsdaueruntergrenze -> 3 Belagsdauermitelwert -> 5.5 Belagsdauerobergrenze -> 8

Fallpauschale B

* LDFFP -> 1.131 TK -> 1.017 LK -> 114 BD-Zuschlag (Min) -> 145 Leistungszuschlag -> 0

* Belagsdaueruntergrenze -> 2 Belagsdauermitelwert -> 3.5 Belagsdauerobergrenze -> 5

HDG17.08
Koagulopathien

FP A
1.583
2<4.8>7

HDG17.08
Koagulopathien

Faltpauschale A

* LDFP -> 1.583 TK -> 1.486 LK -> 97 BD-Zuschlag (Min) -> 155 Leistungszuschlag -> 0

* Belagsdaueruntergrenze -> 2 Belagsdauermittelwert -> 4.8 Belagsdauerobergrenze -> 7

HDG18.01

Maligne Neoplasien anderer endokriner Drüsen



HDG18.01

Maligne Neoplasien anderer endokriner Drüsen

Knoten 1

* Splitmerkmal für Fallpauschale A -> Alter

* Splitbedingung für Fallpauschale A -> > 64

Fallpauschale A

* LDFP -> 2.441 TK -> 2.133 LK -> 308 BD-Zuschlag (Min) -> 248 Leistungszuschlag -> 0

* Belagsdaueruntergrenze -> 2 Belagsdauermitelwert -> 4.3 Belagsdauerobergrenze -> 6

Fallpauschale B

* LDFP -> 1.532 TK -> 1.190 LK -> 342 BD-Zuschlag (Min) -> 248 Leistungszuschlag -> 0

* Belagsdaueruntergrenze -> 1 Belagsdauermitelwert -> 2.4 Belagsdauerobergrenze -> 4

HDG18.02

Benigne Neoplasien anderer endokriner Drüsen

FP A
1.368
2<4.1>6

HDG18.02

Benigne Neoplasien anderer endokriner Drüsen

Faltpauschale A

* LDFP -> 1.368 TK -> 1.118 LK -> 250 BD-Zuschlag (Min) -> 136 Leistungszuschlag -> 0

* Belagsdaueruntergrenze -> 2 Belagsdauermitelwert -> 4.1 Belagsdauerobergrenze -> 6

HDG18.03

Erkrankungen der Schilddrüse und Nebenschilddrüse

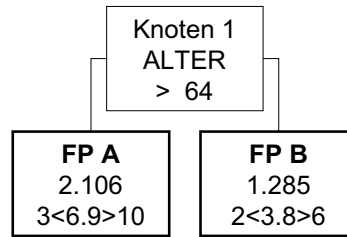

HDG18.03

Erkrankungen der Schilddrüse und Nebenschilddrüse

Knoten 1

* Splitmerkmal für Fallpauschale A -> Alter

* Splitbedingung für Fallpauschale A -> > 64

Fallpauschale A

* LDFP -> 2.106 TK -> 1.980 LK -> 126 BD-Zuschlag (Min) -> 143 Leistungszuschlag -> 0

* Belagsdaueruntergrenze -> 3 Belagsdauermitelwert -> 6.9 Belagsdauerobergrenze -> 10

Fallpauschale B

* LDFP -> 1.285 TK -> 1.165 LK -> 120 BD-Zuschlag (Min) -> 153 Leistungszuschlag -> 0

* Belagsdaueruntergrenze -> 2 Belagsdauermitelwert -> 3.8 Belagsdauerobergrenze -> 6

HDG18.04

Diabetisches Koma u. komplizierte Stoffwechselstörungen

FP A
3.215
4<8.3>12

HDG18.04

Diabetisches Koma u. komplizierte Stoffwechselstörungen

Faltpauschale A

* LDFP -> 3.215 TK -> 3.138 LK -> 77 BD-Zuschlag (Min) -> 189 Leistungszuschlag -> 0

* Belagsdaueruntergrenze -> 4 Belagsdauermitelwert -> 8.3 Belagsdauerobergrenze -> 12

HDG18.05

Erkrankungen der Bauchspeicheldrüse

FP A
1.899
3<6.5>10

HDG18.05

Erkrankungen der Bauchspeicheldrüse

Faltpauschale A

* LDFP -> 1.899 TK -> 1.834 LK -> 65 BD-Zuschlag (Min) -> 141 Leistungszuschlag -> 0

* Belagsdaueruntergrenze -> 3 Belagsdauermitelwert -> 6.5 Belagsdauerobergrenze -> 10

HDG18.06

Sekretionsstörungen der Hypophyse und Nebenniere

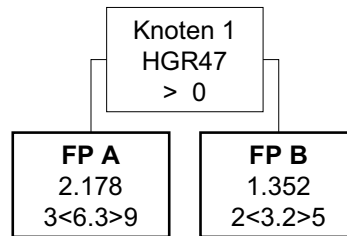

HDG18.06

Sekretionsstörungen der Hypophyse und Nebenniere

Knoten 1

* Splitmerkmal für Fallpauschale A -> Hauptdiagnosen aus der Gruppe HGR47

* Splitbedingung für Fallpauschale A -> > 0

Fallpauschale A

* LDFP -> 2.178 TK -> 1.991 LK -> 187 BD-Zuschlag (Min) -> 158 Leistungszuschlag -> 0

* Belagsdaueruntergrenze -> 3 Belagsdauermitelwert -> 6.3 Belagsdauerobergrenze -> 9

Fallpauschale B

* LDFP -> 1.352 TK -> 1.178 LK -> 174 BD-Zuschlag (Min) -> 184 Leistungszuschlag -> 0

* Belagsdaueruntergrenze -> 2 Belagsdauermitelwert -> 3.2 Belagsdauerobergrenze -> 5

HDG18.07

Funktionsstörungen der Gonaden

FP A

993

1<2>3

HDG18.07

Funktionsstörungen der Gonaden

Faltpauschale A

* LDFP -> 993 TK -> 924 LK -> 69 BD-Zuschlag (Min) -> 231 Leistungszuschlag -> 0

* Belagsdaueruntergrenze -> 1 Belagsdauermitelwert -> 2 Belagsdauerobergrenze -> 3

HDG18.08

Andere endokrine Störungen

FP A
1.177
2<3.1>5

HDG18.08

Andere endokrine Störungen

Faltpauschale A

* LDFP -> 1.177 TK -> 904 LK -> 273 BD-Zuschlag (Min) -> 146 Leistungszuschlag -> 0

* Belagsdaueruntergrenze -> 2 Belagsdauermitelwert -> 3.1 Belagsdauerobergrenze -> 5

HDG18.09

Mangelkrankungen und Störungen des Flüssigkeitshaushaltes

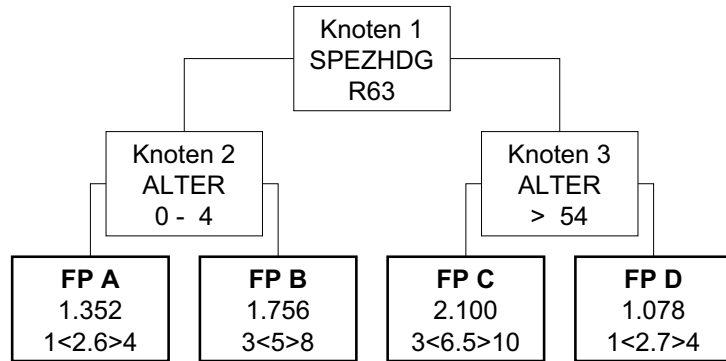

HDG18.09

Mangelkrankungen und Störungen des Flüssigkeitshaushaltes

Knoten 1

* Splitmerkmal für Knoten 2 -> Spezielle Hauptdiagnose (3-stellig)

* Splitbedingung für Knoten 2 -> R63 Anorexie, Appetitverlust

Knoten 2

* Splitmerkmal für Fallpauschale A -> Alter

* Splitbedingung für Fallpauschale A -> 0 - 4

Knoten 3

* Splitmerkmal für Fallpauschale C -> Alter

* Splitbedingung für Fallpauschale C -> > 54

Fallpauschale A

* LDFP -> 1.352 TK -> 1.328 LK -> 24 BD-Zuschlag (Min) -> 255 Leistungszuschlag -> 0

* Belagsdaueruntergrenze -> 1 Belagsdauermitelwert -> 2.6 Belagsdauerobergrenze -> 4

Fallpauschale B

* LDFP -> 1.756 TK -> 1.608 LK -> 148 BD-Zuschlag (Min) -> 161 Leistungszuschlag -> 0

* Belagsdaueruntergrenze -> 3 Belagsdauermitelwert -> 5 Belagsdauerobergrenze -> 8

Fallpauschale C

* LDFP -> 2.100 TK -> 2.041 LK -> 59 BD-Zuschlag (Min) -> 157 Leistungszuschlag -> 0

* Belagsdaueruntergrenze -> 3 Belagsdauermitelwert -> 6.5 Belagsdauerobergrenze -> 10

Fallpauschale D

* LDFP -> 1.078 TK -> 1.047 LK -> 31 BD-Zuschlag (Min) -> 194 Leistungszuschlag -> 0

* Belagsdaueruntergrenze -> 1 Belagsdauermitelwert -> 2.7 Belagsdauerobergrenze -> 4

HDG18.10

Stoffwechselstörungen

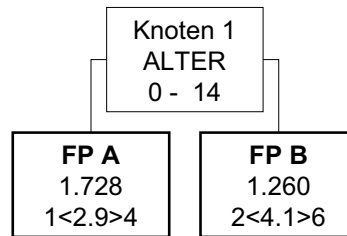

HDG18.10

Stoffwechselstörungen

Knoten 1

* Splitmerkmal für Fallpauschale A -> Alter

* Splitbedingung für Fallpauschale A -> 0 - 14

Fallpauschale A

* LDFP -> 1.728 TK -> 1.598 LK -> 130 BD-Zuschlag (Min) -> 276 Leistungszuschlag -> 0

* Belagsdaueruntergrenze -> 1 Belagsdauermitelwert -> 2.9 Belagsdauerobergrenze -> 4

Fallpauschale B

* LDFP -> 1.260 TK -> 1.176 LK -> 84 BD-Zuschlag (Min) -> 143 Leistungszuschlag -> 0

* Belagsdaueruntergrenze -> 2 Belagsdauermitelwert -> 4.1 Belagsdauerobergrenze -> 6

HDG19.01

Maligne Neoplasie der Haut / Mamma

FP A

1.215

2<3>5

HDG19.01

Maligne Neoplasie der Haut / Mamma

Faltpauschale A

* LDFP -> 1.215 TK -> 1.053 LK -> 162 BD-Zuschlag (Min) -> 176 Leistungszuschlag -> 0

* Belagsdaueruntergrenze -> 2 Belagsdauermittelwert -> 3 Belagsdauerobergrenze -> 5

HDG19.02

Benigne Neoplasien der Haut / Mamma

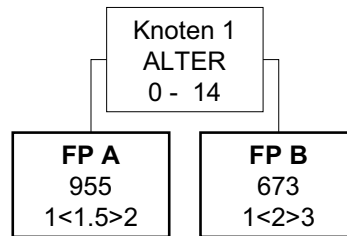

HDG19.02

Benigne Neoplasien der Haut / Mamma

Knoten 1

* Splitmerkmal für Fallpauschale A -> Alter

* Splitbedingung für Fallpauschale A -> 0 - 14

Fallpauschale A

* LDFP -> 955 TK -> 766 LK -> 189 BD-Zuschlag (Min) -> 255 Leistungszuschlag -> 0

* Belagsdaueruntergrenze -> 1 Belagsdauermittelwert -> 1.5 Belagsdauerobergrenze -> 2

Fallpauschale B

* LDFP -> 673 TK -> 604 LK -> 69 BD-Zuschlag (Min) -> 151 Leistungszuschlag -> 0

* Belagsdaueruntergrenze -> 1 Belagsdauermittelwert -> 2 Belagsdauerobergrenze -> 3

HDG19.03

Andere Erkrankungen der Mamma

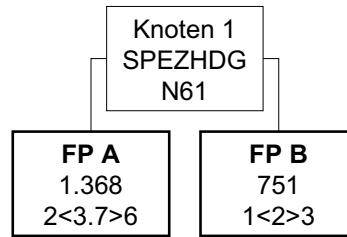

HDG19.03

Andere Erkrankungen der Mamma

Knoten 1

* Splitmerkmal für Fallpauschale A -> Spezielle Hauptdiagnose (3-stellig)

* Splitbedingung für Fallpauschale A -> N61 Entzündliche Krankheiten der Mamma [Brustdrüse], Abszeß (akut) (chronisch) (nichtpuerperal): Areola, Mamma, K

Fallpauschale A

* LDFP -> 1.368 TK -> 1.358 LK -> 10 BD-Zuschlag (Min) -> 184 Leistungszuschlag -> 0

* Belagsdaueruntergrenze -> 2 Belagsdauermitelwert -> 3.7 Belagsdauerobergrenze -> 6

Fallpauschale B

* LDFP -> 751 TK -> 638 LK -> 113 BD-Zuschlag (Min) -> 160 Leistungszuschlag -> 0

* Belagsdaueruntergrenze -> 1 Belagsdauermitelwert -> 2 Belagsdauerobergrenze -> 3

HDG19.04

Virale Infektionen der Haut

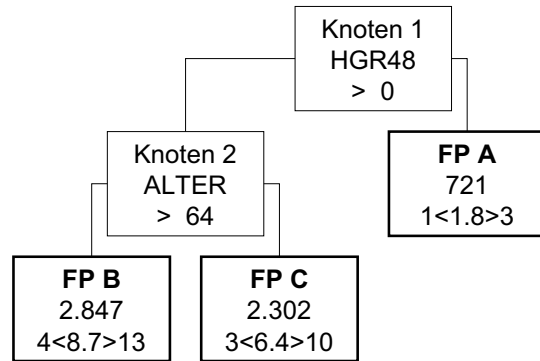

HDG19.04

Virale Infektionen der Haut

Knoten 1

* Splitmerkmal für Knoten 2 -> Hauptdiagnosen aus der Gruppe HGR48

* Splitbedingung für Knoten 2 -> > 0

Knoten 2

* Splitmerkmal für Fallpauschale B -> Alter

* Splitbedingung für Fallpauschale B -> > 64

Fallpauschale A

* LDFFP -> 721 TK -> 716 LK -> 5 BD-Zuschlag (Min) -> 199 Leistungszuschlag -> 0

* Belagsdaueruntergrenze -> 1 Belagsdauermitelwert -> 1.8 Belagsdauerobergrenze -> 3

Fallpauschale B

* LDFFP -> 2.847 TK -> 2.784 LK -> 63 BD-Zuschlag (Min) -> 160 Leistungszuschlag -> 0

* Belagsdaueruntergrenze -> 4 Belagsdauermitelwert -> 8.7 Belagsdauerobergrenze -> 13

Fallpauschale C

* LDFFP -> 2.302 TK -> 2.242 LK -> 60 BD-Zuschlag (Min) -> 175 Leistungszuschlag -> 0

* Belagsdaueruntergrenze -> 3 Belagsdauermitelwert -> 6.4 Belagsdauerobergrenze -> 10

HDG19.05

Geschlechtskrankheiten

FP A
1.782
2<3.9>6

HDG19.05

Geschlechtskrankheiten

Faltpauschale A

* LDFP -> 1.782 TK -> 1.688 LK -> 94 BD-Zuschlag (Min) -> 216 Leistungszuschlag -> 0

* Belagsdaueruntergrenze -> 2 Belagsdauermittelwert -> 3.9 Belagsdauerobergrenze -> 6

HDG19.06
Einfache Mykosen

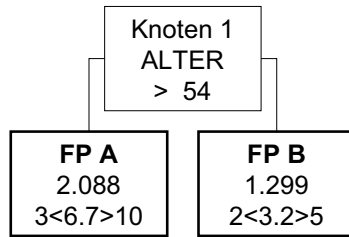

HDG19.06
Einfache Mykosen

Knoten 1

* Splitmerkmal für Fallpauschale A -> Alter

* Splitbedingung für Fallpauschale A -> > 54

Fallpauschale A

* LDFP -> 2.088 TK -> 2.021 LK -> 67 BD-Zuschlag (Min) -> 151 Leistungszuschlag -> 0

* Belagsdaueruntergrenze -> 3 Belagsdauermitelwert -> 6.7 Belagsdauerobergrenze -> 10

Fallpauschale B

* LDFP -> 1.299 TK -> 1.274 LK -> 25 BD-Zuschlag (Min) -> 199 Leistungszuschlag -> 0

* Belagsdaueruntergrenze -> 2 Belagsdauermitelwert -> 3.2 Belagsdauerobergrenze -> 5

HDG19.07

Komplizierte Affektionen der Haut

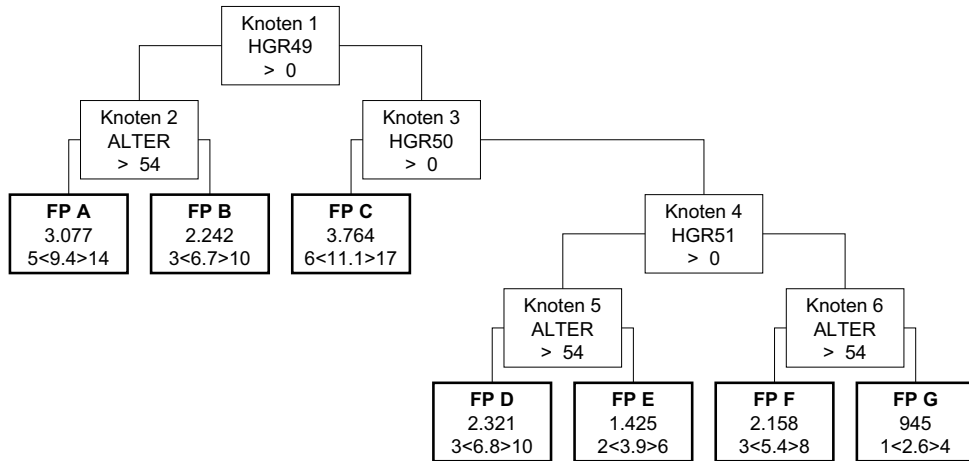

HDG19.07

Komplizierte Affektionen der Haut

Knoten 1

* Splitmerkmal für Knoten 2 -> Hauptdiagnosen aus der Gruppe HGR49

* Splitbedingung für Knoten 2 -> > 0

Knoten 2

* Splitmerkmal für Fallpauschale A -> Alter

* Splitbedingung für Fallpauschale A -> > 54

Knoten 3

* Splitmerkmal für Fallpauschale C -> Hauptdiagnosen aus der Gruppe HGR50

* Splitbedingung für Fallpauschale C -> > 0

Fallpauschale A

* LDFFP -> 3.077 TK -> 3.019 LK -> 58 BD-Zuschlag (Min) -> 161 Leistungszuschlag -> 0

* Belagsdaueruntergrenze -> 5 Belagsdauermitelwert -> 9.4 Belagsdauerobergrenze -> 14

Fallpauschale B

* LDFFP -> 2.242 TK -> 2.195 LK -> 47 BD-Zuschlag (Min) -> 164 Leistungszuschlag -> 0

* Belagsdaueruntergrenze -> 3 Belagsdauermitelwert -> 6.7 Belagsdauerobergrenze -> 10

Fallpauschale C

* LDFFP -> 3.764 TK -> 3.689 LK -> 75 BD-Zuschlag (Min) -> 166 Leistungszuschlag -> 0

* Belagsdaueruntergrenze -> 6 Belagsdauermitelwert -> 11.1 Belagsdauerobergrenze -> 17

Knoten 4

* Splitmerkmal für Knoten 5 -> Hauptdiagnosen aus der Gruppe HGR51

* Splitbedingung für Knoten 5 -> > 0

Knoten 5

* Splitmerkmal für Fallpauschale D -> Alter

* Splitbedingung für Fallpauschale D -> > 54

Knoten 6

* Splitmerkmal für Fallpauschale F -> Alter

* Splitbedingung für Fallpauschale F -> > 54

Fallpauschale D

* LDFFP -> 2.321 TK -> 2.244 LK -> 77 BD-Zuschlag (Min) -> 165 Leistungszuschlag -> 0

* Belagsdaueruntergrenze -> 3 Belagsdauermitelwert -> 6.8 Belagsdauerobergrenze -> 10

Fallpauschale E

* LDFFP -> 1.425 TK -> 1.382 LK -> 43 BD-Zuschlag (Min) -> 177 Leistungszuschlag -> 0

* Belagsdaueruntergrenze -> 2 Belagsdauermitelwert -> 3.9 Belagsdauerobergrenze -> 6

Fallpauschale F

* LDFFP -> 2.158 TK -> 2.074 LK -> 84 BD-Zuschlag (Min) -> 192 Leistungszuschlag -> 0

* Belagsdaueruntergrenze -> 3 Belagsdauermitelwert -> 5.4 Belagsdauerobergrenze -> 8

Fallpauschale G

* LDFFP -> 945 TK -> 917 LK -> 28 BD-Zuschlag (Min) -> 176 Leistungszuschlag -> 0

* Belagsdaueruntergrenze -> 1 Belagsdauermitelwert -> 2.6 Belagsdauerobergrenze -> 4

HDG19.08

Einfache Affektionen der Haut

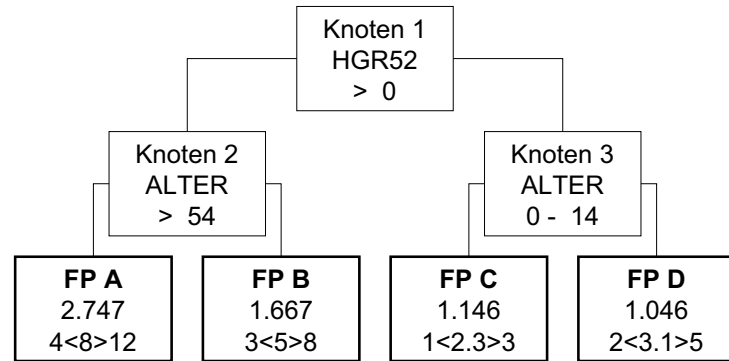

HDG19.08

Einfache Affektionen der Haut

Knoten 1

* Splitmerkmal für Knoten 2 -> Hauptdiagnosen aus der Gruppe HGR52

* Splitbedingung für Knoten 2 -> > 0

Knoten 2

* Splitmerkmal für Fallpauschale A -> Alter

* Splitbedingung für Fallpauschale A -> > 54

Knoten 3

* Splitmerkmal für Fallpauschale C -> Alter

* Splitbedingung für Fallpauschale C -> 0 - 14

Fallpauschale A

* LDFP -> 2.747 TK -> 2.698 LK -> 49 BD-Zuschlag (Min) -> 169 Leistungszuschlag -> 0

* Belagsdaueruntergrenze -> 4 Belagsdauermitelwert -> 8 Belagsdauerobergrenze -> 12

Fallpauschale B

* LDFP -> 1.667 TK -> 1.630 LK -> 37 BD-Zuschlag (Min) -> 163 Leistungszuschlag -> 0

* Belagsdaueruntergrenze -> 3 Belagsdauermitelwert -> 5 Belagsdauerobergrenze -> 8

Fallpauschale C

* LDFP -> 1.146 TK -> 1.135 LK -> 11 BD-Zuschlag (Min) -> 247 Leistungszuschlag -> 0

* Belagsdaueruntergrenze -> 1 Belagsdauermitelwert -> 2.3 Belagsdauerobergrenze -> 3

Fallpauschale D

* LDFP -> 1.046 TK -> 1.013 LK -> 33 BD-Zuschlag (Min) -> 163 Leistungszuschlag -> 0

* Belagsdaueruntergrenze -> 2 Belagsdauermitelwert -> 3.1 Belagsdauerobergrenze -> 5

HDG19.09

Kollagenosen und Sarkoidose

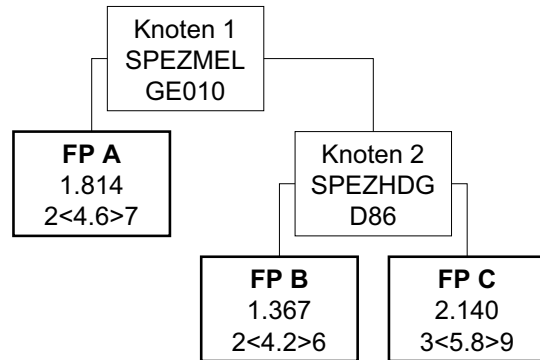

HDG19.09

Kollagenosen und Sarkoidose

Knoten 1

* Splitmerkmal für Fallpauschale A -> Spezielle medizinische Einzelleistung

* Splitbedingung für Fallpauschale A -> GE010 Bronchoskopie (LE=je Sitzung)

Fallpauschale A

* LDFP -> 1.814 TK -> 1.290 LK -> 524 BD-Zuschlag (Min) -> 140 Leistungszuschlag -> 0

* Belagsdaueruntergrenze -> 2 Belagsdauermitelwert -> 4.6 Belagsdauerobergrenze -> 7

Knoten 2

* Splitmerkmal für Fallpauschale B -> Spezielle Hauptdiagnose (3-stellig)

* Splitbedingung für Fallpauschale B -> D86 Sarkoidose der Lunge

Fallpauschale B

* LDFP -> 1.367 TK -> 1.196 LK -> 171 BD-Zuschlag (Min) -> 142 Leistungszuschlag -> 0

* Belagsdaueruntergrenze -> 2 Belagsdauermitelwert -> 4.2 Belagsdauerobergrenze -> 6

Fallpauschale C

* LDFP -> 2.140 TK -> 1.887 LK -> 253 BD-Zuschlag (Min) -> 163 Leistungszuschlag -> 0

* Belagsdaueruntergrenze -> 3 Belagsdauermitelwert -> 5.8 Belagsdauerobergrenze -> 9

HDG20.01

Alzheimersche Krankheit und nicht-vaskuläre Demenzen

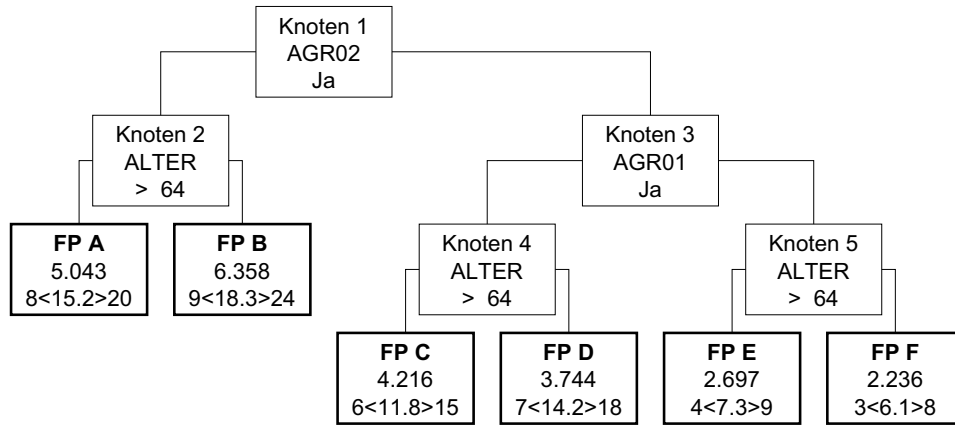

HDG20.01

Alzheimersche Krankheit und nicht-vaskuläre Demenzen

Knoten 1

* Splitmerkmal für Knoten 2 -> Belagsdauer überwiegend auf genehmigten psychiatrischen Stationen der Stufe 02

* Splitbedingung für Knoten 2 -> Ja

Knoten 2

* Splitmerkmal für Fallpauschale A -> Alter

* Splitbedingung für Fallpauschale A -> > 64

Knoten 3

* Splitmerkmal für Knoten 4 -> Belagsdauer überwiegend auf genehmigten psychiatrischen Stationen der Stufe 01

* Splitbedingung für Knoten 4 -> Ja

Fallpauschale A

* LDFFP -> 5.043 TK -> 4.917 LK -> 126 BD-Zuschlag (Min) -> 162 Leistungszuschlag -> 0

* Belagsdaueruntergrenze -> 8 Belagsdauermitelwert -> 15.2 Belagsdauerobergrenze -> 20

Fallpauschale B

* LDFFP -> 6.358 TK -> 6.148 LK -> 210 BD-Zuschlag (Min) -> 168 Leistungszuschlag -> 0

* Belagsdaueruntergrenze -> 9 Belagsdauermitelwert -> 18.3 Belagsdauerobergrenze -> 24

Knoten 4

* Splitmerkmal für Fallpauschale C -> Alter

* Splitbedingung für Fallpauschale C -> > 64

Knoten 5

* Splitmerkmal für Fallpauschale E -> Alter

* Splitbedingung für Fallpauschale E -> > 64

Fallpauschale C

* LDFFP -> 4.216 TK -> 4.090 LK -> 126 BD-Zuschlag (Min) -> 173 Leistungszuschlag -> 0

* Belagsdaueruntergrenze -> 6 Belagsdauermitelwert -> 11.8 Belagsdauerobergrenze -> 15

Fallpauschale D

* LDFFP -> 3.744 TK -> 3.531 LK -> 213 BD-Zuschlag (Min) -> 124 Leistungszuschlag -> 0

* Belagsdaueruntergrenze -> 7 Belagsdauermitelwert -> 14.2 Belagsdauerobergrenze -> 18

Fallpauschale E

* LDFFP -> 2.697 TK -> 2.584 LK -> 113 BD-Zuschlag (Min) -> 177 Leistungszuschlag -> 0

* Belagsdaueruntergrenze -> 4 Belagsdauermitelwert -> 7.3 Belagsdauerobergrenze -> 9

Fallpauschale F

* LDFFP -> 2.236 TK -> 1.992 LK -> 244 BD-Zuschlag (Min) -> 163 Leistungszuschlag -> 0

* Belagsdaueruntergrenze -> 3 Belagsdauermitelwert -> 6.1 Belagsdauerobergrenze -> 8

HDG20.02

Demenzen mit psychiatrischen Syndromen

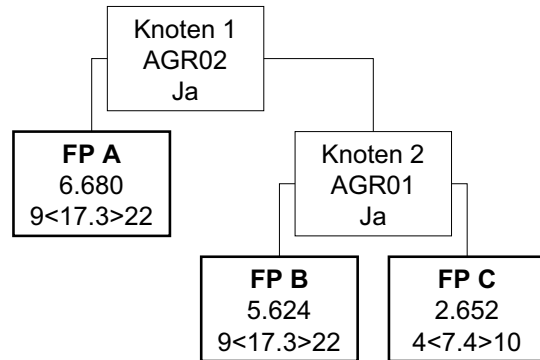

HDG20.02

Demenzen mit psychiatrischen Syndromen

Knoten 1

* Splitmerkmal für Fallpauschale A -> Belagsdauer überwiegend auf genehmigten psychiatrischen Stationen der Stufe 02

* Splitbedingung für Fallpauschale A -> Ja

Fallpauschale A

* LDFFP -> 6.680 TK -> 6.560 LK -> 120 BD-Zuschlag (Min) -> 190 Leistungszuschlag -> 0

* Belagsdaueruntergrenze -> 9 Belagsdauermitelwert -> 17.3 Belagsdauerobergrenze -> 22

Knoten 2

* Splitmerkmal für Fallpauschale B -> Belagsdauer überwiegend auf genehmigten psychiatrischen Stationen der Stufe 01

* Splitbedingung für Fallpauschale B -> Ja

Fallpauschale B

* LDFFP -> 5.624 TK -> 5.500 LK -> 124 BD-Zuschlag (Min) -> 159 Leistungszuschlag -> 0

* Belagsdaueruntergrenze -> 9 Belagsdauermitelwert -> 17.3 Belagsdauerobergrenze -> 22

Fallpauschale C

* LDFFP -> 2.652 TK -> 2.570 LK -> 82 BD-Zuschlag (Min) -> 174 Leistungszuschlag -> 0

* Belagsdaueruntergrenze -> 4 Belagsdauermitelwert -> 7.4 Belagsdauerobergrenze -> 10

HDG20.03
Vaskuläre Demenz

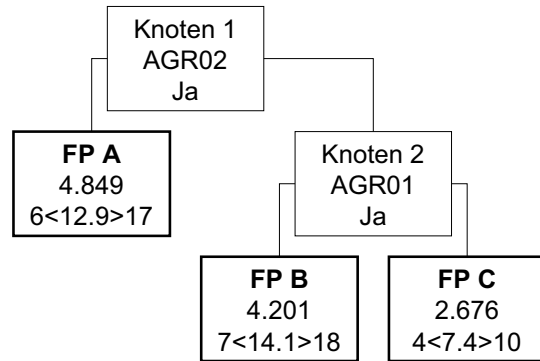

HDG20.03
Vaskuläre Demenz

Knoten 1

* Splitmerkmal für Fallpauschale A -> Belagsdauer überwiegend auf genehmigten psychiatrischen Stationen der Stufe 02

* Splitbedingung für Fallpauschale A -> Ja

Fallpauschale A

* LDFFP -> 4.849 TK -> 4.723 LK -> 126 BD-Zuschlag (Min) -> 183 Leistungszuschlag -> 0

* Belagsdaueruntergrenze -> 6 Belagsdauermitelwert -> 12.9 Belagsdauerobergrenze -> 17

Knoten 2

* Splitmerkmal für Fallpauschale B -> Belagsdauer überwiegend auf genehmigten psychiatrischen Stationen der Stufe 01

* Splitbedingung für Fallpauschale B -> Ja

Fallpauschale B

* LDFFP -> 4.201 TK -> 4.075 LK -> 126 BD-Zuschlag (Min) -> 145 Leistungszuschlag -> 0

* Belagsdaueruntergrenze -> 7 Belagsdauermitelwert -> 14.1 Belagsdauerobergrenze -> 18

Fallpauschale C

* LDFFP -> 2.676 TK -> 2.556 LK -> 120 BD-Zuschlag (Min) -> 173 Leistungszuschlag -> 0

* Belagsdaueruntergrenze -> 4 Belagsdauermitelwert -> 7.4 Belagsdauerobergrenze -> 10

HDG20.04

Alkoholentzugssyndrom und -psychosen

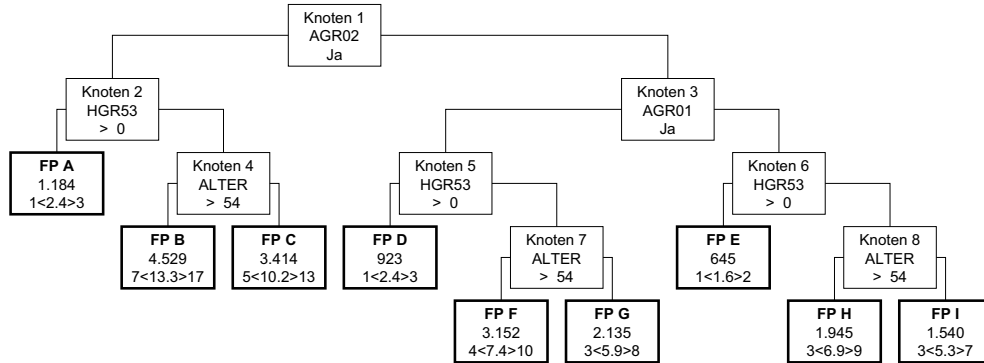

HDG20.04

Alkoholentzugssyndrom und -psychosen

Knoten 1

* Splitmerkmal für Knoten 2 -> Belagsdauer überwiegend auf genehmigten psychiatrischen Stationen der Stufe 02

* Splitbedingung für Knoten 2 -> Ja

Knoten 2

* Splitmerkmal für Fallpauschale A -> Hauptdiagnosen aus der Gruppe HGR53

* Splitbedingung für Fallpauschale A -> > 0

Knoten 3

* Splitmerkmal für Knoten 5 -> Belagsdauer überwiegend auf genehmigten psychiatrischen Stationen der Stufe 01

* Splitbedingung für Knoten 5 -> Ja

Fallpauschale A

* LDFP -> 1.184 TK -> 1.158 LK -> 26 BD-Zuschlag (Min) -> 241 Leistungszuschlag -> 0

* Belagsdaueruntergrenze -> 1 Belagsdauermitelwert -> 2.4 Belagsdauerobergrenze -> 3

Knoten 4

* Splitmerkmal für Fallpauschale B -> Alter

* Splitbedingung für Fallpauschale B -> > 54

Knoten 5

* Splitmerkmal für Fallpauschale D -> Hauptdiagnosen aus der Gruppe HGR53

* Splitbedingung für Fallpauschale D -> > 0

Knoten 6

* Splitmerkmal für Fallpauschale E -> Hauptdiagnosen aus der Gruppe HGR53

* Splitbedingung für Fallpauschale E -> > 0

Fallpauschale B

* LDFP -> 4.529 TK -> 4.452 LK -> 77 BD-Zuschlag (Min) -> 167 Leistungszuschlag -> 0

* Belagsdaueruntergrenze -> 7 Belagsdauermitelwert -> 13.3 Belagsdauerobergrenze -> 17

Fallpauschale C

* LDFP -> 3.414 TK -> 3.363 LK -> 51 BD-Zuschlag (Min) -> 165 Leistungszuschlag -> 0

* Belagsdaueruntergrenze -> 5 Belagsdauermitelwert -> 10.2 Belagsdauerobergrenze -> 13

Fallpauschale D

* LDFP -> 923 TK -> 896 LK -> 27 BD-Zuschlag (Min) -> 187 Leistungszuschlag -> 0

* Belagsdaueruntergrenze -> 1 Belagsdauermitelwert -> 2.4 Belagsdauerobergrenze -> 3

Knoten 7

* Splitmerkmal für Fallpauschale F -> Alter

* Splitbedingung für Fallpauschale F -> > 54

Fallpauschale E

* LDFP -> 645 TK -> 610 LK -> 35 BD-Zuschlag (Min) -> 190 Leistungszuschlag -> 0

* Belagsdaueruntergrenze -> 1 Belagsdauermitelwert -> 1.6 Belagsdauerobergrenze -> 2

Knoten 8

* Splitmerkmal für Fallpauschale H -> Alter

* Splitbedingung für Fallpauschale H -> > 54

Fallpauschale F

* LDFP -> 3.152 TK -> 3.073 LK -> 79 BD-Zuschlag (Min) -> 208 Leistungszuschlag -> 0

* Belagsdaueruntergrenze -> 4 Belagsdauermitelwert -> 7.4 Belagsdauerobergrenze -> 10

HDG20.04

Alkoholentzugssyndrom und -psychosen

Fallpauschale G

* LDFP -> 2.135 TK -> 2.084 LK -> 51 BD-Zuschlag (Min) -> 177 Leistungszuschlag -> 0

* Belagsdaueruntergrenze -> 3 Belagsdauermitelwert -> 5.9 Belagsdauerobergrenze -> 8

Fallpauschale H

* LDFP -> 1.945 TK -> 1.869 LK -> 76 BD-Zuschlag (Min) -> 135 Leistungszuschlag -> 0

* Belagsdaueruntergrenze -> 3 Belagsdauermitelwert -> 6.9 Belagsdauerobergrenze -> 9

Fallpauschale I

* LDFP -> 1.540 TK -> 1.491 LK -> 49 BD-Zuschlag (Min) -> 141 Leistungszuschlag -> 0

* Belagsdaueruntergrenze -> 3 Belagsdauermitelwert -> 5.3 Belagsdauerobergrenze -> 7

HDG20.06

Drogenentzugssyndrome und -psychosen

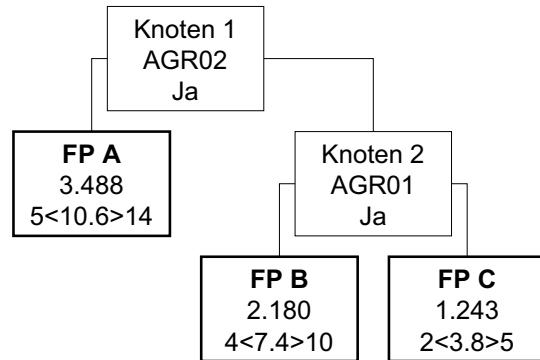

HDG20.06

Drogenentzugssyndrome und -psychosen

Knoten 1

* Splitmerkmal für Fallpauschale A -> Belagsdauer überwiegend auf genehmigten psychiatrischen Stationen der Stufe 02

* Splitbedingung für Fallpauschale A -> Ja

Fallpauschale A

* LDFFP -> 3.488 TK -> 3.432 LK -> 56 BD-Zuschlag (Min) -> 162 Leistungszuschlag -> 0

* Belagsdaueruntergrenze -> 5 Belagsdauermitelwert -> 10.6 Belagsdauerobergrenze -> 14

Knoten 2

* Splitmerkmal für Fallpauschale B -> Belagsdauer überwiegend auf genehmigten psychiatrischen Stationen der Stufe 01

* Splitbedingung für Fallpauschale B -> Ja

Fallpauschale B

* LDFFP -> 2.180 TK -> 2.125 LK -> 55 BD-Zuschlag (Min) -> 144 Leistungszuschlag -> 0

* Belagsdaueruntergrenze -> 4 Belagsdauermitelwert -> 7.4 Belagsdauerobergrenze -> 10

Fallpauschale C

* LDFFP -> 1.243 TK -> 1.197 LK -> 46 BD-Zuschlag (Min) -> 158 Leistungszuschlag -> 0

* Belagsdaueruntergrenze -> 2 Belagsdauermitelwert -> 3.8 Belagsdauerobergrenze -> 5

HDG20.08

Akute exogene Reaktionstypen/ Psychogene Reaktion

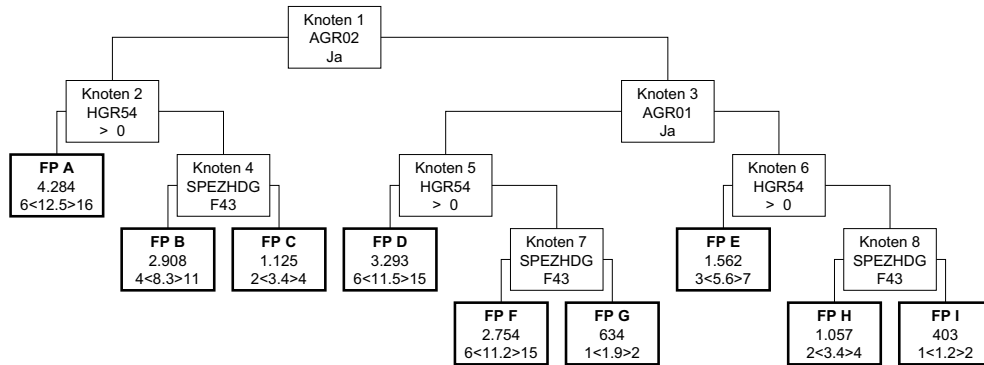

HDG20.08

Akute exogene Reaktionstypen/ Psychogene Reaktion

Knoten 1

* Splitmerkmal für Knoten 2 -> Belagsdauer überwiegend auf genehmigten psychiatrischen Stationen der Stufe 02

* Splitbedingung für Knoten 2 -> Ja

Knoten 2

* Splitmerkmal für Fallpauschale A -> Hauptdiagnosen aus der Gruppe HGR54

* Splitbedingung für Fallpauschale A -> > 0

Knoten 3

* Splitmerkmal für Knoten 5 -> Belagsdauer überwiegend auf genehmigten psychiatrischen Stationen der Stufe 01

* Splitbedingung für Knoten 5 -> Ja

Fallpauschale A

* LDFP -> 4.284 TK -> 4.190 LK -> 94 BD-Zuschlag (Min) -> 168 Leistungszuschlag -> 0

* Belagsdaueruntergrenze -> 6 Belagsdauermitelwert -> 12.5 Belagsdauerobergrenze -> 16

Knoten 4

* Splitmerkmal für Fallpauschale B -> Spezielle Hauptdiagnose (3-stellig)

* Splitbedingung für Fallpauschale B -> F43 Akute Belastungsreaktion. Akut: Belastungsreaktion, Krisenreaktion, Kriegsneurose, Krisenzustand, Psychischer S

Knoten 5

* Splitmerkmal für Fallpauschale D -> Hauptdiagnosen aus der Gruppe HGR54

* Splitbedingung für Fallpauschale D -> > 0

Knoten 6

* Splitmerkmal für Fallpauschale E -> Hauptdiagnosen aus der Gruppe HGR54

* Splitbedingung für Fallpauschale E -> > 0

Fallpauschale B

* LDFP -> 2.908 TK -> 2.876 LK -> 32 BD-Zuschlag (Min) -> 173 Leistungszuschlag -> 0

* Belagsdaueruntergrenze -> 4 Belagsdauermitelwert -> 8.3 Belagsdauerobergrenze -> 11

Fallpauschale C

* LDFP -> 1.125 TK -> 1.092 LK -> 33 BD-Zuschlag (Min) -> 161 Leistungszuschlag -> 0

* Belagsdaueruntergrenze -> 2 Belagsdauermitelwert -> 3.4 Belagsdauerobergrenze -> 4

Fallpauschale D

* LDFP -> 3.293 TK -> 3.198 LK -> 95 BD-Zuschlag (Min) -> 139 Leistungszuschlag -> 0

* Belagsdaueruntergrenze -> 6 Belagsdauermitelwert -> 11.5 Belagsdauerobergrenze -> 15

Knoten 7

* Splitmerkmal für Fallpauschale F -> Spezielle Hauptdiagnose (3-stellig)

* Splitbedingung für Fallpauschale F -> F43 Akute Belastungsreaktion. Akut: Belastungsreaktion, Krisenreaktion, Kriegsneurose, Krisenzustand, Psychischer S

Fallpauschale E

* LDFP -> 1.562 TK -> 1.443 LK -> 119 BD-Zuschlag (Min) -> 129 Leistungszuschlag -> 0

* Belagsdaueruntergrenze -> 3 Belagsdauermitelwert -> 5.6 Belagsdauerobergrenze -> 7

Knoten 8

* Splitmerkmal für Fallpauschale H -> Spezielle Hauptdiagnose (3-stellig)

* Splitbedingung für Fallpauschale H -> F43 Akute Belastungsreaktion. Akut: Belastungsreaktion, Krisenreaktion, Kriegsneurose, Krisenzustand, Psychischer S

Fallpauschale F

* LDFP -> 2.754 TK -> 2.718 LK -> 36 BD-Zuschlag (Min) -> 121 Leistungszuschlag -> 0

* Belagsdaueruntergrenze -> 6 Belagsdauermitelwert -> 11.2 Belagsdauerobergrenze -> 15

HDG20.08

Akute exogene Reaktionstypen/ Psychogene Reaktion

Fallpauschale G

* LDFP -> 634 TK -> 600 LK -> 34 BD-Zuschlag (Min) -> 158 Leistungszuschlag -> 0

* Belagsdaueruntergrenze -> 1 Belagsdauermitelwert -> 1.9 Belagsdauerobergrenze -> 2

Fallpauschale H

* LDFP -> 1.057 TK -> 1.004 LK -> 53 BD-Zuschlag (Min) -> 148 Leistungszuschlag -> 0

* Belagsdaueruntergrenze -> 2 Belagsdauermitelwert -> 3.4 Belagsdauerobergrenze -> 4

Fallpauschale I

* LDFP -> 403 TK -> 378 LK -> 25 BD-Zuschlag (Min) -> 157 Leistungszuschlag -> 0

* Belagsdaueruntergrenze -> 1 Belagsdauermitelwert -> 1.2 Belagsdauerobergrenze -> 2

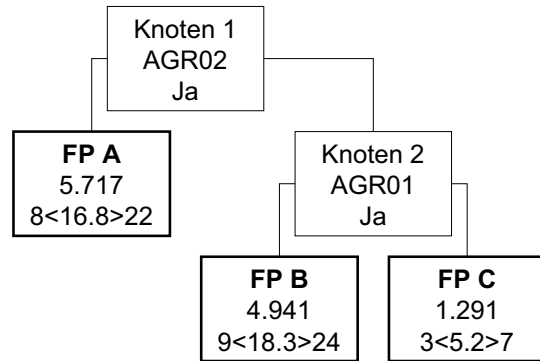

Knoten 1

* Splitmerkmal für Fallpauschale A -> Belagsdauer überwiegend auf genehmigten psychiatrischen Stationen der Stufe 02

* Splitbedingung für Fallpauschale A -> Ja

Fallpauschale A

* LDFFP -> 5.717 TK -> 5.677 LK -> 40 BD-Zuschlag (Min) -> 169 Leistungszuschlag -> 0

* Belagsdaueruntergrenze -> 8 Belagsdauermittelwert -> 16.8 Belagsdauerobergrenze -> 22

Knoten 2

* Splitmerkmal für Fallpauschale B -> Belagsdauer überwiegend auf genehmigten psychiatrischen Stationen der Stufe 01

* Splitbedingung für Fallpauschale B -> Ja

Fallpauschale B

* LDFFP -> 4.941 TK -> 4.897 LK -> 44 BD-Zuschlag (Min) -> 134 Leistungszuschlag -> 0

* Belagsdaueruntergrenze -> 9 Belagsdauermittelwert -> 18.3 Belagsdauerobergrenze -> 24

Fallpauschale C

* LDFFP -> 1.291 TK -> 1.234 LK -> 57 BD-Zuschlag (Min) -> 119 Leistungszuschlag -> 0

* Belagsdaueruntergrenze -> 3 Belagsdauermittelwert -> 5.2 Belagsdauerobergrenze -> 7

HDG20.10

Affektive Psychosen

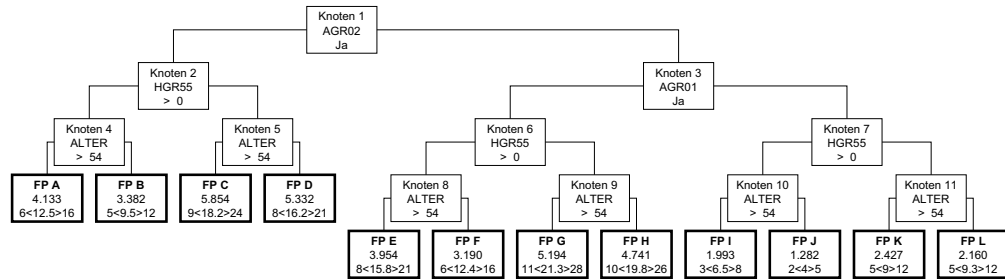

HDG20.10

Affektive Psychosen

Knoten 1

* Splitmerkmal für Knoten 2 -> Belagsdauer überwiegend auf genehmigten psychiatrischen Stationen der Stufe 02

* Splitbedingung für Knoten 2 -> Ja

Knoten 2

* Splitmerkmal für Knoten 4 -> Hauptdiagnosen aus der Gruppe HGR55

* Splitbedingung für Knoten 4 -> > 0

Knoten 3

* Splitmerkmal für Knoten 6 -> Belagsdauer überwiegend auf genehmigten psychiatrischen Stationen der Stufe 01

* Splitbedingung für Knoten 6 -> Ja

Knoten 4

* Splitmerkmal für Fallpauschale A -> Alter

* Splitbedingung für Fallpauschale A -> > 54

Knoten 5

* Splitmerkmal für Fallpauschale C -> Alter

* Splitbedingung für Fallpauschale C -> > 54

Knoten 6

* Splitmerkmal für Knoten 8 -> Hauptdiagnosen aus der Gruppe HGR55

* Splitbedingung für Knoten 8 -> > 0

Knoten 7

* Splitmerkmal für Knoten 10 -> Hauptdiagnosen aus der Gruppe HGR55

* Splitbedingung für Knoten 10 -> > 0

Fallpauschale A

* LDFP -> 4.133 TK -> 4.001 LK -> 132 BD-Zuschlag (Min) -> 160 Leistungszuschlag -> 0

* Belagsdaueruntergrenze -> 6 Belagsdauermitelwert -> 12.5 Belagsdauerobergrenze -> 16

Fallpauschale B

* LDFP -> 3.382 TK -> 3.328 LK -> 54 BD-Zuschlag (Min) -> 175 Leistungszuschlag -> 0

* Belagsdaueruntergrenze -> 5 Belagsdauermitelwert -> 9.5 Belagsdauerobergrenze -> 12

Fallpauschale C

* LDFP -> 5.854 TK -> 5.772 LK -> 82 BD-Zuschlag (Min) -> 159 Leistungszuschlag -> 0

* Belagsdaueruntergrenze -> 9 Belagsdauermitelwert -> 18.2 Belagsdauerobergrenze -> 24

Fallpauschale D

* LDFP -> 5.332 TK -> 5.284 LK -> 48 BD-Zuschlag (Min) -> 163 Leistungszuschlag -> 0

* Belagsdaueruntergrenze -> 8 Belagsdauermitelwert -> 16.2 Belagsdauerobergrenze -> 21

Knoten 8

* Splitmerkmal für Fallpauschale E -> Alter

* Splitbedingung für Fallpauschale E -> > 54

Knoten 9

* Splitmerkmal für Fallpauschale G -> Alter

* Splitbedingung für Fallpauschale G -> > 54

Knoten 10

* Splitmerkmal für Fallpauschale I -> Alter

* Splitbedingung für Fallpauschale I -> > 54

HDG20.10

Affektive Psychosen

Knoten 11

* Splitmerkmal für Fallpauschale K -> Alter

* Splitbedingung für Fallpauschale K -> > 54

Fallpauschale E

* LDFP -> 3.954 TK -> 3.824 LK -> 130 BD-Zuschlag (Min) -> 121 Leistungszuschlag -> 0

* Belagsdaueruntergrenze -> 8 Belagsdauermitelwert -> 15.8 Belagsdauerobergrenze -> 21

Fallpauschale F

* LDFP -> 3.190 TK -> 3.139 LK -> 51 BD-Zuschlag (Min) -> 127 Leistungszuschlag -> 0

* Belagsdaueruntergrenze -> 6 Belagsdauermitelwert -> 12.4 Belagsdauerobergrenze -> 16

Fallpauschale G

* LDFP -> 5.194 TK -> 5.106 LK -> 88 BD-Zuschlag (Min) -> 120 Leistungszuschlag -> 0

* Belagsdaueruntergrenze -> 11 Belagsdauermitelwert -> 21.3 Belagsdauerobergrenze -> 28

Fallpauschale H

* LDFP -> 4.741 TK -> 4.689 LK -> 52 BD-Zuschlag (Min) -> 118 Leistungszuschlag -> 0

* Belagsdaueruntergrenze -> 10 Belagsdauermitelwert -> 19.8 Belagsdauerobergrenze -> 26

Fallpauschale I

* LDFP -> 1.993 TK -> 1.915 LK -> 78 BD-Zuschlag (Min) -> 147 Leistungszuschlag -> 0

* Belagsdaueruntergrenze -> 3 Belagsdauermitelwert -> 6.5 Belagsdauerobergrenze -> 8

Fallpauschale J

* LDFP -> 1.282 TK -> 1.218 LK -> 64 BD-Zuschlag (Min) -> 152 Leistungszuschlag -> 0

* Belagsdaueruntergrenze -> 2 Belagsdauermitelwert -> 4 Belagsdauerobergrenze -> 5

Fallpauschale K

* LDFP -> 2.427 TK -> 2.320 LK -> 107 BD-Zuschlag (Min) -> 129 Leistungszuschlag -> 0

* Belagsdaueruntergrenze -> 5 Belagsdauermitelwert -> 9 Belagsdauerobergrenze -> 12

Fallpauschale L

* LDFP -> 2.160 TK -> 2.071 LK -> 89 BD-Zuschlag (Min) -> 111 Leistungszuschlag -> 0

* Belagsdaueruntergrenze -> 5 Belagsdauermitelwert -> 9.3 Belagsdauerobergrenze -> 12

HDG20.11

Psychosen des Kindesalters

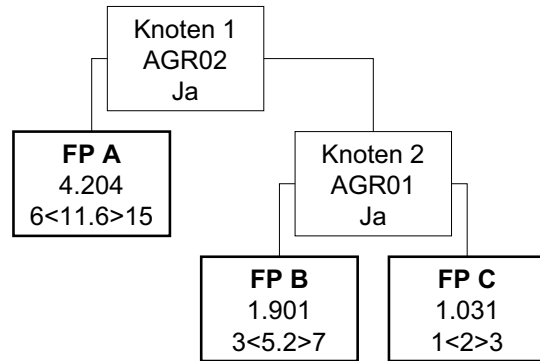

HDG20.11

Psychosen des Kindesalters

Knoten 1

* Splitmerkmal für Fallpauschale A -> Belagsdauer überwiegend auf genehmigten psychiatrischen Stationen der Stufe 02

* Splitbedingung für Fallpauschale A -> Ja

Fallpauschale A

* LDFP -> 4.204 TK -> 4.145 LK -> 59 BD-Zuschlag (Min) -> 179 Leistungszuschlag -> 0

* Belagsdaueruntergrenze -> 6 Belagsdauermitelwert -> 11.6 Belagsdauerobergrenze -> 15

Knoten 2

* Splitmerkmal für Fallpauschale B -> Belagsdauer überwiegend auf genehmigten psychiatrischen Stationen der Stufe 01

* Splitbedingung für Fallpauschale B -> Ja

Fallpauschale B

* LDFP -> 1.901 TK -> 1.840 LK -> 61 BD-Zuschlag (Min) -> 177 Leistungszuschlag -> 0

* Belagsdaueruntergrenze -> 3 Belagsdauermitelwert -> 5.2 Belagsdauerobergrenze -> 7

Fallpauschale C

* LDFP -> 1.031 TK -> 879 LK -> 152 BD-Zuschlag (Min) -> 220 Leistungszuschlag -> 0

* Belagsdaueruntergrenze -> 1 Belagsdauermitelwert -> 2 Belagsdauerobergrenze -> 3

HDG20.12

Neurosen/Persönlichkeitsstörungen/Eßstörungen

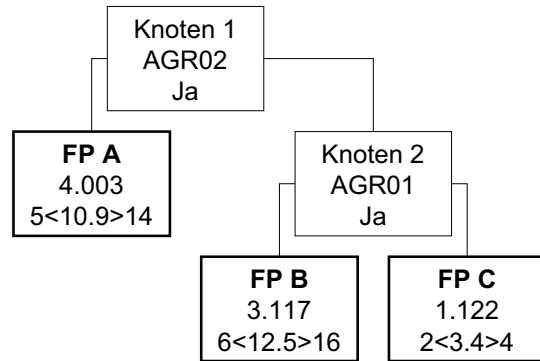

HDG20.12

Neurosen/Persönlichkeitsstörungen/Eßstörungen

Knoten 1

* Splitmerkmal für Fallpauschale A -> Belagsdauer überwiegend auf genehmigten psychiatrischen Stationen der Stufe 02

* Splitbedingung für Fallpauschale A -> Ja

Fallpauschale A

* LDFFP -> 4.003 TK -> 3.975 LK -> 28 BD-Zuschlag (Min) -> 182 Leistungszuschlag -> 0

* Belagsdaueruntergrenze -> 5 Belagsdauermitelwert -> 10.9 Belagsdauerobergrenze -> 14

Knoten 2

* Splitmerkmal für Fallpauschale B -> Belagsdauer überwiegend auf genehmigten psychiatrischen Stationen der Stufe 01

* Splitbedingung für Fallpauschale B -> Ja

Fallpauschale B

* LDFFP -> 3.117 TK -> 3.089 LK -> 28 BD-Zuschlag (Min) -> 124 Leistungszuschlag -> 0

* Belagsdaueruntergrenze -> 6 Belagsdauermitelwert -> 12.5 Belagsdauerobergrenze -> 16

Fallpauschale C

* LDFFP -> 1.122 TK -> 1.045 LK -> 77 BD-Zuschlag (Min) -> 154 Leistungszuschlag -> 0

* Belagsdaueruntergrenze -> 2 Belagsdauermitelwert -> 3.4 Belagsdauerobergrenze -> 4

HDG20.13
Alkoholismus

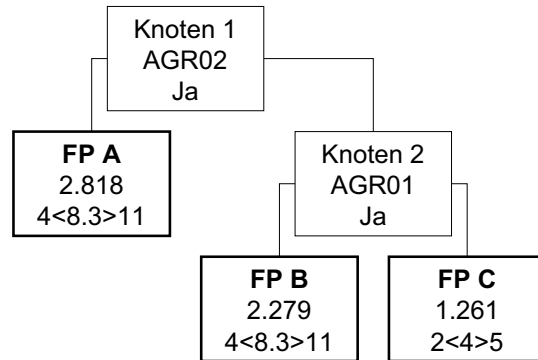

HDG20.13
Alkoholismus

Knoten 1

* Splitmerkmal für Fallpauschale A -> Belagsdauer überwiegend auf genehmigten psychiatrischen Stationen der Stufe 02

* Splitbedingung für Fallpauschale A -> Ja

Fallpauschale A

* LDFFP -> 2.818 TK -> 2.779 LK -> 39 BD-Zuschlag (Min) -> 167 Leistungszuschlag -> 0

* Belagsdaueruntergrenze -> 4 Belagsdauermitelwert -> 8.3 Belagsdauerobergrenze -> 11

Knoten 2

* Splitmerkmal für Fallpauschale B -> Belagsdauer überwiegend auf genehmigten psychiatrischen Stationen der Stufe 01

* Splitbedingung für Fallpauschale B -> Ja

Fallpauschale B

* LDFFP -> 2.279 TK -> 2.243 LK -> 36 BD-Zuschlag (Min) -> 135 Leistungszuschlag -> 0

* Belagsdaueruntergrenze -> 4 Belagsdauermitelwert -> 8.3 Belagsdauerobergrenze -> 11

Fallpauschale C

* LDFFP -> 1.261 TK -> 1.237 LK -> 24 BD-Zuschlag (Min) -> 155 Leistungszuschlag -> 0

* Belagsdaueruntergrenze -> 2 Belagsdauermitelwert -> 4 Belagsdauerobergrenze -> 5

HDG20.14

Medikamenten-, Drogenabhängigkeit

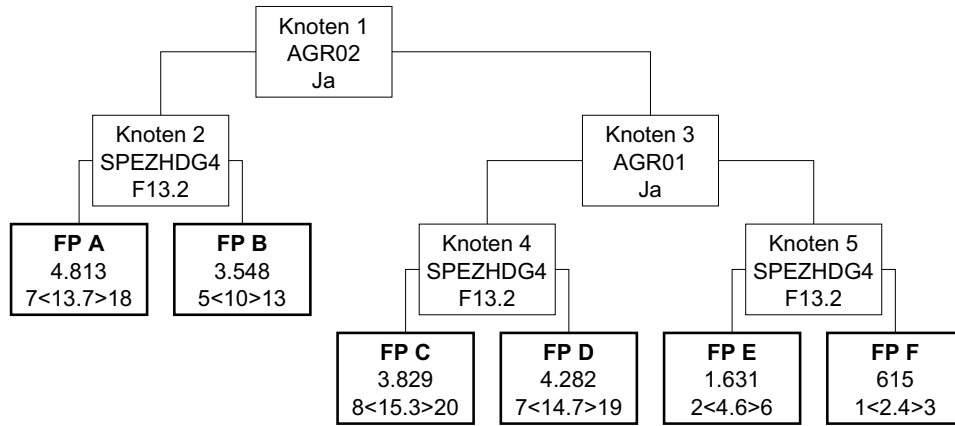

HDG20.14

Medikamenten-, Drogenabhängigkeit

Knoten 1

* Splitmerkmal für Knoten 2 -> Belagsdauer überwiegend auf genehmigten psychiatrischen Stationen der Stufe 02

* Splitbedingung für Knoten 2 -> Ja

Knoten 2

* Splitmerkmal für Fallpauschale A -> Spezielle Hauptdiagnose (4-stellig)

* Splitbedingung für Fallpauschale A -> F13.2 Psychische und Verhaltensstörungen durch Sedativa oder Hypnotika \ Abhängigkeitssyndrom

Knoten 3

* Splitmerkmal für Knoten 4 -> Belagsdauer überwiegend auf genehmigten psychiatrischen Stationen der Stufe 01

* Splitbedingung für Knoten 4 -> Ja

Fallpauschale A

* LDFP -> 4.813 TK -> 4.784 LK -> 29 BD-Zuschlag (Min) -> 175 Leistungszuschlag -> 0

* Belagsdaueruntergrenze -> 7 Belagsdauermitelwert -> 13.7 Belagsdauerobergrenze -> 18

Fallpauschale B

* LDFP -> 3.548 TK -> 3.530 LK -> 18 BD-Zuschlag (Min) -> 177 Leistungszuschlag -> 0

* Belagsdaueruntergrenze -> 5 Belagsdauermitelwert -> 10 Belagsdauerobergrenze -> 13

Knoten 4

* Splitmerkmal für Fallpauschale C -> Spezielle Hauptdiagnose (4-stellig)

* Splitbedingung für Fallpauschale C -> F13.2 Psychische und Verhaltensstörungen durch Sedativa oder Hypnotika \ Abhängigkeitssyndrom

Knoten 5

* Splitmerkmal für Fallpauschale E -> Spezielle Hauptdiagnose (4-stellig)

* Splitbedingung für Fallpauschale E -> F13.2 Psychische und Verhaltensstörungen durch Sedativa oder Hypnotika \ Abhängigkeitssyndrom

Fallpauschale C

* LDFP -> 3.829 TK -> 3.798 LK -> 31 BD-Zuschlag (Min) -> 124 Leistungszuschlag -> 0

* Belagsdaueruntergrenze -> 8 Belagsdauermitelwert -> 15.3 Belagsdauerobergrenze -> 20

Fallpauschale D

* LDFP -> 4.282 TK -> 4.261 LK -> 21 BD-Zuschlag (Min) -> 145 Leistungszuschlag -> 0

* Belagsdaueruntergrenze -> 7 Belagsdauermitelwert -> 14.7 Belagsdauerobergrenze -> 19

Fallpauschale E

* LDFP -> 1.631 TK -> 1.595 LK -> 36 BD-Zuschlag (Min) -> 173 Leistungszuschlag -> 0

* Belagsdaueruntergrenze -> 2 Belagsdauermitelwert -> 4.6 Belagsdauerobergrenze -> 6

Fallpauschale F

* LDFP -> 615 TK -> 602 LK -> 13 BD-Zuschlag (Min) -> 125 Leistungszuschlag -> 0

* Belagsdaueruntergrenze -> 1 Belagsdauermitelwert -> 2.4 Belagsdauerobergrenze -> 3

HDG20.15

Funktionelle Störungen psychischen Ursprungs

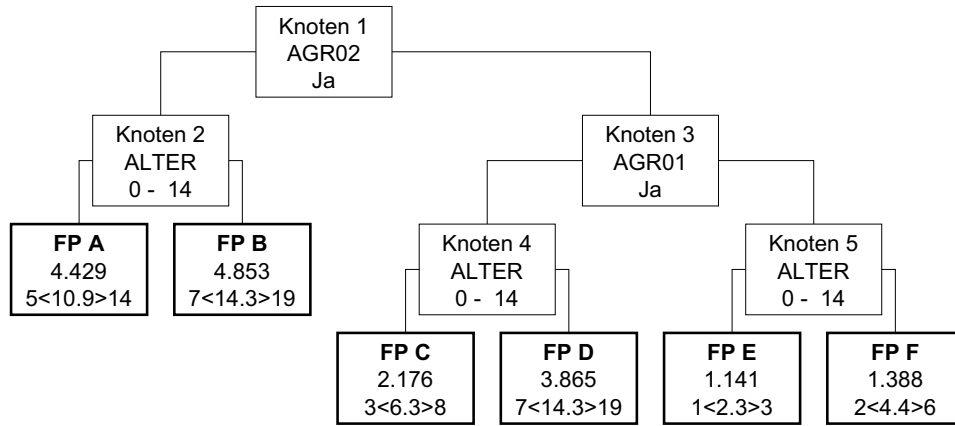

HDG20.15

Funktionelle Störungen psychischen Ursprungs

Knoten 1

* Splitmerkmal für Knoten 2 -> Belagsdauer überwiegend auf genehmigten psychiatrischen Stationen der Stufe 02

* Splitbedingung für Knoten 2 -> Ja

Knoten 2

* Splitmerkmal für Fallpauschale A -> Alter

* Splitbedingung für Fallpauschale A -> 0 - 14

Knoten 3

* Splitmerkmal für Knoten 4 -> Belagsdauer überwiegend auf genehmigten psychiatrischen Stationen der Stufe 01

* Splitbedingung für Knoten 4 -> Ja

Fallpauschale A

* LDFFP -> 4.429 TK -> 4.407 LK -> 22 BD-Zuschlag (Min) -> 202 Leistungszuschlag -> 0

* Belagsdaueruntergrenze -> 5 Belagsdauermitelwert -> 10.9 Belagsdauerobergrenze -> 14

Fallpauschale B

* LDFFP -> 4.853 TK -> 4.756 LK -> 97 BD-Zuschlag (Min) -> 166 Leistungszuschlag -> 0

* Belagsdaueruntergrenze -> 7 Belagsdauermitelwert -> 14.3 Belagsdauerobergrenze -> 19

Knoten 4

* Splitmerkmal für Fallpauschale C -> Alter

* Splitbedingung für Fallpauschale C -> 0 - 14

Knoten 5

* Splitmerkmal für Fallpauschale E -> Alter

* Splitbedingung für Fallpauschale E -> 0 - 14

Fallpauschale C

* LDFFP -> 2.176 TK -> 2.154 LK -> 22 BD-Zuschlag (Min) -> 171 Leistungszuschlag -> 0

* Belagsdaueruntergrenze -> 3 Belagsdauermitelwert -> 6.3 Belagsdauerobergrenze -> 8

Fallpauschale D

* LDFFP -> 3.865 TK -> 3.772 LK -> 93 BD-Zuschlag (Min) -> 132 Leistungszuschlag -> 0

* Belagsdaueruntergrenze -> 7 Belagsdauermitelwert -> 14.3 Belagsdauerobergrenze -> 19

Fallpauschale E

* LDFFP -> 1.141 TK -> 1.078 LK -> 63 BD-Zuschlag (Min) -> 234 Leistungszuschlag -> 0

* Belagsdaueruntergrenze -> 1 Belagsdauermitelwert -> 2.3 Belagsdauerobergrenze -> 3

Fallpauschale F

* LDFFP -> 1.388 TK -> 1.234 LK -> 154 BD-Zuschlag (Min) -> 140 Leistungszuschlag -> 0

* Belagsdaueruntergrenze -> 2 Belagsdauermitelwert -> 4.4 Belagsdauerobergrenze -> 6

HDG20.16

Spezielle emotionale Störungen des Kindes- und Jugendalters

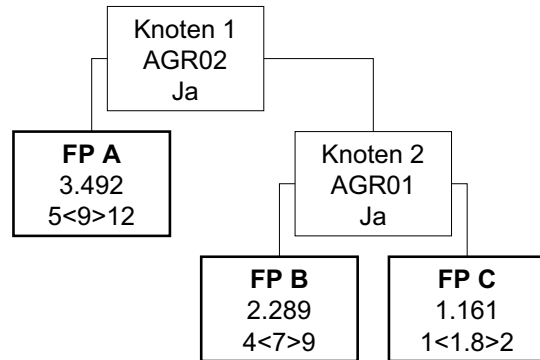

HDG20.16

Spezielle emotionale Störungen des Kindes- und Jugendalters

Knoten 1

* Splitmerkmal für Fallpauschale A -> Belagsdauer überwiegend auf genehmigten psychiatrischen Stationen der Stufe 02

* Splitbedingung für Fallpauschale A -> Ja

Fallpauschale A

* LDFP -> 3.492 TK -> 3.461 LK -> 31 BD-Zuschlag (Min) -> 192 Leistungszuschlag -> 0

* Belagsdaueruntergrenze -> 5 Belagsdauermitelwert -> 9 Belagsdauerobergrenze -> 12

Knoten 2

* Splitmerkmal für Fallpauschale B -> Belagsdauer überwiegend auf genehmigten psychiatrischen Stationen der Stufe 01

* Splitbedingung für Fallpauschale B -> Ja

Fallpauschale B

* LDFP -> 2.289 TK -> 2.257 LK -> 32 BD-Zuschlag (Min) -> 161 Leistungszuschlag -> 0

* Belagsdaueruntergrenze -> 4 Belagsdauermitelwert -> 7 Belagsdauerobergrenze -> 9

Fallpauschale C

* LDFP -> 1.161 TK -> 875 LK -> 286 BD-Zuschlag (Min) -> 243 Leistungszuschlag -> 0

* Belagsdaueruntergrenze -> 1 Belagsdauermitelwert -> 1.8 Belagsdauerobergrenze -> 2

HDG20.17
Oligophrenien

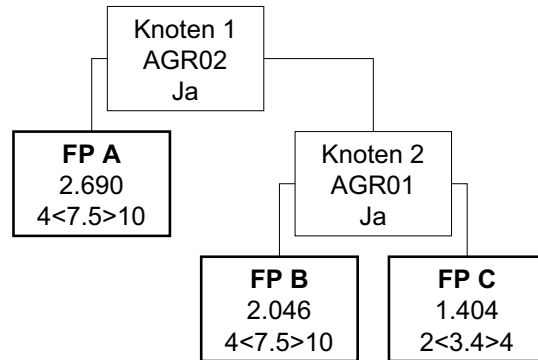

HDG20.17
Oligophrenien

Knoten 1

* Splitmerkmal für Fallpauschale A -> Belagsdauer überwiegend auf genehmigten psychiatrischen Stationen der Stufe 02

* Splitbedingung für Fallpauschale A -> Ja

Fallpauschale A

* LDFP -> 2.690 TK -> 2.666 LK -> 24 BD-Zuschlag (Min) -> 178 Leistungszuschlag -> 0

* Belagsdaueruntergrenze -> 4 Belagsdauermitelwert -> 7.5 Belagsdauerobergrenze -> 10

Knoten 2

* Splitmerkmal für Fallpauschale B -> Belagsdauer überwiegend auf genehmigten psychiatrischen Stationen der Stufe 01

* Splitbedingung für Fallpauschale B -> Ja

Fallpauschale B

* LDFP -> 2.046 TK -> 2.019 LK -> 27 BD-Zuschlag (Min) -> 135 Leistungszuschlag -> 0

* Belagsdaueruntergrenze -> 4 Belagsdauermitelwert -> 7.5 Belagsdauerobergrenze -> 10

Fallpauschale C

* LDFP -> 1.404 TK -> 1.182 LK -> 222 BD-Zuschlag (Min) -> 174 Leistungszuschlag -> 0

* Belagsdaueruntergrenze -> 2 Belagsdauermitelwert -> 3.4 Belagsdauerobergrenze -> 4

HDG21.01
Vergiftungen

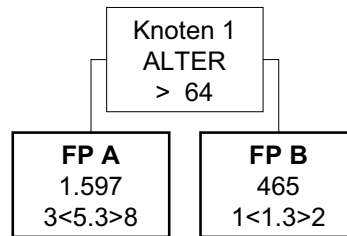

HDG21.01
Vergiftungen

Knoten 1

* Splitmerkmal für Fallpauschale A -> Alter

* Splitbedingung für Fallpauschale A -> > 64

Fallpauschale A

* LDFP -> 1.597 TK -> 1.532 LK -> 65 BD-Zuschlag (Min) -> 144 Leistungszuschlag -> 0

* Belagsdaueruntergrenze -> 3 Belagsdauermitelwert -> 5.3 Belagsdauerobergrenze -> 8

Fallpauschale B

* LDFP -> 465 TK -> 444 LK -> 21 BD-Zuschlag (Min) -> 171 Leistungszuschlag -> 0

* Belagsdaueruntergrenze -> 1 Belagsdauermitelwert -> 1.3 Belagsdauerobergrenze -> 2

HDG21.03

Toxische Wirkungen exogener Noxen

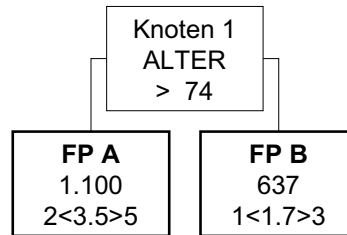

HDG21.03

Toxische Wirkungen exogener Noxen

Knoten 1

* Splitmerkmal für Fallpauschale A -> Alter

* Splitbedingung für Fallpauschale A -> > 74

Fallpauschale A

* LDFP -> 1.100 TK -> 1.076 LK -> 24 BD-Zuschlag (Min) -> 154 Leistungszuschlag -> 0

* Belagsdaueruntergrenze -> 2 Belagsdauermitelwert -> 3.5 Belagsdauerobergrenze -> 5

Fallpauschale B

* LDFP -> 637 TK -> 619 LK -> 18 BD-Zuschlag (Min) -> 182 Leistungszuschlag -> 0

* Belagsdaueruntergrenze -> 1 Belagsdauermitelwert -> 1.7 Belagsdauerobergrenze -> 3

HDG22.01

Schwerwiegende akute Zustände und Komplikationen

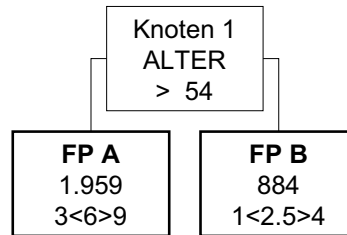

HDG22.01

Schwerwiegende akute Zustände und Komplikationen

Knoten 1

* Splitmerkmal für Fallpauschale A -> Alter

* Splitbedingung für Fallpauschale A -> > 54

Fallpauschale A

* LDFFP -> 1.959 TK -> 1.847 LK -> 112 BD-Zuschlag (Min) -> 154 Leistungszuschlag -> 0

* Belagsdaueruntergrenze -> 3 Belagsdauermitelwert -> 6 Belagsdauerobergrenze -> 9

Fallpauschale B

* LDFFP -> 884 TK -> 844 LK -> 40 BD-Zuschlag (Min) -> 169 Leistungszuschlag -> 0

* Belagsdaueruntergrenze -> 1 Belagsdauermitelwert -> 2.5 Belagsdauerobergrenze -> 4

HDG22.03

Tod und Todesursachen

FP A
347
1<1>1

HDG22.03

Tod und Todesursachen

Faltpauschale A

* LDFP -> 347 TK -> 316 LK -> 31 BD-Zuschlag (Min) -> 158 Leistungszuschlag -> 0

* Belagsdaueruntergrenze -> 1 Belagsdauermittelwert -> 1 Belagsdauerobergrenze -> 1

HDG22.04

Komplikationen nach Verletzungen und chirurgischen Eingriffen

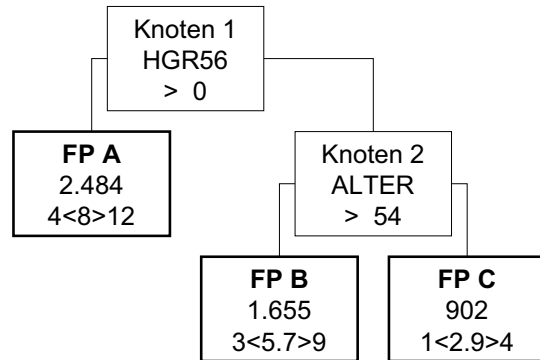

HDG22.04

Komplikationen nach Verletzungen und chirurgischen Eingriffen

Knoten 1

* Splitmerkmal für Fallpauschale A -> Hauptdiagnosen aus der Gruppe HGR56

* Splitbedingung für Fallpauschale A -> > 0

Fallpauschale A

* LDFP -> 2.484 TK -> 2.402 LK -> 82 BD-Zuschlag (Min) -> 150 Leistungszuschlag -> 0

* Belagsdaueruntergrenze -> 4 Belagsdauermitelwert -> 8 Belagsdauerobergrenze -> 12

Knoten 2

* Splitmerkmal für Fallpauschale B -> Alter

* Splitbedingung für Fallpauschale B -> > 54

Fallpauschale B

* LDFP -> 1.655 TK -> 1.619 LK -> 36 BD-Zuschlag (Min) -> 142 Leistungszuschlag -> 0

* Belagsdaueruntergrenze -> 3 Belagsdauermitelwert -> 5.7 Belagsdauerobergrenze -> 9

Fallpauschale C

* LDFP -> 902 TK -> 886 LK -> 16 BD-Zuschlag (Min) -> 153 Leistungszuschlag -> 0

* Belagsdaueruntergrenze -> 1 Belagsdauermitelwert -> 2.9 Belagsdauerobergrenze -> 4

HDG22.05

Schädigungen durch äußere Einflüsse

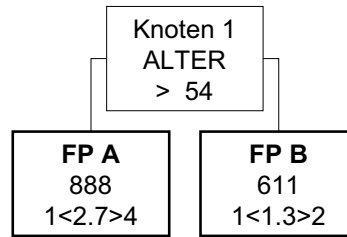

HDG22.05

Schädigungen durch äußere Einflüsse

Knoten 1

* Splitmerkmal für Fallpauschale A -> Alter

* Splitbedingung für Fallpauschale A -> > 54

Fallpauschale A

* LDFP -> 888 TK -> 760 LK -> 128 BD-Zuschlag (Min) -> 141 Leistungszuschlag -> 0

* Belagsdaueruntergrenze -> 1 Belagsdauermitelwert -> 2.7 Belagsdauerobergrenze -> 4

Fallpauschale B

* LDFP -> 611 TK -> 531 LK -> 80 BD-Zuschlag (Min) -> 204 Leistungszuschlag -> 0

* Belagsdaueruntergrenze -> 1 Belagsdauermitelwert -> 1.3 Belagsdauerobergrenze -> 2

HDG23.01

Check - up

FP A
531
1<1.6>2

HDG23.01

Check - up

Faltpauschale A

* LDFP -> 531 TK -> 463 LK -> 68 BD-Zuschlag (Min) -> 145 Leistungszuschlag -> 0

* Belagsdaueruntergrenze -> 1 Belagsdauermittelwert -> 1.6 Belagsdauerobergrenze -> 2

HDG23.02

Verdacht auf Neoplasie

FP A
521
1<1.3>2

HDG23.02

Verdacht auf Neoplasie

Faltpauschale A

* LDFP -> 521 TK -> 379 LK -> 142 BD-Zuschlag (Min) -> 146 Leistungszuschlag -> 0

* Belagsdaueruntergrenze -> 1 Belagsdauermitelwert -> 1.3 Belagsdauerobergrenze -> 2

HDG23.03

Andere Faktoren zur Inanspruchnahme des Gesundheitswesens

FP A
727
1<1.7>3

HDG23.03

Andere Faktoren zur Inanspruchnahme des Gesundheitswesens

Faltpauschale A

* LDFP -> 727 TK -> 642 LK -> 85 BD-Zuschlag (Min) -> 189 Leistungszuschlag -> 0

* Belagsdaueruntergrenze -> 1 Belagsdauermittelwert -> 1.7 Belagsdauerobergrenze -> 3

HDG24.01

Chromosomenanomalien

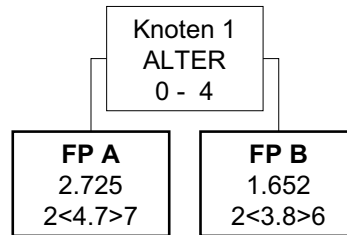

HDG24.01

Chromosomenanomalien

Knoten 1

* Splitmerkmal für Fallpauschale A -> Alter

* Splitbedingung für Fallpauschale A -> 0 - 4

Fallpauschale A

* LDFFP -> 2.725 TK -> 2.676 LK -> 49 BD-Zuschlag (Min) -> 285 Leistungszuschlag -> 0

* Belagsdaueruntergrenze -> 2 Belagsdauermitelwert -> 4.7 Belagsdauerobergrenze -> 7

Fallpauschale B

* LDFFP -> 1.652 TK -> 1.569 LK -> 83 BD-Zuschlag (Min) -> 207 Leistungszuschlag -> 0

* Belagsdaueruntergrenze -> 2 Belagsdauermitelwert -> 3.8 Belagsdauerobergrenze -> 6

HDG24.02

Andere kongenitale Anomalien

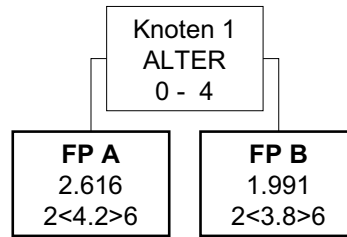

HDG24.02

Andere kongenitale Anomalien

Knoten 1

* Splitmerkmal für Fallpauschale A -> Alter

* Splitbedingung für Fallpauschale A -> 0 - 4

Fallpauschale A

* LDFFP -> 2.616 TK -> 2.328 LK -> 288 BD-Zuschlag (Min) -> 277 Leistungszuschlag -> 0

* Belagsdaueruntergrenze -> 2 Belagsdauermitelwert -> 4.2 Belagsdauerobergrenze -> 6

Fallpauschale B

* LDFFP -> 1.991 TK -> 1.553 LK -> 438 BD-Zuschlag (Min) -> 204 Leistungszuschlag -> 0

* Belagsdaueruntergrenze -> 2 Belagsdauermitelwert -> 3.8 Belagsdauerobergrenze -> 6

HDG24.03

Sonstige unspezifische Befunde

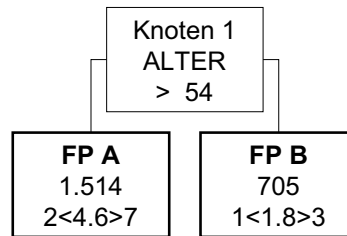

HDG24.03

Sonstige unspezifische Befunde

Knoten 1

* Splitmerkmal für Fallpauschale A -> Alter

* Splitbedingung für Fallpauschale A -> > 54

Fallpauschale A

* LDFP -> 1.514 TK -> 1.419 LK -> 95 BD-Zuschlag (Min) -> 154 Leistungszuschlag -> 0

* Belagsdaueruntergrenze -> 2 Belagsdauermitelwert -> 4.6 Belagsdauerobergrenze -> 7

Fallpauschale B

* LDFP -> 705 TK -> 625 LK -> 80 BD-Zuschlag (Min) -> 174 Leistungszuschlag -> 0

* Belagsdaueruntergrenze -> 1 Belagsdauermitelwert -> 1.8 Belagsdauerobergrenze -> 3

MEL01.01

Eingriffe an der Schädeldecke

FP A
7.317
5<15>23

MEL01.01

Eingriffe an der Schädeldecke

Faltpauschale A

* LDFP -> 7.317 TK -> 5.598 LK -> 1.719 BD-Zuschlag (Min) -> 187 Leistungszuschlag -> 454

* Belagsdaueruntergrenze -> 5 Belagsdauermitelwert -> 15 Belagsdauerobergrenze -> 23

MEL01.02

Eingriffe am Gehirnschädel und oberflächliche intrakranielle Eingriffe/Stereotaktische Eingriffe

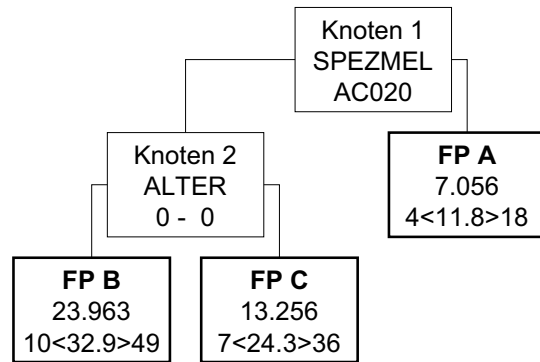

MEL01.02

Eingriffe am Gehirnschädel und oberflächliche intrakranielle Eingriffe/Stereotaktische Eingriffe

Knoten 1

* Splitmerkmal für Knoten 2 -> Spezielle medizinische Einzelleistung

* Splitbedingung für Knoten 2 -> AC020 Anlage eines Ventrikelschunts (LE=je Sitzung)

Knoten 2

* Splitmerkmal für Fallpauschale B -> Alter

* Splitbedingung für Fallpauschale B -> 0 - 0

Fallpauschale A

* LDFFP -> 7.056 TK -> 4.459 LK -> 2.597 BD-Zuschlag (Min) -> 189 Leistungszuschlag -> 988

* Belagsdaueruntergrenze -> 4 Belagsdauermitelwert -> 11.8 Belagsdauerobergrenze -> 18

Fallpauschale B

* LDFFP -> 23.963 TK -> 20.872 LK -> 3.091 BD-Zuschlag (Min) -> 317 Leistungszuschlag -> 1.725

* Belagsdaueruntergrenze -> 10 Belagsdauermitelwert -> 32.9 Belagsdauerobergrenze -> 49

Fallpauschale C

* LDFFP -> 13.256 TK -> 9.730 LK -> 3.526 BD-Zuschlag (Min) -> 200 Leistungszuschlag -> 1.829

* Belagsdaueruntergrenze -> 7 Belagsdauermitelwert -> 24.3 Belagsdauerobergrenze -> 36

MEL01.03

Tiefe intrakranielle Eingriffe I

FP A
10.335
5<15.1>23

MEL01.03

Tiefe intrakranielle Eingriffe I

Faltpauschale A

* LDFP -> 10.335 TK -> 6.015 LK -> 4.320 BD-Zuschlag (Min) -> 199 Leistungszuschlag -> 1.726

* Belagsdaueruntergrenze -> 5 Belagsdauermitelwert -> 15.1 Belagsdauerobergrenze -> 23

MEL01.04

Tiefe intrakranielle Eingriffe II

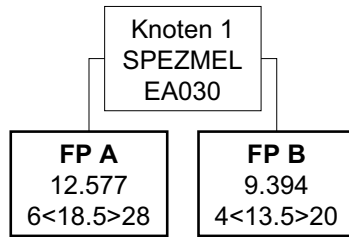

MEL01.04

Tiefe intrakranielle Eingriffe II

Knoten 1

* Splitmerkmal für Fallpauschale A -> Spezielle medizinische Einzelleistung

* Splitbedingung für Fallpauschale A -> EA030 Clippung eines intrakraniellen Aneurysmas (LE=je Sitzung)

Fallpauschale A

* LDFP -> 12.577 TK -> 7.068 LK -> 5.509 BD-Zuschlag (Min) -> 191 Leistungszuschlag -> 2.214

* Belagsdaueruntergrenze -> 6 Belagsdauermitelwert -> 18.5 Belagsdauerobergrenze -> 28

Fallpauschale B

* LDFP -> 9.394 TK -> 5.477 LK -> 3.917 BD-Zuschlag (Min) -> 203 Leistungszuschlag -> 1.616

* Belagsdaueruntergrenze -> 4 Belagsdauermitelwert -> 13.5 Belagsdauerobergrenze -> 20

MEL01.05
Intraorbitale Eingriffe

FP A
8.952
3<10.2>15

MEL01.05
Intraorbitale Eingriffe

Faltpauschale A

* LDFP -> 8.952 TK -> 4.897 LK -> 4.055 BD-Zuschlag (Min) -> 240 Leistungszuschlag -> 1.907

* Belagsdaueruntergrenze -> 3 Belagsdauermittelwert -> 10.2 Belagsdauerobergrenze -> 15

MEL01.06

Laminektomien und Bandscheiben-Eingriffe / Eingriffe bei Sakralteratom

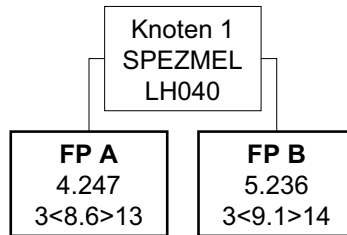

MEL01.06

Laminektomien und Bandscheiben-Eingriffe / Eingriffe bei Sakralteratom

Knoten 1

* Splitmerkmal für Fallpauschale A -> Spezielle medizinische Einzelleistung

* Splitbedingung für Fallpauschale A -> LH040 Dekompression lumbaler Nervenwurzeln (LE=je Sitzung)

Fallpauschale A

* LDFP -> 4.247 TK -> 2.659 LK -> 1.588 BD-Zuschlag (Min) -> 155 Leistungszuschlag -> 565

* Belagsdaueruntergrenze -> 3 Belagsdauermitelwert -> 8.6 Belagsdauerobergrenze -> 13

Fallpauschale B

* LDFP -> 5.236 TK -> 3.351 LK -> 1.885 BD-Zuschlag (Min) -> 184 Leistungszuschlag -> 691

* Belagsdaueruntergrenze -> 3 Belagsdauermitelwert -> 9.1 Belagsdauerobergrenze -> 14

MEL01.07

Eingriffe am Rückenmark und seinen Hüllen

FP A
8.377
5<15>23

MEL01.07

Eingriffe am Rückenmark und seinen Hüllen

Faltpauschale A

* LDFP -> 8.377 TK -> 5.956 LK -> 2.421 BD-Zuschlag (Min) -> 199 Leistungszuschlag -> 829

* Belagsdaueruntergrenze -> 5 Belagsdauermittelwert -> 15 Belagsdauerobergrenze -> 23

MEL01.08

Funktionelle Eingriffe an Rückenmark, Nerven und vegetativem Nervensystem / Implantation von Pumpensystemen

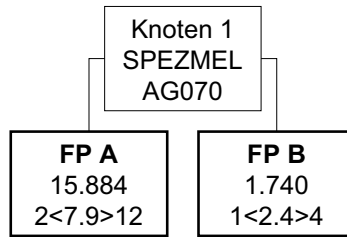

MEL01.08

Funktionelle Eingriffe an Rückenmark, Nerven und vegetativem Nervensystem / Implantation von Pumpensystemen

Knoten 1

* Splitmerkmal für Fallpauschale A -> Spezielle medizinische Einzelleistung

* Splitbedingung für Fallpauschale A -> AG070 Implantation eines Pumpensystems zur Schmerztherapie (LE=je Sitzung)

Fallpauschale A

* LDFFP -> 15.884 TK -> 3.463 LK -> 12.421 BD-Zuschlag (Min) -> 219 Leistungszuschlag -> 11.548

* Belagsdaueruntergrenze -> 2 Belagsdauermitelwert -> 7.9 Belagsdauerobergrenze -> 12

Fallpauschale B

* LDFFP -> 1.740 TK -> 1.018 LK -> 722 BD-Zuschlag (Min) -> 212 Leistungszuschlag -> 258

* Belagsdaueruntergrenze -> 1 Belagsdauermitelwert -> 2.4 Belagsdauerobergrenze -> 4

MEL01.09

Eingriffe zur Stabilisierung der Wirbelsäule I

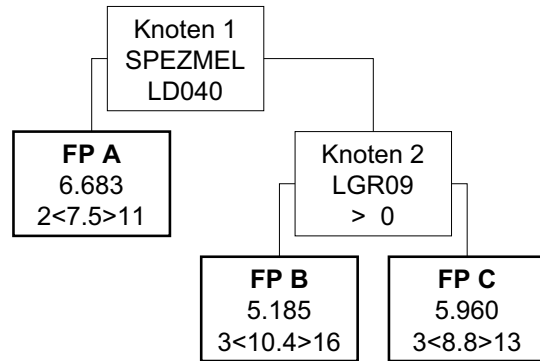

MEL01.09

Eingriffe zur Stabilisierung der Wirbelsäule I

Knoten 1

* Splitmerkmal für Fallpauschale A -> Spezielle medizinische Einzelleistung

* Splitbedingung für Fallpauschale A -> LD040 Implantation einer zervikalen Bandscheibenprothese (LE=je Sitzung)

Fallpauschale A

* LDFP -> 6.683 TK -> 2.439 LK -> 4.244 BD-Zuschlag (Min) -> 163 Leistungszuschlag -> 3.295

* Belagsdaueruntergrenze -> 2 Belagsdauermitelwert -> 7.5 Belagsdauerobergrenze -> 11

Knoten 2

* Splitmerkmal für Fallpauschale B -> Medizinische Einzelleistungen (MEL) aus der Gruppe LGR09

* Splitbedingung für Fallpauschale B -> > 0

Fallpauschale B

* LDFP -> 5.185 TK -> 3.272 LK -> 1.913 BD-Zuschlag (Min) -> 157 Leistungszuschlag -> 824

* Belagsdaueruntergrenze -> 3 Belagsdauermitelwert -> 10.4 Belagsdauerobergrenze -> 16

Fallpauschale C

* LDFP -> 5.960 TK -> 2.950 LK -> 3.010 BD-Zuschlag (Min) -> 168 Leistungszuschlag -> 1.782

* Belagsdaueruntergrenze -> 3 Belagsdauermitelwert -> 8.8 Belagsdauerobergrenze -> 13

MEL01.10

Eingriffe zur Stabilisierung der Wirbelsäule II

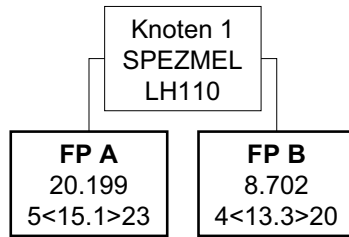

MEL01.10

Eingriffe zur Stabilisierung der Wirbelsäule II

Knoten 1

* Splitmerkmal für Fallpauschale A -> Spezielle medizinische Einzelleistung

* Splitbedingung für Fallpauschale A -> LH110 Langstreckige Osteosynthese an der Wirbelsäule (LE=je Sitzung)

Fallpauschale A

* LDFP -> 20.199 TK -> 4.121 LK -> 16.078 BD-Zuschlag (Min) -> 136 Leistungszuschlag -> 13.877

* Belagsdaueruntergrenze -> 5 Belagsdauermitelwert -> 15.1 Belagsdauerobergrenze -> 23

Fallpauschale B

* LDFP -> 8.702 TK -> 4.168 LK -> 4.534 BD-Zuschlag (Min) -> 157 Leistungszuschlag -> 3.402

* Belagsdaueruntergrenze -> 4 Belagsdauermitelwert -> 13.3 Belagsdauerobergrenze -> 20

MEL01.11

Zervikale Bandscheiben-Operation

FP A
4.608
3<8.5>13

MEL01.11

Zervikale Bandscheiben-Operation

Faltpauschale A

* LDFP -> 4.608 TK -> 2.617 LK -> 1.991 BD-Zuschlag (Min) -> 154 Leistungszuschlag -> 742

* Belagsdaueruntergrenze -> 3 Belagsdauermittelwert -> 8.5 Belagsdauerobergrenze -> 13

MEL01.12

Implantation von Elektroden zur Epilepsiediagnostik

FP A
11.603
4<13.2>20

MEL01.12

Implantation von Elektroden zur Epilepsiediagnostik

Faltpauschale A

* LDFFP -> 11.603 TK -> 4.664 LK -> 6.939 BD-Zuschlag (Min) -> 177 Leistungszuschlag -> 3.237

* Belagsdaueruntergrenze -> 4 Belagsdauermitelwert -> 13.2 Belagsdauerobergrenze -> 20

MEL01.13

Implantation von Elektroden zur Hinterstrangstimulation und Stimulation peripherer Nerven

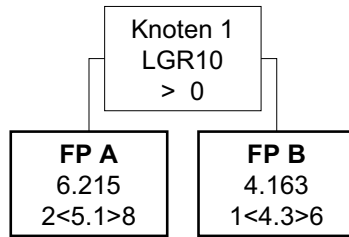

MEL01.13

Implantation von Elektroden zur Hinterstrangstimulation und Stimulation peripherer Nerven

Knoten 1

* Splitmerkmal für Fallpauschale A -> Medizinische Einzelleistungen (MEL) aus der Gruppe LGR10

* Splitbedingung für Fallpauschale A -> > 0

Fallpauschale A

* LDFP -> 6.215 TK -> 1.802 LK -> 4.413 BD-Zuschlag (Min) -> 177 Leistungszuschlag -> 3.530

* Belagsdaueruntergrenze -> 2 Belagsdauermitelwert -> 5.1 Belagsdauerobergrenze -> 8

Fallpauschale B

* LDFP -> 4.163 TK -> 1.515 LK -> 2.648 BD-Zuschlag (Min) -> 176 Leistungszuschlag -> 1.969

* Belagsdaueruntergrenze -> 1 Belagsdauermitelwert -> 4.3 Belagsdauerobergrenze -> 6

MEL01.14

Implantation von Elektroden zur Tiefenhirnstimulation

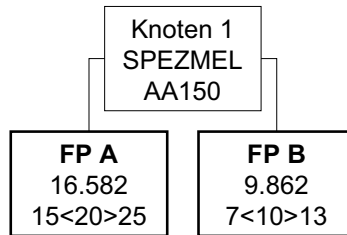

MEL01.14

Implantation von Elektroden zur Tiefenhirnstimulation

Knoten 1

* Splitmerkmal für Fallpauschale A -> Spezielle medizinische Einzelleistung

* Splitbedingung für Fallpauschale A -> AA150 Elektrodenimplantation zur Tiefenhirnstimulation, beidseitig (LE=je Sitzung)

Fallpauschale A

* LDFFP -> 16.582 TK -> 7.064 LK -> 9.518 BD-Zuschlag (Min) -> 177 Leistungszuschlag -> 6.417

* Belagsdaueruntergrenze -> 15 Belagsdauermitelwert -> 20 Belagsdauerobergrenze -> 25

Fallpauschale B

* LDFFP -> 9.862 TK -> 3.531 LK -> 6.331 BD-Zuschlag (Min) -> 177 Leistungszuschlag -> 3.757

* Belagsdaueruntergrenze -> 7 Belagsdauermitelwert -> 10 Belagsdauerobergrenze -> 13

MEL01.15

Implantation eines Impulsgenerators am Nervensystem

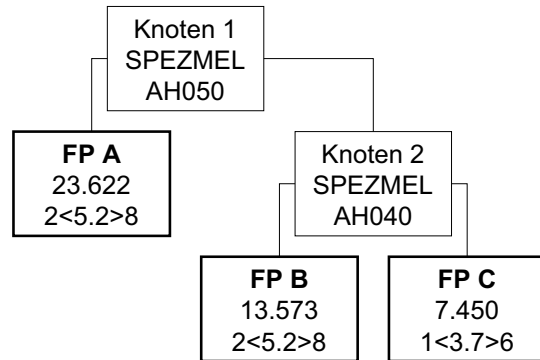

MEL01.15

Implantation eines Impulsgenerators am Nervensystem

Knoten 1

* Splitmerkmal für Fallpauschale A -> Spezielle medizinische Einzelleistung

* Splitbedingung für Fallpauschale A -> AH050 Implant. eines Impulsgenerators zur Neuromodulation – mehrkanalig, wiederaufladbar (LE=je Sitzung)

Fallpauschale A

* LDFFP -> 23.622 TK -> 1.843 LK -> 21.779 BD-Zuschlag (Min) -> 177 Leistungszuschlag -> 21.591

* Belagsdaueruntergrenze -> 2 Belagsdauermitelwert -> 5.2 Belagsdauerobergrenze -> 8

Knoten 2

* Splitmerkmal für Fallpauschale B -> Spezielle medizinische Einzelleistung

* Splitbedingung für Fallpauschale B -> AH040 Implantation eines Impulsgenerators zur Neuromodulation – zweikanalig (LE=je Sitzung)

Fallpauschale B

* LDFFP -> 13.573 TK -> 1.832 LK -> 11.741 BD-Zuschlag (Min) -> 176 Leistungszuschlag -> 11.456

* Belagsdaueruntergrenze -> 2 Belagsdauermitelwert -> 5.2 Belagsdauerobergrenze -> 8

Fallpauschale C

* LDFFP -> 7.450 TK -> 1.304 LK -> 6.146 BD-Zuschlag (Min) -> 176 Leistungszuschlag -> 5.908

* Belagsdaueruntergrenze -> 1 Belagsdauermitelwert -> 3.7 Belagsdauerobergrenze -> 6

MEL01.16

Implantation eines Systems zur N. Vagusstimulation

FP A
12.713
2<5>8

MEL01.16

Implantation eines Systems zur N. Vagusstimulation

Faltpauschale A

* LDFP -> 12.713 TK -> 1.767 LK -> 10.946 BD-Zuschlag (Min) -> 177 Leistungszuschlag -> 10.221

* Belagsdaueruntergrenze -> 2 Belagsdauermitelwert -> 5 Belagsdauerobergrenze -> 8

MEL01.17

Minimal-invasive Eingriffe im Bereich der Wirbelsäule

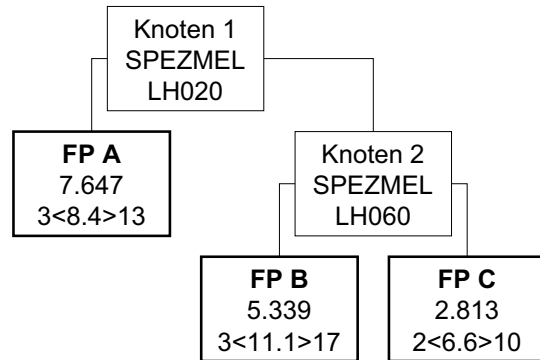

MEL01.17

Minimal-invasive Eingriffe im Bereich der Wirbelsäule

Knoten 1

* Splitmerkmal für Fallpauschale A -> Spezielle medizinische Einzelleistung

* Splitbedingung für Fallpauschale A -> LH020 Aufrichtung und Füllung des Wirbelkörpers durch perkutane Punktion (LE=je Sitzung)

Fallpauschale A

* LDFFP -> 7.647 TK -> 2.600 LK -> 5.047 BD-Zuschlag (Min) -> 155 Leistungszuschlag -> 4.558

* Belagsdaueruntergrenze -> 3 Belagsdauermitelwert -> 8.4 Belagsdauerobergrenze -> 13

Knoten 2

* Splitmerkmal für Fallpauschale B -> Spezielle medizinische Einzelleistung

* Splitbedingung für Fallpauschale B -> LH060 Mikroskopisch transspinale, bilaterale Dekompression des Spinalkanals (LE=je Sitzung)

Fallpauschale B

* LDFFP -> 5.339 TK -> 3.433 LK -> 1.906 BD-Zuschlag (Min) -> 155 Leistungszuschlag -> 860

* Belagsdaueruntergrenze -> 3 Belagsdauermitelwert -> 11.1 Belagsdauerobergrenze -> 17

Fallpauschale C

* LDFFP -> 2.813 TK -> 2.039 LK -> 774 BD-Zuschlag (Min) -> 155 Leistungszuschlag -> 667

* Belagsdaueruntergrenze -> 2 Belagsdauermitelwert -> 6.6 Belagsdauerobergrenze -> 10

MEL02.01

Eingriffe an den peripheren Nerven

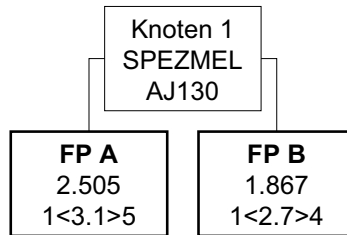

MEL02.01

Eingriffe an den peripheren Nerven

Knoten 1

* Splitmerkmal für Fallpauschale A -> Spezielle medizinische Einzelleistung

* Splitbedingung für Fallpauschale A -> AJ130 Entfernung eines Tumors an peripheren Nerven (LE=je Sitzung)

Fallpauschale A

* LDFP -> 2.505 TK -> 952 LK -> 1.553 BD-Zuschlag (Min) -> 154 Leistungszuschlag -> 759

* Belagsdaueruntergrenze -> 1 Belagsdauermitelwert -> 3.1 Belagsdauerobergrenze -> 5

Fallpauschale B

* LDFP -> 1.867 TK -> 866 LK -> 1.001 BD-Zuschlag (Min) -> 160 Leistungszuschlag -> 403

* Belagsdaueruntergrenze -> 1 Belagsdauermitelwert -> 2.7 Belagsdauerobergrenze -> 4

MEL02.02

Funktionell-plastische Eingriffe mit Beteiligung der peripheren Nerven

FP A
3.314
1<4.6>7

MEL02.02

Funktionell-plastische Eingriffe mit Beteiligung der peripheren Nerven

Falpauschale A

* LDFP -> 3.314 TK -> 1.461 LK -> 1.853 BD-Zuschlag (Min) -> 159 Leistungszuschlag -> 911

* Belagsdaueruntergrenze -> 1 Belagsdauermittelwert -> 4.6 Belagsdauerobergrenze -> 7

MEL02.03

Kleine Eingriffe an Bindegewebe und Weichteilen

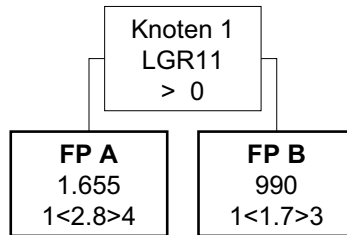

MEL02.03

Kleine Eingriffe an Bindegewebe und Weichteilen

Knoten 1

* Splitmerkmal für Fallpauschale A -> Medizinische Einzelleistungen (MEL) aus der Gruppe LGR11

* Splitbedingung für Fallpauschale A -> > 0

Fallpauschale A

* LDFP -> 1.655 TK -> 778 LK -> 877 BD-Zuschlag (Min) -> 139 Leistungszuschlag -> 341

* Belagsdaueruntergrenze -> 1 Belagsdauermitelwert -> 2.8 Belagsdauerobergrenze -> 4

Fallpauschale B

* LDFP -> 990 TK -> 470 LK -> 520 BD-Zuschlag (Min) -> 138 Leistungszuschlag -> 192

* Belagsdaueruntergrenze -> 1 Belagsdauermitelwert -> 1.7 Belagsdauerobergrenze -> 3

MEL02.04
Plexuseingriffe

FP A
6.199
2<7>11

MEL02.04
Plexuseingriffe

Faltpauschale A

* LDFP -> 6.199 TK -> 1.940 LK -> 4.259 BD-Zuschlag (Min) -> 139 Leistungszuschlag -> 2.312

* Belagsdaueruntergrenze -> 2 Belagsdauermittelwert -> 7 Belagsdauerobergrenze -> 11

MEL03.01

Osteotomie, Resektion und Osteosynthese am Gesichtsschädel und Kiefer

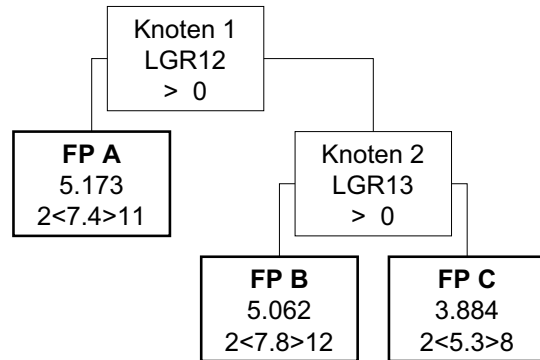

MEL03.01

Osteotomie, Resektion und Osteosynthese am Gesichtsschädel und Kiefer

Knoten 1

* Splitmerkmal für Fallpauschale A -> Medizinische Einzelleistungen (MEL) aus der Gruppe LGR12

* Splitbedingung für Fallpauschale A -> > 0

Fallpauschale A

* LDFP -> 5.173 TK -> 2.933 LK -> 2.240 BD-Zuschlag (Min) -> 198 Leistungszuschlag -> 1.076

* Belagsdaueruntergrenze -> 2 Belagsdauermitelwert -> 7.4 Belagsdauerobergrenze -> 11

Knoten 2

* Splitmerkmal für Fallpauschale B -> Medizinische Einzelleistungen (MEL) aus der Gruppe LGR13

* Splitbedingung für Fallpauschale B -> > 0

Fallpauschale B

* LDFP -> 5.062 TK -> 3.321 LK -> 1.741 BD-Zuschlag (Min) -> 213 Leistungszuschlag -> 795

* Belagsdaueruntergrenze -> 2 Belagsdauermitelwert -> 7.8 Belagsdauerobergrenze -> 12

Fallpauschale C

* LDFP -> 3.884 TK -> 2.144 LK -> 1.740 BD-Zuschlag (Min) -> 202 Leistungszuschlag -> 924

* Belagsdaueruntergrenze -> 2 Belagsdauermitelwert -> 5.3 Belagsdauerobergrenze -> 8

MEL03.02

Rekonstruktive Eingriffe an Gesicht, Lippen und Mundhöhle

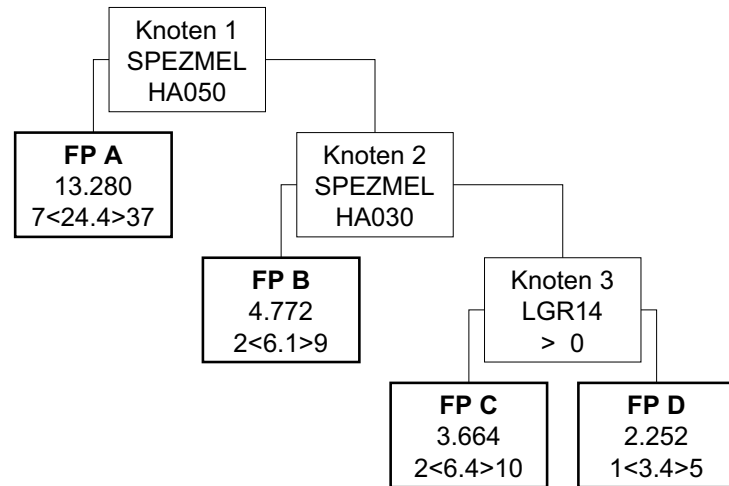

MEL03.02

Rekonstruktive Eingriffe an Gesicht, Lippen und Mundhöhle

Knoten 1

* Splitmerkmal für Fallpauschale A -> Spezielle medizinische Einzelleistung

* Splitbedingung für Fallpauschale A -> HA050 Gewebersatz oder Rekonstruktion mit freier Lappenplastik im Bereich der Mundhöhle (LE=je Sitzung)

Fallpauschale A

* LDFP -> 13.280 TK -> 11.700 LK -> 1.580 BD-Zuschlag (Min) -> 240 Leistungszuschlag -> 677

* Belagsdaueruntergrenze -> 7 Belagsdauermitelwert -> 24.4 Belagsdauerobergrenze -> 37

Knoten 2

* Splitmerkmal für Fallpauschale B -> Spezielle medizinische Einzelleistung

* Splitbedingung für Fallpauschale B -> HA030 Lippenverschluss, Gaumenverschluss, Fistelverschluss (LE=je Sitzung)

Fallpauschale B

* LDFP -> 4.772 TK -> 3.589 LK -> 1.183 BD-Zuschlag (Min) -> 294 Leistungszuschlag -> 558

* Belagsdaueruntergrenze -> 2 Belagsdauermitelwert -> 6.1 Belagsdauerobergrenze -> 9

Knoten 3

* Splitmerkmal für Fallpauschale C -> Medizinische Einzelleistungen (MEL) aus der Gruppe LGR14

* Splitbedingung für Fallpauschale C -> > 0

Fallpauschale C

* LDFP -> 3.664 TK -> 2.400 LK -> 1.264 BD-Zuschlag (Min) -> 187 Leistungszuschlag -> 561

* Belagsdaueruntergrenze -> 2 Belagsdauermitelwert -> 6.4 Belagsdauerobergrenze -> 10

Fallpauschale D

* LDFP -> 2.252 TK -> 1.484 LK -> 768 BD-Zuschlag (Min) -> 218 Leistungszuschlag -> 306

* Belagsdaueruntergrenze -> 1 Belagsdauermitelwert -> 3.4 Belagsdauerobergrenze -> 5

MEL03.03

Eingriff zur Korrektur von Deformitäten an Ober- und Unterkiefer

FP A
7.403
2<7.7>12

MEL03.03

Eingriff zur Korrektur von Deformitäten an Ober- und Unterkiefer

Faltpauschale A

* LDFFP -> 7.403 TK -> 3.161 LK -> 4.242 BD-Zuschlag (Min) -> 205 Leistungszuschlag -> 2.406

* Belagsdaueruntergrenze -> 2 Belagsdauermitelwert -> 7.7 Belagsdauerobergrenze -> 12

MEL03.04

Eingriffe zur Korrektur kraniofazialer Deformitäten

FP A
8.202
2<7.4>11

MEL03.04

Eingriffe zur Korrektur kraniofazialer Deformitäten

Faltpauschale A

* LDFFP -> 8.202 TK -> 5.569 LK -> 2.633 BD-Zuschlag (Min) -> 376 Leistungszuschlag -> 1.239

* Belagsdaueruntergrenze -> 2 Belagsdauermitelwert -> 7.4 Belagsdauerobergrenze -> 11

MEL04.01

Eingriffe am äußeren Ohr und Mittelohr, Eingriffe zur Versorgung einer Liquorrhoe

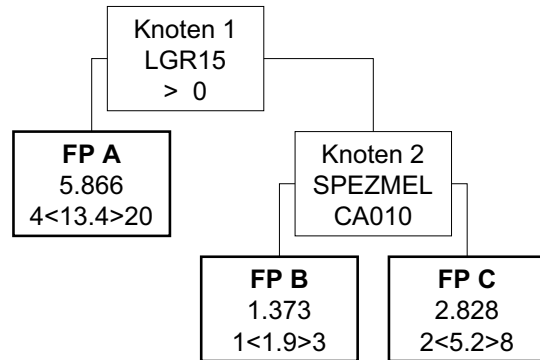

MEL04.01

Eingriffe am äußeren Ohr und Mittelohr, Eingriffe zur Versorgung einer Liquorrhoe

Knoten 1

* Splitmerkmal für Fallpauschale A -> Medizinische Einzelleistungen (MEL) aus der Gruppe LGR15

* Splitbedingung für Fallpauschale A -> > 0

Fallpauschale A

* LDFP -> 5.866 TK -> 4.323 LK -> 1.543 BD-Zuschlag (Min) -> 161 Leistungszuschlag -> 639

* Belagsdaueruntergrenze -> 4 Belagsdauermitelwert -> 13.4 Belagsdauerobergrenze -> 20

Knoten 2

* Splitmerkmal für Fallpauschale B -> Spezielle medizinische Einzelleistung

* Splitbedingung für Fallpauschale B -> CA010 Ohranlageplastik (LE=je Seite)

Fallpauschale B

* LDFP -> 1.373 TK -> 667 LK -> 706 BD-Zuschlag (Min) -> 176 Leistungszuschlag -> 303

* Belagsdaueruntergrenze -> 1 Belagsdauermitelwert -> 1.9 Belagsdauerobergrenze -> 3

Fallpauschale C

* LDFP -> 2.828 TK -> 1.787 LK -> 1.041 BD-Zuschlag (Min) -> 172 Leistungszuschlag -> 489

* Belagsdaueruntergrenze -> 2 Belagsdauermitelwert -> 5.2 Belagsdauerobergrenze -> 8

MEL04.02

Eingriffe am intrakraniellen Innenohr

FP A
3.809
2<7.3>11

MEL04.02

Eingriffe am intrakraniellen Innenohr

Faltpauschale A

* LDFP -> 3.809 TK -> 2.457 LK -> 1.352 BD-Zuschlag (Min) -> 168 Leistungszuschlag -> 640

* Belagsdaueruntergrenze -> 2 Belagsdauermitelwert -> 7.3 Belagsdauerobergrenze -> 11

MEL04.03

Eingriffe an der Nase und Nasennebenhöhlen

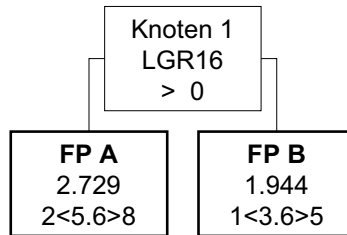

MEL04.03

Eingriffe an der Nase und Nasennebenhöhlen

Knoten 1

* Splitmerkmal für Fallpauschale A -> Medizinische Einzelleistungen (MEL) aus der Gruppe LGR16

* Splitbedingung für Fallpauschale A -> > 0

Fallpauschale A

* LDFP -> 2.729 TK -> 1.774 LK -> 955 BD-Zuschlag (Min) -> 158 Leistungszuschlag -> 368

* Belagsdaueruntergrenze -> 2 Belagsdauermitelwert -> 5.6 Belagsdauerobergrenze -> 8

Fallpauschale B

* LDFP -> 1.944 TK -> 1.139 LK -> 805 BD-Zuschlag (Min) -> 158 Leistungszuschlag -> 356

* Belagsdaueruntergrenze -> 1 Belagsdauermitelwert -> 3.6 Belagsdauerobergrenze -> 5

MEL04.04

Tonsillektomie, Adenotomie, Paracentese

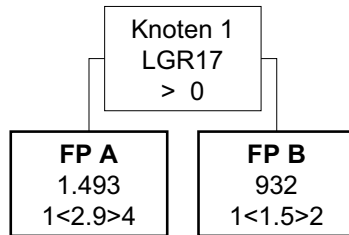

MEL04.04

Tonsillektomie, Adenotomie, Paracentese

Knoten 1

* Splitmerkmal für Fallpauschale A -> Medizinische Einzelleistungen (MEL) aus der Gruppe LGR17

* Splitbedingung für Fallpauschale A -> > 0

Fallpauschale A

* LDFP -> 1.493 TK -> 1.044 LK -> 449 BD-Zuschlag (Min) -> 180 Leistungszuschlag -> 134

* Belagsdaueruntergrenze -> 1 Belagsdauermittelwert -> 2.9 Belagsdauerobergrenze -> 4

Fallpauschale B

* LDFP -> 932 TK -> 579 LK -> 353 BD-Zuschlag (Min) -> 193 Leistungszuschlag -> 88

* Belagsdaueruntergrenze -> 1 Belagsdauermittelwert -> 1.5 Belagsdauerobergrenze -> 2

MEL04.05

Mikrochirurgische und endoskopische Eingriffe an den Nasennebenhöhlen

FP A
2.005
1<3.8>6

MEL04.05

Mikrochirurgische und endoskopische Eingriffe an den Nasennebenhöhlen

Fallpauschale A

* LDFP -> 2.005 TK -> 1.199 LK -> 806 BD-Zuschlag (Min) -> 158 Leistungszuschlag -> 341

* Belagsdaueruntergrenze -> 1 Belagsdauermittelwert -> 3.8 Belagsdauerobergrenze -> 6

MEL04.06

Eingriffe an den Speicheldrüsen

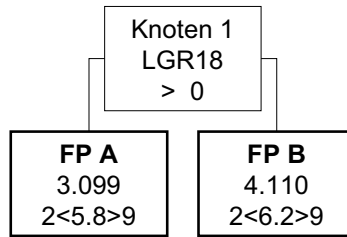

MEL04.06

Eingriffe an den Speicheldrüsen

Knoten 1

* Splitmerkmal für Fallpauschale A -> Medizinische Einzelleistungen (MEL) aus der Gruppe LGR18

* Splitbedingung für Fallpauschale A -> > 0

Fallpauschale A

* LDFP -> 3.099 TK -> 2.042 LK -> 1.057 BD-Zuschlag (Min) -> 176 Leistungszuschlag -> 452

* Belagsdaueruntergrenze -> 2 Belagsdauermitelwert -> 5.8 Belagsdauerobergrenze -> 9

Fallpauschale B

* LDFP -> 4.110 TK -> 2.117 LK -> 1.993 BD-Zuschlag (Min) -> 171 Leistungszuschlag -> 921

* Belagsdaueruntergrenze -> 2 Belagsdauermitelwert -> 6.2 Belagsdauerobergrenze -> 9

MEL04.07

Komplexe Eingriffe am Hals und den oberen Atemwegen

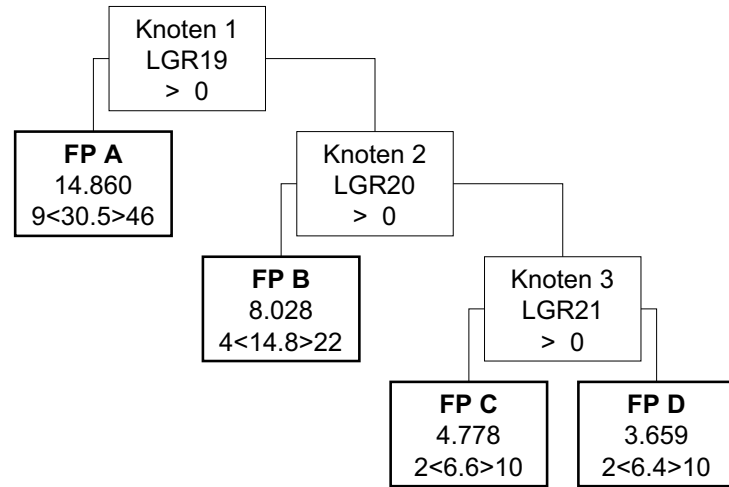

MEL04.07

Komplexe Eingriffe am Hals und den oberen Atemwegen

Knoten 1

* Splitmerkmal für Fallpauschale A -> Medizinische Einzelleistungen (MEL) aus der Gruppe LGR19

* Splitbedingung für Fallpauschale A -> > 0

Fallpauschale A

* LDFFP -> 14.860 TK -> 12.007 LK -> 2.853 BD-Zuschlag (Min) -> 197 Leistungszuschlag -> 1.397

* Belagsdaueruntergrenze -> 9 Belagsdauermitelwert -> 30.5 Belagsdauerobergrenze -> 46

Knoten 2

* Splitmerkmal für Fallpauschale B -> Medizinische Einzelleistungen (MEL) aus der Gruppe LGR20

* Splitbedingung für Fallpauschale B -> > 0

Fallpauschale B

* LDFFP -> 8.028 TK -> 5.507 LK -> 2.521 BD-Zuschlag (Min) -> 186 Leistungszuschlag -> 1.060

* Belagsdaueruntergrenze -> 4 Belagsdauermitelwert -> 14.8 Belagsdauerobergrenze -> 22

Knoten 3

* Splitmerkmal für Fallpauschale C -> Medizinische Einzelleistungen (MEL) aus der Gruppe LGR21

* Splitbedingung für Fallpauschale C -> > 0

Fallpauschale C

* LDFFP -> 4.778 TK -> 2.356 LK -> 2.422 BD-Zuschlag (Min) -> 178 Leistungszuschlag -> 989

* Belagsdaueruntergrenze -> 2 Belagsdauermitelwert -> 6.6 Belagsdauerobergrenze -> 10

Fallpauschale D

* LDFFP -> 3.659 TK -> 2.327 LK -> 1.332 BD-Zuschlag (Min) -> 182 Leistungszuschlag -> 574

* Belagsdaueruntergrenze -> 2 Belagsdauermitelwert -> 6.4 Belagsdauerobergrenze -> 10

MEL04.08

Eingriffe an den oberen Atemwegen

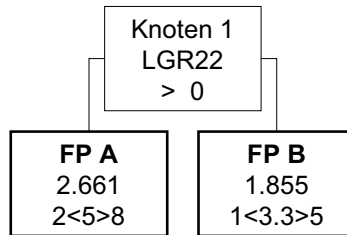

MEL04.08

Eingriffe an den oberen Atemwegen

Knoten 1

* Splitmerkmal für Fallpauschale A -> Medizinische Einzelleistungen (MEL) aus der Gruppe LGR22

* Splitbedingung für Fallpauschale A -> > 0

Fallpauschale A

* LDFP -> 2.661 TK -> 1.511 LK -> 1.150 BD-Zuschlag (Min) -> 151 Leistungszuschlag -> 543

* Belagsdaueruntergrenze -> 2 Belagsdauermittelwert -> 5 Belagsdauerobergrenze -> 8

Fallpauschale B

* LDFP -> 1.855 TK -> 1.182 LK -> 673 BD-Zuschlag (Min) -> 179 Leistungszuschlag -> 243

* Belagsdaueruntergrenze -> 1 Belagsdauermittelwert -> 3.3 Belagsdauerobergrenze -> 5

MEL04.09

Cochlearimplantat und elektronisches Mittelohrimplantat

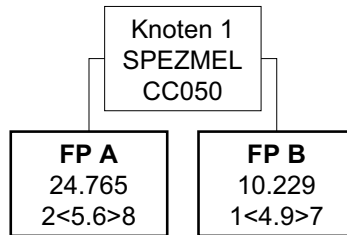

MEL04.09

Cochlearimplantat und elektronisches Mittelohrimplantat

Knoten 1

* Splitmerkmal für Fallpauschale A -> Spezielle medizinische Einzelleistung

* Splitbedingung für Fallpauschale A -> CC050 Implantation eines Cochlearimplantates (LE=je Seite)

Fallpauschale A

* LDFP -> 24.765 TK -> 2.650 LK -> 22.115 BD-Zuschlag (Min) -> 237 Leistungszuschlag -> 21.174

* Belagsdaueruntergrenze -> 2 Belagsdauermitelwert -> 5.6 Belagsdauerobergrenze -> 8

Fallpauschale B

* LDFP -> 10.229 TK -> 1.872 LK -> 8.357 BD-Zuschlag (Min) -> 191 Leistungszuschlag -> 7.252

* Belagsdaueruntergrenze -> 1 Belagsdauermitelwert -> 4.9 Belagsdauerobergrenze -> 7

MEL04.10

Eingriffe an der Schilddrüse und Nebenschilddrüse

FP A
3.452
2<5.1>8

MEL04.10

Eingriffe an der Schilddrüse und Nebenschilddrüse

Faltpauschale A

* LDFFP -> 3.452 TK -> 1.654 LK -> 1.798 BD-Zuschlag (Min) -> 162 Leistungszuschlag -> 766

* Belagsdaueruntergrenze -> 2 Belagsdauermitelwert -> 5.1 Belagsdauerobergrenze -> 8

MEL05.01

Eingriffe am Ösophagus, Magen und Zwerchfell

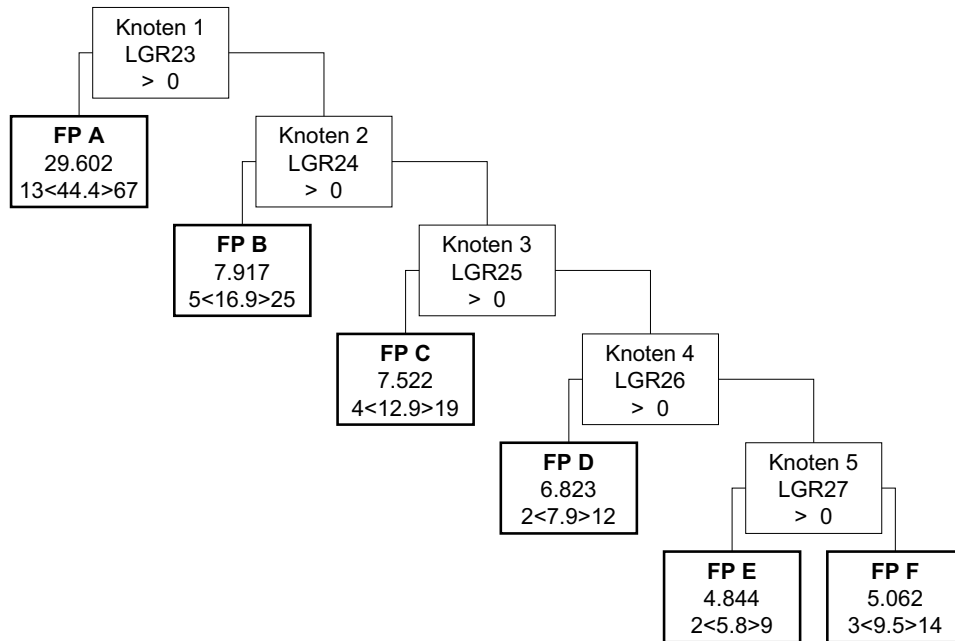

MEL05.01

Eingriffe am Ösophagus, Magen und Zwerchfell

Knoten 1

* Splitmerkmal für Fallpauschale A -> Medizinische Einzelleistungen (MEL) aus der Gruppe LGR23

* Splitbedingung für Fallpauschale A -> > 0

Fallpauschale A

* LDFFP -> 29.602 TK -> 26.612 LK -> 2.990 BD-Zuschlag (Min) -> 300 Leistungszuschlag -> 1.421

* Belagsdaueruntergrenze -> 13 Belagsdauermitelwert -> 44.4 Belagsdauerobergrenze -> 67

Knoten 2

* Splitmerkmal für Fallpauschale B -> Medizinische Einzelleistungen (MEL) aus der Gruppe LGR24

* Splitbedingung für Fallpauschale B -> > 0

Fallpauschale B

* LDFFP -> 7.917 TK -> 6.033 LK -> 1.884 BD-Zuschlag (Min) -> 178 Leistungszuschlag -> 720

* Belagsdaueruntergrenze -> 5 Belagsdauermitelwert -> 16.9 Belagsdauerobergrenze -> 25

Knoten 3

* Splitmerkmal für Fallpauschale C -> Medizinische Einzelleistungen (MEL) aus der Gruppe LGR25

* Splitbedingung für Fallpauschale C -> > 0

Fallpauschale C

* LDFFP -> 7.522 TK -> 4.513 LK -> 3.009 BD-Zuschlag (Min) -> 175 Leistungszuschlag -> 1.738

* Belagsdaueruntergrenze -> 4 Belagsdauermitelwert -> 12.9 Belagsdauerobergrenze -> 19

Knoten 4

* Splitmerkmal für Fallpauschale D -> Medizinische Einzelleistungen (MEL) aus der Gruppe LGR26

* Splitbedingung für Fallpauschale D -> > 0

Fallpauschale D

* LDFFP -> 6.823 TK -> 2.108 LK -> 4.715 BD-Zuschlag (Min) -> 133 Leistungszuschlag -> 3.575

* Belagsdaueruntergrenze -> 2 Belagsdauermitelwert -> 7.9 Belagsdauerobergrenze -> 12

Knoten 5

* Splitmerkmal für Fallpauschale E -> Medizinische Einzelleistungen (MEL) aus der Gruppe LGR27

* Splitbedingung für Fallpauschale E -> > 0

Fallpauschale E

* LDFFP -> 4.844 TK -> 1.729 LK -> 3.115 BD-Zuschlag (Min) -> 149 Leistungszuschlag -> 2.068

* Belagsdaueruntergrenze -> 2 Belagsdauermitelwert -> 5.8 Belagsdauerobergrenze -> 9

Fallpauschale F

* LDFFP -> 5.062 TK -> 3.984 LK -> 1.078 BD-Zuschlag (Min) -> 210 Leistungszuschlag -> 542

* Belagsdaueruntergrenze -> 3 Belagsdauermitelwert -> 9.5 Belagsdauerobergrenze -> 14

MEL05.02
Ösophagusresektion

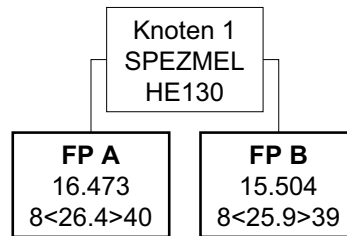

MEL05.02
Ösophagusresektion

Knoten 1

* Splitmerkmal für Fallpauschale A -> Spezielle medizinische Einzelleistung

* Splitbedingung für Fallpauschale A -> HE130 Resektion des Ösophagus – abdomino-thorakal (LE=je Sitzung)

Fallpauschale A

* LDFP -> 16.473 TK -> 9.208 LK -> 7.265 BD-Zuschlag (Min) -> 174 Leistungszuschlag -> 4.069

* Belagsdaueruntergrenze -> 8 Belagsdauermitelwert -> 26.4 Belagsdauerobergrenze -> 40

Fallpauschale B

* LDFP -> 15.504 TK -> 9.954 LK -> 5.550 BD-Zuschlag (Min) -> 192 Leistungszuschlag -> 2.791

* Belagsdaueruntergrenze -> 8 Belagsdauermitelwert -> 25.9 Belagsdauerobergrenze -> 39

MEL05.03
Magenteilrektion

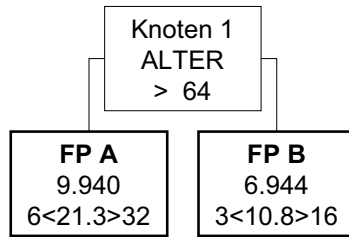

MEL05.03
Magenteilrektion

Knoten 1

* Splitmerkmal für Fallpauschale A -> Alter

* Splitbedingung für Fallpauschale A -> > 64

Fallpauschale A

* LDFP -> 9.940 TK -> 6.322 LK -> 3.618 BD-Zuschlag (Min) -> 148 Leistungszuschlag -> 2.068

* Belagsdaueruntergrenze -> 6 Belagsdauermitelwert -> 21.3 Belagsdauerobergrenze -> 32

Fallpauschale B

* LDFP -> 6.944 TK -> 3.486 LK -> 3.458 BD-Zuschlag (Min) -> 161 Leistungszuschlag -> 2.014

* Belagsdaueruntergrenze -> 3 Belagsdauermitelwert -> 10.8 Belagsdauerobergrenze -> 16

MEL05.04

Totale und subtotale Gastrektomie

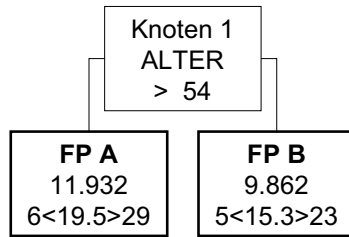

MEL05.04

Totale und subtotale Gastrektomie

Knoten 1

* Splitmerkmal für Fallpauschale A -> Alter

* Splitbedingung für Fallpauschale A -> > 54

Fallpauschale A

* LDFP -> 11.932 TK -> 7.076 LK -> 4.856 BD-Zuschlag (Min) -> 181 Leistungszuschlag -> 2.446

* Belagsdaueruntergrenze -> 6 Belagsdauermitelwert -> 19.5 Belagsdauerobergrenze -> 29

Fallpauschale B

* LDFP -> 9.862 TK -> 5.227 LK -> 4.635 BD-Zuschlag (Min) -> 171 Leistungszuschlag -> 2.416

* Belagsdaueruntergrenze -> 5 Belagsdauermitelwert -> 15.3 Belagsdauerobergrenze -> 23

MEL05.05
Cholezystektomie

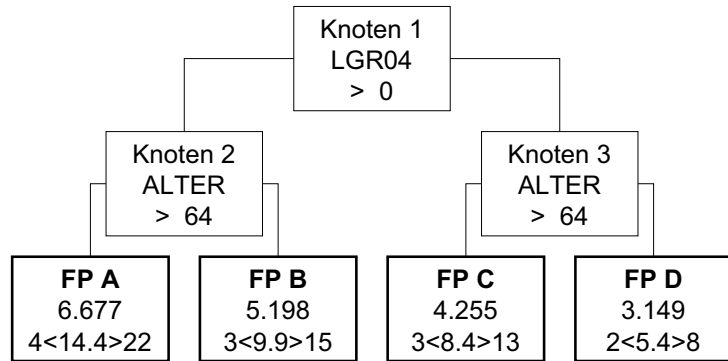

MEL05.05
Cholezystektomie

Knoten 1

* Splitmerkmal für Knoten 2 -> Medizinische Einzelleistungen (MEL) aus der Gruppe LGR04

* Splitbedingung für Knoten 2 -> > 0

Knoten 2

* Splitmerkmal für Fallpauschale A -> Alter

* Splitbedingung für Fallpauschale A -> > 64

Knoten 3

* Splitmerkmal für Fallpauschale C -> Alter

* Splitbedingung für Fallpauschale C -> > 64

Fallpauschale A

* LDFP -> 6.677 TK -> 4.393 LK -> 2.284 BD-Zuschlag (Min) -> 153 Leistungszuschlag -> 681

* Belagsdaueruntergrenze -> 4 Belagsdauermitelwert -> 14.4 Belagsdauerobergrenze -> 22

Fallpauschale B

* LDFP -> 5.198 TK -> 2.952 LK -> 2.246 BD-Zuschlag (Min) -> 149 Leistungszuschlag -> 676

* Belagsdaueruntergrenze -> 3 Belagsdauermitelwert -> 9.9 Belagsdauerobergrenze -> 15

Fallpauschale C

* LDFP -> 4.255 TK -> 2.655 LK -> 1.600 BD-Zuschlag (Min) -> 158 Leistungszuschlag -> 685

* Belagsdaueruntergrenze -> 3 Belagsdauermitelwert -> 8.4 Belagsdauerobergrenze -> 13

Fallpauschale D

* LDFP -> 3.149 TK -> 1.653 LK -> 1.496 BD-Zuschlag (Min) -> 153 Leistungszuschlag -> 677

* Belagsdaueruntergrenze -> 2 Belagsdauermitelwert -> 5.4 Belagsdauerobergrenze -> 8

MEL05.06

Eingriffe am Gallengangsystem

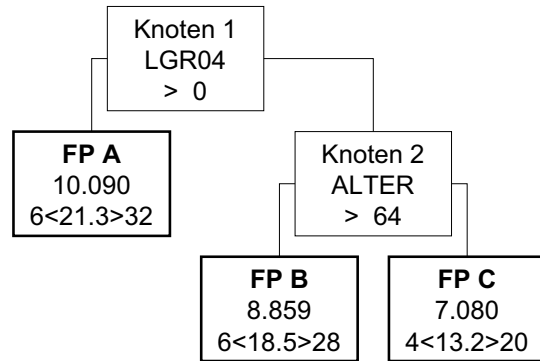

MEL05.06

Eingriffe am Gallengangsystem

Knoten 1

* Splitmerkmal für Fallpauschale A -> Medizinische Einzelleistungen (MEL) aus der Gruppe LGR04

* Splitbedingung für Fallpauschale A -> > 0

Fallpauschale A

* LDFFP -> 10.090 TK -> 6.791 LK -> 3.299 BD-Zuschlag (Min) -> 159 Leistungszuschlag -> 1.070

* Belagsdaueruntergrenze -> 6 Belagsdauermitelwert -> 21.3 Belagsdauerobergrenze -> 32

Knoten 2

* Splitmerkmal für Fallpauschale B -> Alter

* Splitbedingung für Fallpauschale B -> > 64

Fallpauschale B

* LDFFP -> 8.859 TK -> 6.423 LK -> 2.436 BD-Zuschlag (Min) -> 174 Leistungszuschlag -> 1.037

* Belagsdaueruntergrenze -> 6 Belagsdauermitelwert -> 18.5 Belagsdauerobergrenze -> 28

Fallpauschale C

* LDFFP -> 7.080 TK -> 4.609 LK -> 2.471 BD-Zuschlag (Min) -> 175 Leistungszuschlag -> 1.055

* Belagsdaueruntergrenze -> 4 Belagsdauermitelwert -> 13.2 Belagsdauerobergrenze -> 20

MEL05.07

Eingriffe an Milz, Leber, Duodenum und Pankreas

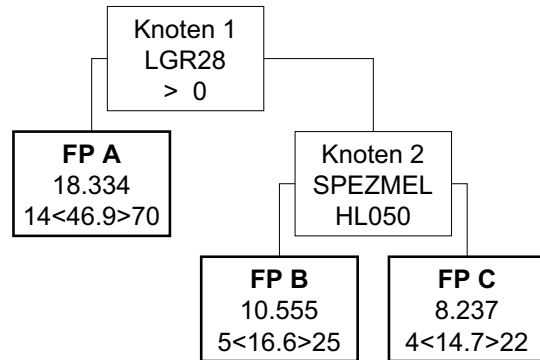

MEL05.07

Eingriffe an Milz, Leber, Duodenum und Pankreas

Knoten 1

* Splitmerkmal für Fallpauschale A -> Medizinische Einzelleistungen (MEL) aus der Gruppe LGR28

* Splitbedingung für Fallpauschale A -> > 0

Fallpauschale A

* LDFP -> 18.334 TK -> 16.006 LK -> 2.328 BD-Zuschlag (Min) -> 171 Leistungszuschlag -> 678

* Belagsdaueruntergrenze -> 14 Belagsdauermitelwert -> 46.9 Belagsdauerobergrenze -> 70

Knoten 2

* Splitmerkmal für Fallpauschale B -> Spezielle medizinische Einzelleistung

* Splitbedingung für Fallpauschale B -> HL050 Hemihepatektomie (LE=je Sitzung)

Fallpauschale B

* LDFP -> 10.555 TK -> 5.647 LK -> 4.908 BD-Zuschlag (Min) -> 170 Leistungszuschlag -> 2.417

* Belagsdaueruntergrenze -> 5 Belagsdauermitelwert -> 16.6 Belagsdauerobergrenze -> 25

Fallpauschale C

* LDFP -> 8.237 TK -> 5.239 LK -> 2.998 BD-Zuschlag (Min) -> 178 Leistungszuschlag -> 1.516

* Belagsdaueruntergrenze -> 4 Belagsdauermitelwert -> 14.7 Belagsdauerobergrenze -> 22

MEL05.08

Komplexe Eingriffe am Pankreas

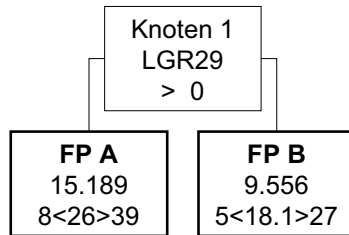

MEL05.08

Komplexe Eingriffe am Pankreas

Knoten 1

* Splitmerkmal für Fallpauschale A -> Medizinische Einzelleistungen (MEL) aus der Gruppe LGR29

* Splitbedingung für Fallpauschale A -> > 0

Fallpauschale A

* LDFFP -> 15.189 TK -> 8.962 LK -> 6.227 BD-Zuschlag (Min) -> 172 Leistungszuschlag -> 3.007

* Belagsdaueruntergrenze -> 8 Belagsdauermitelwert -> 26 Belagsdauerobergrenze -> 39

Fallpauschale B

* LDFFP -> 9.556 TK -> 6.899 LK -> 2.657 BD-Zuschlag (Min) -> 191 Leistungszuschlag -> 1.128

* Belagsdaueruntergrenze -> 5 Belagsdauermitelwert -> 18.1 Belagsdauerobergrenze -> 27

MEL05.09

Pankreasteilresektion

FP A
9.726
6<19.4>29

MEL05.09

Pankreasteilresektion

Faltpauschale A

* LDFP -> 9.726 TK -> 6.604 LK -> 3.122 BD-Zuschlag (Min) -> 170 Leistungszuschlag -> 1.469

* Belagsdaueruntergrenze -> 6 Belagsdauermittelwert -> 19.4 Belagsdauerobergrenze -> 29

MEL06.01
Appendektomie

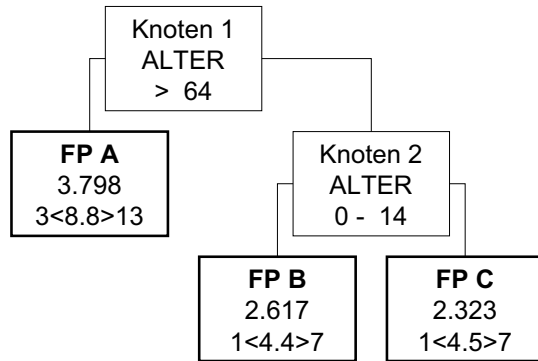

MEL06.01
Appendektomie

Knoten 1

* Splitmerkmal für Fallpauschale A -> Alter

* Splitbedingung für Fallpauschale A -> > 64

Fallpauschale A

* LDFP -> 3.798 TK -> 2.905 LK -> 893 BD-Zuschlag (Min) -> 165 Leistungszuschlag -> 330

* Belagsdaueruntergrenze -> 3 Belagsdauermitelwert -> 8.8 Belagsdauerobergrenze -> 13

Knoten 2

* Splitmerkmal für Fallpauschale B -> Alter

* Splitbedingung für Fallpauschale B -> 0 - 14

Fallpauschale B

* LDFP -> 2.617 TK -> 1.816 LK -> 801 BD-Zuschlag (Min) -> 206 Leistungszuschlag -> 340

* Belagsdaueruntergrenze -> 1 Belagsdauermitelwert -> 4.4 Belagsdauerobergrenze -> 7

Fallpauschale C

* LDFP -> 2.323 TK -> 1.454 LK -> 869 BD-Zuschlag (Min) -> 162 Leistungszuschlag -> 379

* Belagsdaueruntergrenze -> 1 Belagsdauermitelwert -> 4.5 Belagsdauerobergrenze -> 7

MEL06.02

Eingriffe an Dünndarm und Dickdarm

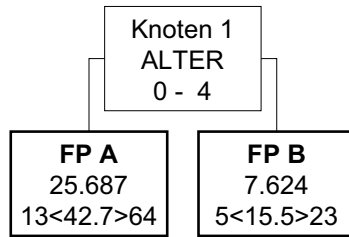

MEL06.02

Eingriffe an Dünndarm und Dickdarm

Knoten 1

* Splitmerkmal für Fallpauschale A -> Alter

* Splitbedingung für Fallpauschale A -> 0 - 4

Fallpauschale A

* LDFFP -> 25.687 TK -> 23.144 LK -> 2.543 BD-Zuschlag (Min) -> 271 Leistungszuschlag -> 976

* Belagsdaueruntergrenze -> 13 Belagsdauermitelwert -> 42.7 Belagsdauerobergrenze -> 64

Fallpauschale B

* LDFFP -> 7.624 TK -> 5.390 LK -> 2.234 BD-Zuschlag (Min) -> 174 Leistungszuschlag -> 953

* Belagsdaueruntergrenze -> 5 Belagsdauermitelwert -> 15.5 Belagsdauerobergrenze -> 23

MEL06.03

Eingriffe an Dickdarm und Rektum

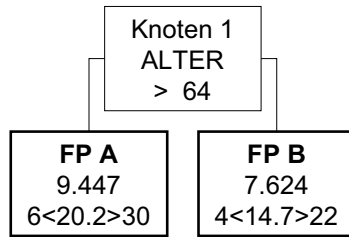

MEL06.03

Eingriffe an Dickdarm und Rektum

Knoten 1

* Splitmerkmal für Fallpauschale A -> Alter

* Splitbedingung für Fallpauschale A -> > 64

Fallpauschale A

* LDFFP -> 9.447 TK -> 6.783 LK -> 2.664 BD-Zuschlag (Min) -> 168 Leistungszuschlag -> 1.209

* Belagsdaueruntergrenze -> 6 Belagsdauermitelwert -> 20.2 Belagsdauerobergrenze -> 30

Fallpauschale B

* LDFFP -> 7.624 TK -> 4.917 LK -> 2.707 BD-Zuschlag (Min) -> 167 Leistungszuschlag -> 1.250

* Belagsdaueruntergrenze -> 4 Belagsdauermitelwert -> 14.7 Belagsdauerobergrenze -> 22

MEL06.04

Komplexe Eingriffe an Dickdarm und Rektum

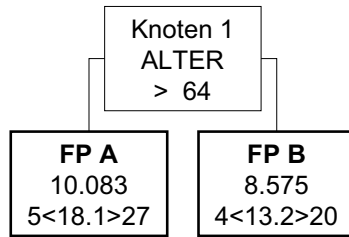

MEL06.04

Komplexe Eingriffe an Dickdarm und Rektum

Knoten 1

* Splitmerkmal für Fallpauschale A -> Alter

* Splitbedingung für Fallpauschale A -> > 64

Fallpauschale A

* LDFP -> 10.083 TK -> 5.959 LK -> 4.124 BD-Zuschlag (Min) -> 165 Leistungszuschlag -> 2.259

* Belagsdaueruntergrenze -> 5 Belagsdauermitelwert -> 18.1 Belagsdauerobergrenze -> 27

Fallpauschale B

* LDFP -> 8.575 TK -> 4.416 LK -> 4.159 BD-Zuschlag (Min) -> 167 Leistungszuschlag -> 2.375

* Belagsdaueruntergrenze -> 4 Belagsdauermitelwert -> 13.2 Belagsdauerobergrenze -> 20

MEL06.05

Eingriffe an der Bauchwand, Laparotomie

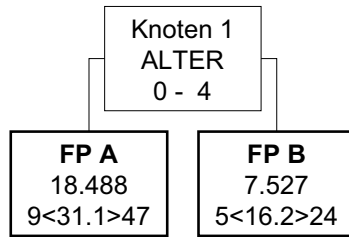

MEL06.05

Eingriffe an der Bauchwand, Laparotomie

Knoten 1

* Splitmerkmal für Fallpauschale A -> Alter

* Splitbedingung für Fallpauschale A -> 0 - 4

Fallpauschale A

* LDFP -> 18.488 TK -> 16.473 LK -> 2.015 BD-Zuschlag (Min) -> 265 Leistungszuschlag -> 795

* Belagsdaueruntergrenze -> 9 Belagsdauermitelwert -> 31.1 Belagsdauerobergrenze -> 47

Fallpauschale B

* LDFP -> 7.527 TK -> 5.690 LK -> 1.837 BD-Zuschlag (Min) -> 176 Leistungszuschlag -> 805

* Belagsdaueruntergrenze -> 5 Belagsdauermitelwert -> 16.2 Belagsdauerobergrenze -> 24

MEL06.06

Eingriffe bei Bauchwandhernien, Leistenhernien beim Kind

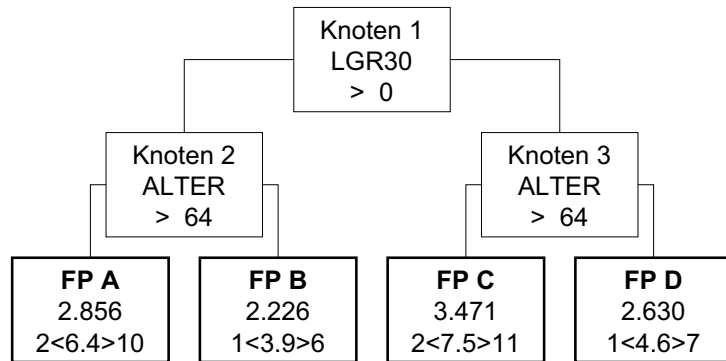

MEL06.06

Eingriffe bei Bauchwandhernien, Leistenhernien beim Kind

Knoten 1

* Splitmerkmal für Knoten 2 -> Medizinische Einzelleistungen (MEL) aus der Gruppe LGR30

* Splitbedingung für Knoten 2 -> > 0

Knoten 2

* Splitmerkmal für Fallpauschale A -> Alter

* Splitbedingung für Fallpauschale A -> > 64

Knoten 3

* Splitmerkmal für Fallpauschale C -> Alter

* Splitbedingung für Fallpauschale C -> > 64

Fallpauschale A

* LDFP -> 2.856 TK -> 1.916 LK -> 940 BD-Zuschlag (Min) -> 150 Leistungszuschlag -> 377

* Belagsdaueruntergrenze -> 2 Belagsdauermitelwert -> 6.4 Belagsdauerobergrenze -> 10

Fallpauschale B

* LDFP -> 2.226 TK -> 1.324 LK -> 902 BD-Zuschlag (Min) -> 170 Leistungszuschlag -> 365

* Belagsdaueruntergrenze -> 1 Belagsdauermitelwert -> 3.9 Belagsdauerobergrenze -> 6

Fallpauschale C

* LDFP -> 3.471 TK -> 2.260 LK -> 1.211 BD-Zuschlag (Min) -> 151 Leistungszuschlag -> 455

* Belagsdaueruntergrenze -> 2 Belagsdauermitelwert -> 7.5 Belagsdauerobergrenze -> 11

Fallpauschale D

* LDFP -> 2.630 TK -> 1.397 LK -> 1.233 BD-Zuschlag (Min) -> 152 Leistungszuschlag -> 450

* Belagsdaueruntergrenze -> 1 Belagsdauermitelwert -> 4.6 Belagsdauerobergrenze -> 7

MEL06.08

Komplexe Eingriffe an Rektum und Anus

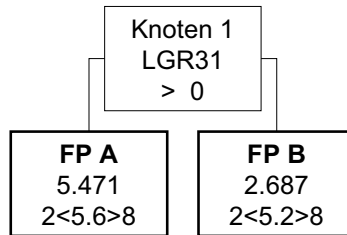

MEL06.08

Komplexe Eingriffe an Rektum und Anus

Knoten 1

* Splitmerkmal für Fallpauschale A -> Medizinische Einzelleistungen (MEL) aus der Gruppe LGR31

* Splitbedingung für Fallpauschale A -> > 0

Fallpauschale A

* LDFFP -> 5.471 TK -> 3.534 LK -> 1.937 BD-Zuschlag (Min) -> 316 Leistungszuschlag -> 914

* Belagsdaueruntergrenze -> 2 Belagsdauermitelwert -> 5.6 Belagsdauerobergrenze -> 8

Fallpauschale B

* LDFFP -> 2.687 TK -> 1.352 LK -> 1.335 BD-Zuschlag (Min) -> 130 Leistungszuschlag -> 696

* Belagsdaueruntergrenze -> 2 Belagsdauermitelwert -> 5.2 Belagsdauerobergrenze -> 8

MEL06.09

Eingriffe an Rektum und Anus

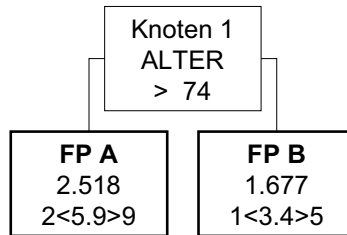

MEL06.09

Eingriffe an Rektum und Anus

Knoten 1

* Splitmerkmal für Fallpauschale A -> Alter

* Splitbedingung für Fallpauschale A -> > 74

Fallpauschale A

* LDFFP -> 2.518 TK -> 1.823 LK -> 695 BD-Zuschlag (Min) -> 154 Leistungszuschlag -> 320

* Belagsdaueruntergrenze -> 2 Belagsdauermitelwert -> 5.9 Belagsdauerobergrenze -> 9

Fallpauschale B

* LDFFP -> 1.677 TK -> 1.010 LK -> 667 BD-Zuschlag (Min) -> 148 Leistungszuschlag -> 324

* Belagsdaueruntergrenze -> 1 Belagsdauermitelwert -> 3.4 Belagsdauerobergrenze -> 5

MEL06.11

Laparoskopie diagnostisch/therapeutisch

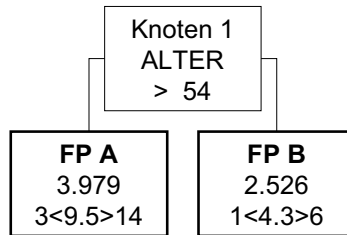

MEL06.11

Laparoskopie diagnostisch/therapeutisch

Knoten 1

* Splitmerkmal für Fallpauschale A -> Alter

* Splitbedingung für Fallpauschale A -> > 54

Fallpauschale A

* LDFP -> 3.979 TK -> 2.909 LK -> 1.070 BD-Zuschlag (Min) -> 153 Leistungszuschlag -> 402

* Belagsdaueruntergrenze -> 3 Belagsdauermitelwert -> 9.5 Belagsdauerobergrenze -> 14

Fallpauschale B

* LDFP -> 2.526 TK -> 1.596 LK -> 930 BD-Zuschlag (Min) -> 186 Leistungszuschlag -> 402

* Belagsdaueruntergrenze -> 1 Belagsdauermitelwert -> 4.3 Belagsdauerobergrenze -> 6

MEL07.01

Anatomische Lungenresektion

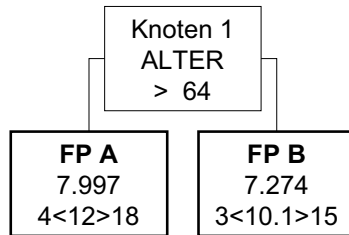

MEL07.01

Anatomische Lungenresektion

Knoten 1

* Splitmerkmal für Fallpauschale A -> Alter

* Splitbedingung für Fallpauschale A -> > 64

Fallpauschale A

* LDFP -> 7.997 TK -> 5.102 LK -> 2.895 BD-Zuschlag (Min) -> 213 Leistungszuschlag -> 1.479

* Belagsdaueruntergrenze -> 4 Belagsdauermitelwert -> 12 Belagsdauerobergrenze -> 18

Fallpauschale B

* LDFP -> 7.274 TK -> 4.444 LK -> 2.830 BD-Zuschlag (Min) -> 220 Leistungszuschlag -> 1.484

* Belagsdaueruntergrenze -> 3 Belagsdauermitelwert -> 10.1 Belagsdauerobergrenze -> 15

MEL07.02

Einfache thoraxchirurgische Eingriffe

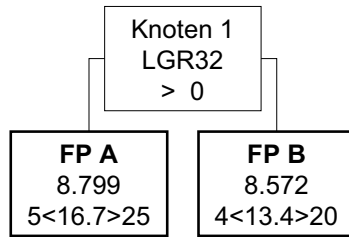

MEL07.02

Einfache thoraxchirurgische Eingriffe

Knoten 1

* Splitmerkmal für Fallpauschale A -> Medizinische Einzelleistungen (MEL) aus der Gruppe LGR32

* Splitbedingung für Fallpauschale A -> > 0

Fallpauschale A

* LDFP -> 8.799 TK -> 6.502 LK -> 2.297 BD-Zuschlag (Min) -> 195 Leistungszuschlag -> 933

* Belagsdaueruntergrenze -> 5 Belagsdauermitelwert -> 16.7 Belagsdauerobergrenze -> 25

Fallpauschale B

* LDFP -> 8.572 TK -> 6.926 LK -> 1.646 BD-Zuschlag (Min) -> 258 Leistungszuschlag -> 720

* Belagsdaueruntergrenze -> 4 Belagsdauermitelwert -> 13.4 Belagsdauerobergrenze -> 20

MEL07.03

Erweiterte anatomische Lungenresektionen

FP A
8.727
4<14.2>21

MEL07.03

Erweiterte anatomische Lungenresektionen

Faltpauschale A

* LDFP -> 8.727 TK -> 5.184 LK -> 3.543 BD-Zuschlag (Min) -> 183 Leistungszuschlag -> 1.763

* Belagsdaueruntergrenze -> 4 Belagsdauermitelwert -> 14.2 Belagsdauerobergrenze -> 21

MEL07.04

Eingriffe an der Thoraxwand

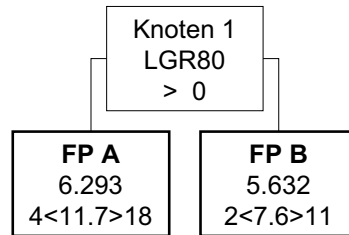

MEL07.04

Eingriffe an der Thoraxwand

Knoten 1

* Splitmerkmal für Fallpauschale A -> Medizinische Einzelleistungen (MEL) aus der Gruppe LGR80

* Splitbedingung für Fallpauschale A -> > 0

Fallpauschale A

* LDFP -> 6.293 TK -> 4.481 LK -> 1.812 BD-Zuschlag (Min) -> 191 Leistungszuschlag -> 957

* Belagsdaueruntergrenze -> 4 Belagsdauermitelwert -> 11.7 Belagsdauerobergrenze -> 18

Fallpauschale B

* LDFP -> 5.632 TK -> 3.802 LK -> 1.830 BD-Zuschlag (Min) -> 250 Leistungszuschlag -> 918

* Belagsdaueruntergrenze -> 2 Belagsdauermitelwert -> 7.6 Belagsdauerobergrenze -> 11

MEL07.05

Implantation eines Zwerchfell-Schrittmachers

FP A
55.981
5<16>24

MEL07.05

Implantation eines Zwerchfell-Schrittmachers

Faltpauschale A

* LDFFP -> 55.981 TK -> 6.382 LK -> 49.599 BD-Zuschlag (Min) -> 199 Leistungszuschlag -> 49.207

* Belagsdaueruntergrenze -> 5 Belagsdauermittelwert -> 16 Belagsdauerobergrenze -> 24

MEL08.01

Eingriffe am Herzen ohne Herz-Lungen-Maschine

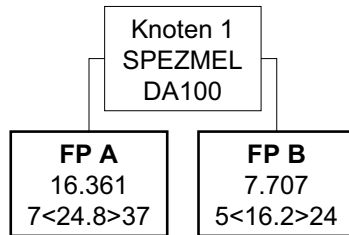

MEL08.01

Eingriffe am Herzen ohne Herz-Lungen-Maschine

Knoten 1

* Splitmerkmal für Fallpauschale A -> Spezielle medizinische Einzelleistung

* Splitbedingung für Fallpauschale A -> DA100 Korrektur angeborener Herzfehler ohne Herzlungenmaschine (LE=je Sitzung)

Fallpauschale A

* LDFP -> 16.361 TK -> 13.629 LK -> 2.732 BD-Zuschlag (Min) -> 275 Leistungszuschlag -> 1.063

* Belagsdaueruntergrenze -> 7 Belagsdauermitelwert -> 24.8 Belagsdauerobergrenze -> 37

Fallpauschale B

* LDFP -> 7.707 TK -> 6.451 LK -> 1.256 BD-Zuschlag (Min) -> 199 Leistungszuschlag -> 563

* Belagsdaueruntergrenze -> 5 Belagsdauermitelwert -> 16.2 Belagsdauerobergrenze -> 24

MEL08.02

Koronare Revaskularisation und andere Eingriffe am Herzen mit HLM

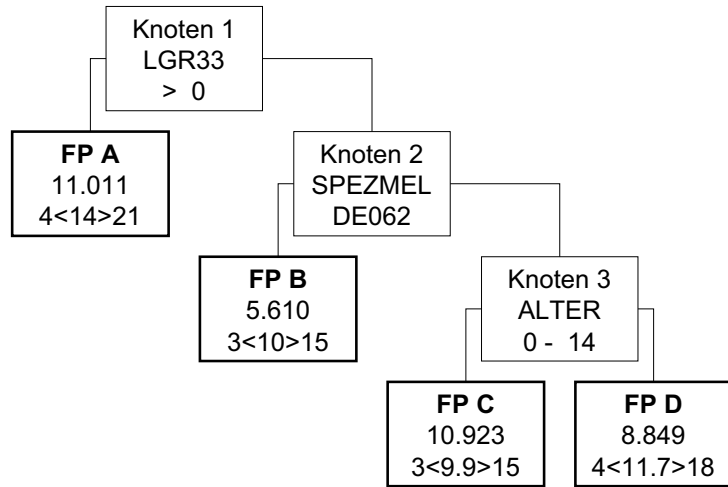

MEL08.02

Koronare Revaskularisation und andere Eingriffe am Herzen mit HLM

Knoten 1

* Splitmerkmal für Fallpauschale A -> Medizinische Einzelleistungen (MEL) aus der Gruppe LGR33

* Splitbedingung für Fallpauschale A -> > 0

Fallpauschale A

* LDFFP -> 11.011 TK -> 4.768 LK -> 6.243 BD-Zuschlag (Min) -> 170 Leistungszuschlag -> 2.279

* Belagsdaueruntergrenze -> 4 Belagsdauermitelwert -> 14 Belagsdauerobergrenze -> 21

Knoten 2

* Splitmerkmal für Fallpauschale B -> Spezielle medizinische Einzelleistung

* Splitbedingung für Fallpauschale B -> DE062 Chirurgische Ablation des kardialen Reizleitungssystems im Bereich der Pulmonalvenen (LE=je Sitzung)

Fallpauschale B

* LDFFP -> 5.610 TK -> 3.450 LK -> 2.160 BD-Zuschlag (Min) -> 173 Leistungszuschlag -> 1.739

* Belagsdaueruntergrenze -> 3 Belagsdauermitelwert -> 10 Belagsdauerobergrenze -> 15

Knoten 3

* Splitmerkmal für Fallpauschale C -> Alter

* Splitbedingung für Fallpauschale C -> 0 - 14

Fallpauschale C

* LDFFP -> 10.923 TK -> 5.527 LK -> 5.396 BD-Zuschlag (Min) -> 279 Leistungszuschlag -> 3.048

* Belagsdaueruntergrenze -> 3 Belagsdauermitelwert -> 9.9 Belagsdauerobergrenze -> 15

Fallpauschale D

* LDFFP -> 8.849 TK -> 4.062 LK -> 4.787 BD-Zuschlag (Min) -> 174 Leistungszuschlag -> 2.044

* Belagsdaueruntergrenze -> 4 Belagsdauermitelwert -> 11.7 Belagsdauerobergrenze -> 18

MEL08.03

Eingriffe an den Herzklappen und Aorta ascendens mit HLM

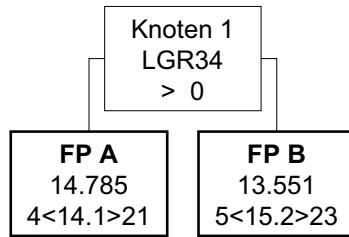

MEL08.03

Eingriffe an den Herzklappen und Aorta ascendens mit HLM

Knoten 1

* Splitmerkmal für Fallpauschale A -> Medizinische Einzelleistungen (MEL) aus der Gruppe LGR34

* Splitbedingung für Fallpauschale A -> > 0

Fallpauschale A

* LDFFP -> 14.785 TK -> 5.323 LK -> 9.462 BD-Zuschlag (Min) -> 189 Leistungszuschlag -> 4.879

* Belagsdaueruntergrenze -> 4 Belagsdauermitelwert -> 14.1 Belagsdauerobergrenze -> 21

Fallpauschale B

* LDFFP -> 13.551 TK -> 5.339 LK -> 8.212 BD-Zuschlag (Min) -> 176 Leistungszuschlag -> 3.672

* Belagsdaueruntergrenze -> 5 Belagsdauermitelwert -> 15.2 Belagsdauerobergrenze -> 23

MEL08.05

Rekonstruktion der Aorta ascendens und des Aortenbogens mit Kreislaufstillstand, Korrektur komplexer Herzfehler

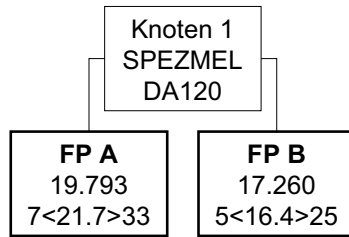

MEL08.05

Rekonstruktion der Aorta ascendens und des Aortenbogens mit Kreislaufstillstand, Korrektur komplexer Herzfehler

Knoten 1

* Splitmerkmal für Fallpauschale A -> Spezielle medizinische Einzelleistung

* Splitbedingung für Fallpauschale A -> DA120 Korrektur angeborener komplexer Herzfehler mit Herzlungenmaschine (LE=je Sitzung)

Fallpauschale A

* LDFF -> 19.793 TK -> 10.688 LK -> 9.105 BD-Zuschlag (Min) -> 246 Leistungszuschlag -> 5.977

* Belagsdaueruntergrenze -> 7 Belagsdauermitelwert -> 21.7 Belagsdauerobergrenze -> 33

Fallpauschale B

* LDFF -> 17.260 TK -> 5.057 LK -> 12.203 BD-Zuschlag (Min) -> 154 Leistungszuschlag -> 5.972

* Belagsdaueruntergrenze -> 5 Belagsdauermitelwert -> 16.4 Belagsdauerobergrenze -> 25

MEL08.06
Ventrikellersatz

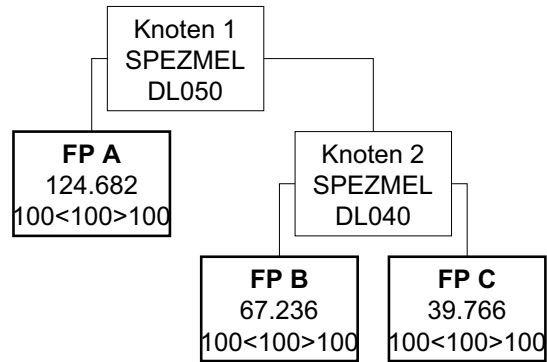

MEL08.06
Ventrikellersatz

Knoten 1

* Splitmerkmal für Fallpauschale A -> Spezielle medizinische Einzelleistung

* Splitbedingung für Fallpauschale A -> DL050 Langfristige Kreislaufunterstützung mit implantierbarem System (LE=je Aufenthalt)

Fallpauschale A

* LDFP -> 124.682 TK -> 42.392 LK -> 82.290 BD-Zuschlag (Min) -> 212 Leistungszuschlag -> 77.802

* Belagsdaueruntergrenze -> 100 Belagsdauermitelwert -> 100 Belagsdauerobergrenze -> 100

Knoten 2

* Splitmerkmal für Fallpauschale B -> Spezielle medizinische Einzelleistung

* Splitbedingung für Fallpauschale B -> DL040 Mittelfristige Kreislaufunterstützung mit parakorporaler Membranpumpe (LE=je Seite)

Fallpauschale B

* LDFP -> 67.236 TK -> 35.837 LK -> 31.399 BD-Zuschlag (Min) -> 179 Leistungszuschlag -> 26.962

* Belagsdaueruntergrenze -> 100 Belagsdauermitelwert -> 100 Belagsdauerobergrenze -> 100

Fallpauschale C

* LDFP -> 39.766 TK -> 35.789 LK -> 3.977 BD-Zuschlag (Min) -> 179 Leistungszuschlag -> 2.744

* Belagsdaueruntergrenze -> 100 Belagsdauermitelwert -> 100 Belagsdauerobergrenze -> 100

MEL08.07

Rekonstruktionen an der thorakalen-thorakoabdominellen Aorta

FP A
10.975
6<18.9>28

MEL08.07

Rekonstruktionen an der thorakalen-thorakoabdominellen Aorta

Faltpauschale A

* LDFFP -> 10.975 TK -> 6.837 LK -> 4.138 BD-Zuschlag (Min) -> 181 Leistungszuschlag -> 2.250

* Belagsdaueruntergrenze -> 6 Belagsdauermitelwert -> 18.9 Belagsdauerobergrenze -> 28

MEL08.08

Thorakoskopische Eingriffe

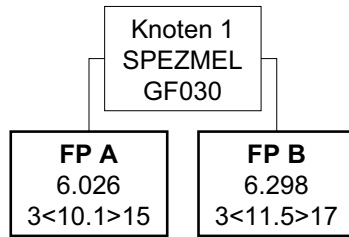

MEL08.08

Thorakoskopische Eingriffe

Knoten 1

* Splitmerkmal für Fallpauschale A -> Spezielle medizinische Einzelleistung

* Splitbedingung für Fallpauschale A -> GF030 Thorakoskopie – diagnostisch (LE=je Sitzung)

Fallpauschale A

* LDFP -> 6.026 TK -> 4.128 LK -> 1.898 BD-Zuschlag (Min) -> 204 Leistungszuschlag -> 1.061

* Belagsdaueruntergrenze -> 3 Belagsdauermittelwert -> 10.1 Belagsdauerobergrenze -> 15

Fallpauschale B

* LDFP -> 6.298 TK -> 4.037 LK -> 2.261 BD-Zuschlag (Min) -> 176 Leistungszuschlag -> 1.316

* Belagsdaueruntergrenze -> 3 Belagsdauermittelwert -> 11.5 Belagsdauerobergrenze -> 17

MEL08.09

Implantation eines Aortenstents

FP A 14.407 4<12.1>18

MEL08.09

Implantation eines Aortenstents

Faltpauschale A

* LDFP -> 14.407 TK -> 4.308 LK -> 10.099 BD-Zuschlag (Min) -> 178 Leistungszuschlag -> 6.353

* Belagsdaueruntergrenze -> 4 Belagsdauermittelwert -> 12.1 Belagsdauerobergrenze -> 18

MEL08.10

Implantation eines Systems zur extrakorporalen Membranoxygenierung (ECMO)

FP A
10.920
21<21>21

MEL08.10

Implantation eines Systems zur extrakorporalen Membranoxygenierung (ECMO)

Faltpauschale A

* LDFFP -> 10.920 TK -> 6.683 LK -> 4.237 BD-Zuschlag (Min) -> 159 Leistungszuschlag -> 4.073

* Belagsdaueruntergrenze -> 21 Belagsdauermitelwert -> 21 Belagsdauerobergrenze -> 21

MEL09.01

Rekonstruktionen an den peripheren Gefäßen

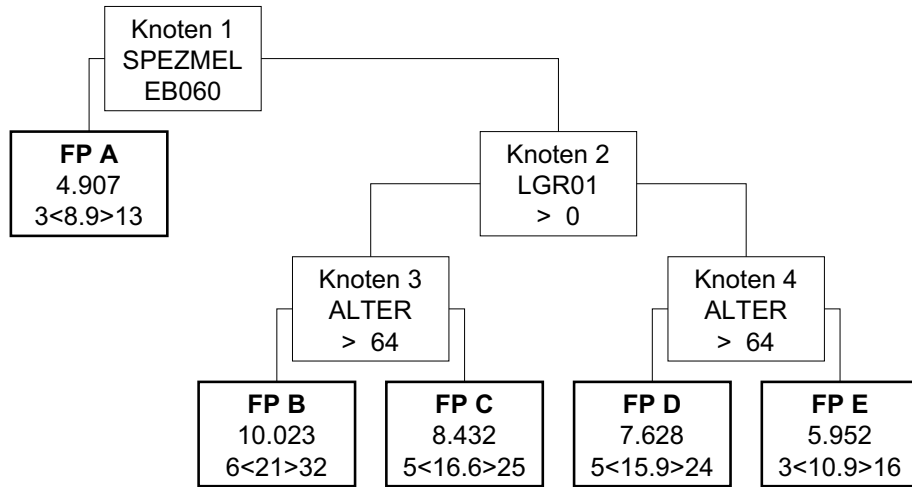

MEL09.01

Rekonstruktionen an den peripheren Gefäßen

Knoten 1

* Splitmerkmal für Fallpauschale A -> Spezielle medizinische Einzelleistung

* Splitbedingung für Fallpauschale A -> EB060 Rekonstruktion der Arteria carotis (Thrombendarterektomie, Gefäßinterponat) (LE=je Seite)

Fallpauschale A

* LDFP -> 4.907 TK -> 2.851 LK -> 2.056 BD-Zuschlag (Min) -> 160 Leistungszuschlag -> 756

* Belagsdaueruntergrenze -> 3 Belagsdauermitelwert -> 8.9 Belagsdauerobergrenze -> 13

Knoten 2

* Splitmerkmal für Knoten 3 -> Medizinische Einzelleistungen (MEL) aus der Gruppe LGR01

* Splitbedingung für Knoten 3 -> > 0

Knoten 3

* Splitmerkmal für Fallpauschale B -> Alter

* Splitbedingung für Fallpauschale B -> > 64

Knoten 4

* Splitmerkmal für Fallpauschale D -> Alter

* Splitbedingung für Fallpauschale D -> > 64

Fallpauschale B

* LDFP -> 10.023 TK -> 7.076 LK -> 2.947 BD-Zuschlag (Min) -> 168 Leistungszuschlag -> 1.293

* Belagsdaueruntergrenze -> 6 Belagsdauermitelwert -> 21 Belagsdauerobergrenze -> 32

Fallpauschale C

* LDFP -> 8.432 TK -> 5.489 LK -> 2.943 BD-Zuschlag (Min) -> 165 Leistungszuschlag -> 1.282

* Belagsdaueruntergrenze -> 5 Belagsdauermitelwert -> 16.6 Belagsdauerobergrenze -> 25

Fallpauschale D

* LDFP -> 7.628 TK -> 5.149 LK -> 2.479 BD-Zuschlag (Min) -> 162 Leistungszuschlag -> 1.312

* Belagsdaueruntergrenze -> 5 Belagsdauermitelwert -> 15.9 Belagsdauerobergrenze -> 24

Fallpauschale E

* LDFP -> 5.952 TK -> 3.577 LK -> 2.375 BD-Zuschlag (Min) -> 164 Leistungszuschlag -> 1.268

* Belagsdaueruntergrenze -> 3 Belagsdauermitelwert -> 10.9 Belagsdauerobergrenze -> 16

MEL09.02

Rekonstruktionen an der abdominalen Aorta und den viszerale Gefäßen

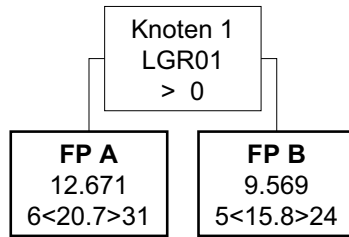

MEL09.02

Rekonstruktionen an der abdominalen Aorta und den viszerale Gefäßen

Knoten 1

* Splitmerkmal für Fallpauschale A -> Medizinische Einzelleistungen (MEL) aus der Gruppe LGR01

* Splitbedingung für Fallpauschale A -> > 0

Fallpauschale A

* LDFF -> 12.671 TK -> 8.173 LK -> 4.498 BD-Zuschlag (Min) -> 197 Leistungszuschlag -> 2.154

* Belagsdaueruntergrenze -> 6 Belagsdauermitelwert -> 20.7 Belagsdauerobergrenze -> 31

Fallpauschale B

* LDFF -> 9.569 TK -> 5.445 LK -> 4.124 BD-Zuschlag (Min) -> 172 Leistungszuschlag -> 2.249

* Belagsdaueruntergrenze -> 5 Belagsdauermitelwert -> 15.8 Belagsdauerobergrenze -> 24

MEL09.03

Eingriffe an den peripheren Gefäßen

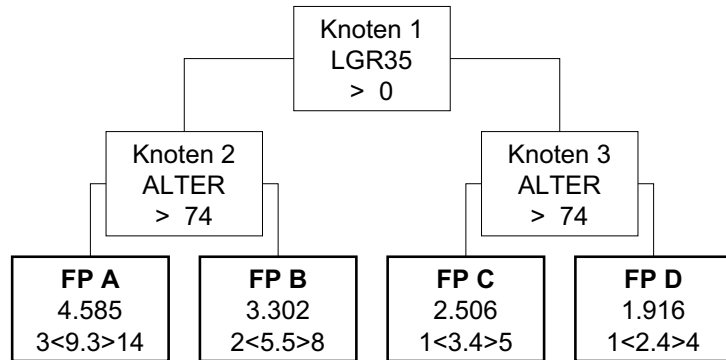

MEL09.03

Eingriffe an den peripheren Gefäßen

Knoten 1

* Splitmerkmal für Knoten 2 -> Medizinische Einzelleistungen (MEL) aus der Gruppe LGR35

* Splitbedingung für Knoten 2 -> > 0

Knoten 2

* Splitmerkmal für Fallpauschale A -> Alter

* Splitbedingung für Fallpauschale A -> > 74

Knoten 3

* Splitmerkmal für Fallpauschale C -> Alter

* Splitbedingung für Fallpauschale C -> > 74

Fallpauschale A

* LDFP -> 4.585 TK -> 3.306 LK -> 1.279 BD-Zuschlag (Min) -> 178 Leistungszuschlag -> 573

* Belagsdaueruntergrenze -> 3 Belagsdauermitelwert -> 9.3 Belagsdauerobergrenze -> 14

Fallpauschale B

* LDFP -> 3.302 TK -> 2.093 LK -> 1.209 BD-Zuschlag (Min) -> 190 Leistungszuschlag -> 578

* Belagsdaueruntergrenze -> 2 Belagsdauermitelwert -> 5.5 Belagsdauerobergrenze -> 8

Fallpauschale C

* LDFP -> 2.506 TK -> 1.383 LK -> 1.123 BD-Zuschlag (Min) -> 203 Leistungszuschlag -> 198

* Belagsdaueruntergrenze -> 1 Belagsdauermitelwert -> 3.4 Belagsdauerobergrenze -> 5

Fallpauschale D

* LDFP -> 1.916 TK -> 814 LK -> 1.102 BD-Zuschlag (Min) -> 170 Leistungszuschlag -> 128

* Belagsdaueruntergrenze -> 1 Belagsdauermitelwert -> 2.4 Belagsdauerobergrenze -> 4

MEL09.04

Isolierte Organperfusion

FP A
9.124
6<21.1>32

MEL09.04

Isolierte Organperfusion

Faltpauschale A

* LDFP -> 9.124 TK -> 7.901 LK -> 1.223 BD-Zuschlag (Min) -> 187 Leistungszuschlag -> 602

* Belagsdaueruntergrenze -> 6 Belagsdauermittelwert -> 21.1 Belagsdauerobergrenze -> 32

MEL09.05

Implantation eines Loop-Recorders

FP A
2.992
1<3.3>5

MEL09.05

Implantation eines Loop-Recorders

Faltpauschale A

* LDFP -> 2.992 TK -> 939 LK -> 2.053 BD-Zuschlag (Min) -> 142 Leistungszuschlag -> 1.768

* Belagsdaueruntergrenze -> 1 Belagsdauermittelwert -> 3.3 Belagsdauerobergrenze -> 5

MEL10.01

Implantation eines Schrittmachers

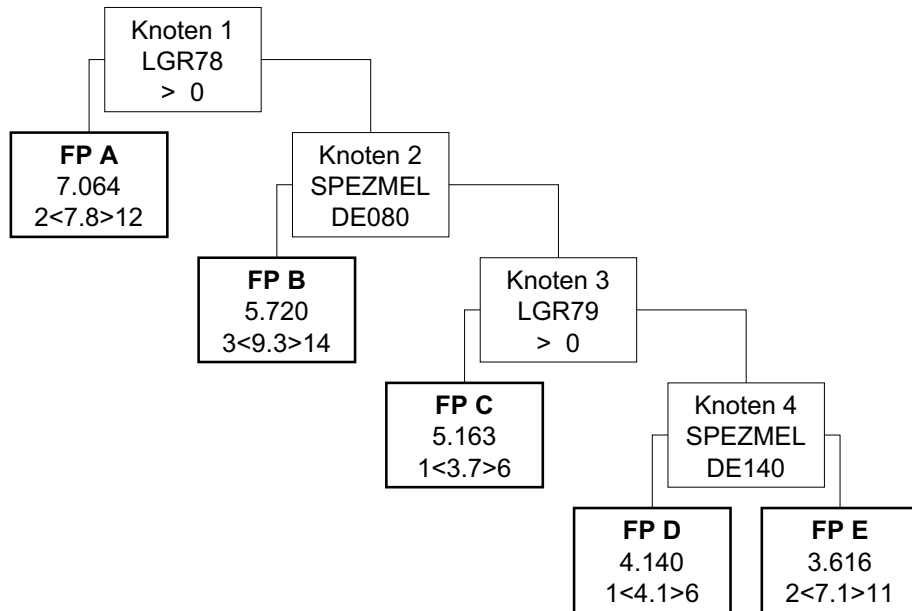

MEL10.01

Implantation eines Schrittmachers

Knoten 1

* Splitmerkmal für Fallpauschale A -> Medizinische Einzelleistungen (MEL) aus der Gruppe LGR78

* Splitbedingung für Fallpauschale A -> > 0

Fallpauschale A

* LDFFP -> 7.064 TK -> 2.402 LK -> 4.662 BD-Zuschlag (Min) -> 154 Leistungszuschlag -> 4.111

* Belagsdaueruntergrenze -> 2 Belagsdauermitelwert -> 7.8 Belagsdauerobergrenze -> 12

Knoten 2

* Splitmerkmal für Fallpauschale B -> Spezielle medizinische Einzelleistung

* Splitbedingung für Fallpauschale B -> DE080 Implantation eines Herzschrittmachers, Einkammersystem (LE=je Sitzung)

Fallpauschale B

* LDFFP -> 5.720 TK -> 2.717 LK -> 3.003 BD-Zuschlag (Min) -> 146 Leistungszuschlag -> 2.500

* Belagsdaueruntergrenze -> 3 Belagsdauermitelwert -> 9.3 Belagsdauerobergrenze -> 14

Knoten 3

* Splitmerkmal für Fallpauschale C -> Medizinische Einzelleistungen (MEL) aus der Gruppe LGR79

* Splitbedingung für Fallpauschale C -> > 0

Fallpauschale C

* LDFFP -> 5.163 TK -> 1.234 LK -> 3.929 BD-Zuschlag (Min) -> 167 Leistungszuschlag -> 3.562

* Belagsdaueruntergrenze -> 1 Belagsdauermitelwert -> 3.7 Belagsdauerobergrenze -> 6

Knoten 4

* Splitmerkmal für Fallpauschale D -> Spezielle medizinische Einzelleistung

* Splitbedingung für Fallpauschale D -> DE140 Aggregatwechsel bei einem Herzschrittmacher, Einkammersystem (LE=je Sitzung)

Fallpauschale D

* LDFFP -> 4.140 TK -> 1.337 LK -> 2.803 BD-Zuschlag (Min) -> 163 Leistungszuschlag -> 2.455

* Belagsdaueruntergrenze -> 1 Belagsdauermitelwert -> 4.1 Belagsdauerobergrenze -> 6

Fallpauschale E

* LDFFP -> 3.616 TK -> 2.394 LK -> 1.222 BD-Zuschlag (Min) -> 169 Leistungszuschlag -> 644

* Belagsdaueruntergrenze -> 2 Belagsdauermitelwert -> 7.1 Belagsdauerobergrenze -> 11

MEL10.02

Implantation eines Defibrillators

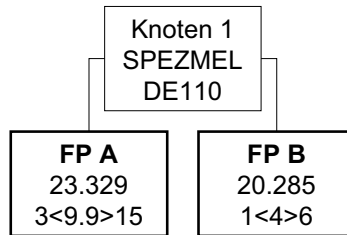

MEL10.02

Implantation eines Defibrillators

Knoten 1

* Splitmerkmal für Fallpauschale A -> Spezielle medizinische Einzelleistung

* Splitbedingung für Fallpauschale A -> DE110 Implantation eines automatischen Kardioverter-Defibrillators (LE=je Sitzung)

Fallpauschale A

* LDFP -> 23.329 TK -> 3.896 LK -> 19.433 BD-Zuschlag (Min) -> 197 Leistungszuschlag -> 18.523

* Belagsdaueruntergrenze -> 3 Belagsdauermitteiwert -> 9.9 Belagsdauerobergrenze -> 15

Fallpauschale B

* LDFP -> 20.285 TK -> 1.359 LK -> 18.926 BD-Zuschlag (Min) -> 170 Leistungszuschlag -> 18.297

* Belagsdaueruntergrenze -> 1 Belagsdauermitteiwert -> 4 Belagsdauerobergrenze -> 6

MEL10.03

Implantation von Systemen zur kardialen Resynchronisation

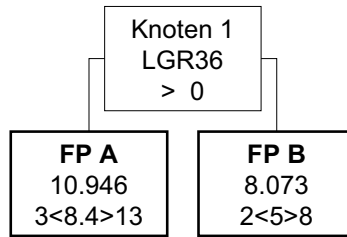

MEL10.03

Implantation von Systemen zur kardialen Resynchronisation

Knoten 1

* Splitmerkmal für Fallpauschale A -> Medizinische Einzelleistungen (MEL) aus der Gruppe LGR36

* Splitbedingung für Fallpauschale A -> > 0

Fallpauschale A

* LDFFP -> 10.946 TK -> 2.890 LK -> 8.056 BD-Zuschlag (Min) -> 172 Leistungszuschlag -> 7.082

* Belagsdaueruntergrenze -> 3 Belagsdauermitelwert -> 8.4 Belagsdauerobergrenze -> 13

Fallpauschale B

* LDFFP -> 8.073 TK -> 1.808 LK -> 6.265 BD-Zuschlag (Min) -> 181 Leistungszuschlag -> 5.780

* Belagsdaueruntergrenze -> 2 Belagsdauermitelwert -> 5 Belagsdauerobergrenze -> 8

MEL10.04

Implantation eines automatischen Kardioverters -Defibrillators mit kardialer Resynchronisationsfunktion

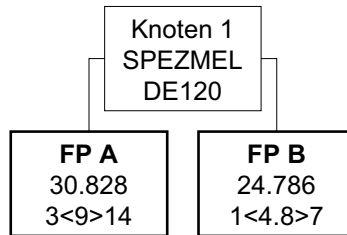

MEL10.04

Implantation eines automatischen Kardioverters -Defibrillators mit kardialer Resynchronisationsfunktion

Knoten 1

* Splitmerkmal für Fallpauschale A -> Spezielle medizinische Einzelleistung

* Splitbedingung für Fallpauschale A -> DE120 Implantation autom. Kardioverter-Defibrillator m. kard. Resynchronisationsfunktion (LE=je Sitzung)

Fallpauschale A

* LDFFP -> 30.828 TK -> 2.805 LK -> 28.023 BD-Zuschlag (Min) -> 156 Leistungszuschlag -> 26.882

* Belagsdaueruntergrenze -> 3 Belagsdauermitelwert -> 9 Belagsdauerobergrenze -> 14

Fallpauschale B

* LDFFP -> 24.786 TK -> 1.685 LK -> 23.101 BD-Zuschlag (Min) -> 176 Leistungszuschlag -> 22.580

* Belagsdaueruntergrenze -> 1 Belagsdauermitelwert -> 4.8 Belagsdauerobergrenze -> 7

MEL11.01

Eingriffe an Niere und Harnleiter I

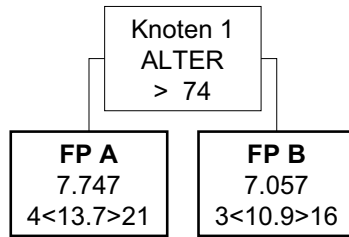

MEL11.01

Eingriffe an Niere und Harnleiter I

Knoten 1

* Splitmerkmal für Fallpauschale A -> Alter

* Splitbedingung für Fallpauschale A -> > 74

Fallpauschale A

* LDFFP -> 7.747 TK -> 4.710 LK -> 3.037 BD-Zuschlag (Min) -> 172 Leistungszuschlag -> 1.480

* Belagsdaueruntergrenze -> 4 Belagsdauermitelwert -> 13.7 Belagsdauerobergrenze -> 21

Fallpauschale B

* LDFFP -> 7.057 TK -> 4.079 LK -> 2.978 BD-Zuschlag (Min) -> 187 Leistungszuschlag -> 1.475

* Belagsdaueruntergrenze -> 3 Belagsdauermitelwert -> 10.9 Belagsdauerobergrenze -> 16

MEL11.02

Komplexe Eingriffe an der Harnblase

FP A
13.811
7<23.7>36

MEL11.02

Komplexe Eingriffe an der Harnblase

Faltpauschale A

* LDFP -> 13.811 TK -> 9.336 LK -> 4.475 BD-Zuschlag (Min) -> 197 Leistungszuschlag -> 2.168

* Belagsdaueruntergrenze -> 7 Belagsdauermitelwert -> 23.7 Belagsdauerobergrenze -> 36

MEL11.03

Eingriffe an Niere und Harnleiter II

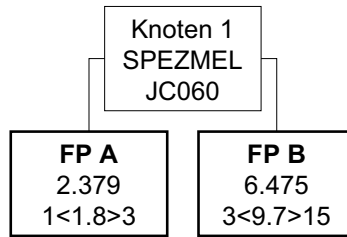

MEL11.03

Eingriffe an Niere und Harnleiter II

Knoten 1

* Splitmerkmal für Fallpauschale A -> Spezielle medizinische Einzelleistung

* Splitbedingung für Fallpauschale A -> JC060 Unterspritzung des Ureterostiums – endoskopisch (LE=je Sitzung)

Fallpauschale A

* LDFP -> 2.379 TK -> 918 LK -> 1.461 BD-Zuschlag (Min) -> 255 Leistungszuschlag -> 935

* Belagsdaueruntergrenze -> 1 Belagsdauermittelwert -> 1.8 Belagsdauerobergrenze -> 3

Fallpauschale B

* LDFP -> 6.475 TK -> 4.332 LK -> 2.143 BD-Zuschlag (Min) -> 223 Leistungszuschlag -> 952

* Belagsdaueruntergrenze -> 3 Belagsdauermittelwert -> 9.7 Belagsdauerobergrenze -> 15

MEL11.04

Eingriffe an Niere und Harnleiter III

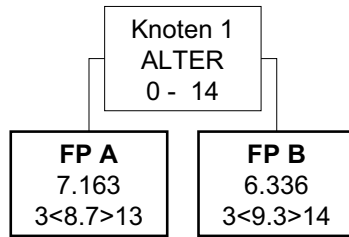

MEL11.04

Eingriffe an Niere und Harnleiter III

Knoten 1

* Splitmerkmal für Fallpauschale A -> Alter

* Splitbedingung für Fallpauschale A -> 0 - 14

Fallpauschale A

* LDFP -> 7.163 TK -> 4.878 LK -> 2.285 BD-Zuschlag (Min) -> 280 Leistungszuschlag -> 1.003

* Belagsdaueruntergrenze -> 3 Belagsdauermitelwert -> 8.7 Belagsdauerobergrenze -> 13

Fallpauschale B

* LDFP -> 6.336 TK -> 4.030 LK -> 2.306 BD-Zuschlag (Min) -> 217 Leistungszuschlag -> 1.033

* Belagsdaueruntergrenze -> 3 Belagsdauermitelwert -> 9.3 Belagsdauerobergrenze -> 14

MEL11.05

Eingriffe an Harnblase und Urethra

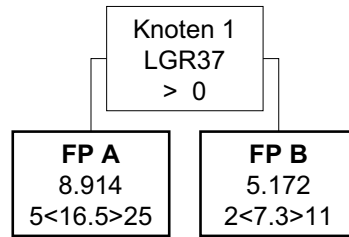

MEL11.05

Eingriffe an Harnblase und Urethra

Knoten 1

* Splitmerkmal für Fallpauschale A -> Medizinische Einzelleistungen (MEL) aus der Gruppe LGR37

* Splitbedingung für Fallpauschale A -> > 0

Fallpauschale A

* LDFP -> 8.914 TK -> 6.249 LK -> 2.665 BD-Zuschlag (Min) -> 189 Leistungszuschlag -> 1.212

* Belagsdaueruntergrenze -> 5 Belagsdauermitelwert -> 16.5 Belagsdauerobergrenze -> 25

Fallpauschale B

* LDFP -> 5.172 TK -> 3.020 LK -> 2.152 BD-Zuschlag (Min) -> 207 Leistungszuschlag -> 1.071

* Belagsdaueruntergrenze -> 2 Belagsdauermitelwert -> 7.3 Belagsdauerobergrenze -> 11

MEL11.06

Funktionseingriffe an Harnblase und Urethra

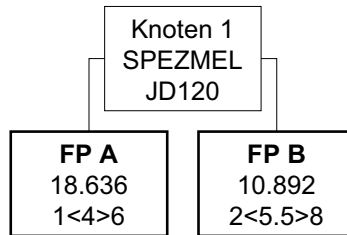

MEL11.06

Funktionseingriffe an Harnblase und Urethra

Knoten 1

* Splitmerkmal für Fallpauschale A -> Spezielle medizinische Einzelleistung

* Splitbedingung für Fallpauschale A -> JD120 Implantation eines Blasenschrittmachers (LE=je Sitzung)

Fallpauschale A

* LDFP -> 18.636 TK -> 1.901 LK -> 16.735 BD-Zuschlag (Min) -> 238 Leistungszuschlag -> 15.617

* Belagsdaueruntergrenze -> 1 Belagsdauermitelwert -> 4 Belagsdauerobergrenze -> 6

Fallpauschale B

* LDFP -> 10.892 TK -> 1.928 LK -> 8.964 BD-Zuschlag (Min) -> 175 Leistungszuschlag -> 7.712

* Belagsdaueruntergrenze -> 2 Belagsdauermitelwert -> 5.5 Belagsdauerobergrenze -> 8

MEL11.07

Transurethrale Resektion der Harnblase

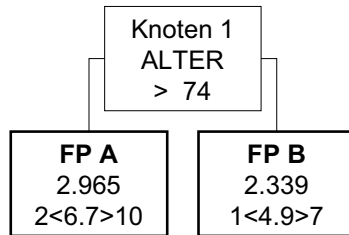

MEL11.07

Transurethrale Resektion der Harnblase

Knoten 1

* Splitmerkmal für Fallpauschale A -> Alter

* Splitbedingung für Fallpauschale A -> > 74

Fallpauschale A

* LDFP -> 2.965 TK -> 2.265 LK -> 700 BD-Zuschlag (Min) -> 169 Leistungszuschlag -> 302

* Belagsdaueruntergrenze -> 2 Belagsdauermitelwert -> 6.7 Belagsdauerobergrenze -> 10

Fallpauschale B

* LDFP -> 2.339 TK -> 1.637 LK -> 702 BD-Zuschlag (Min) -> 167 Leistungszuschlag -> 299

* Belagsdaueruntergrenze -> 1 Belagsdauermitelwert -> 4.9 Belagsdauerobergrenze -> 7

MEL11.08

Einfache Eingriffe an Harnblase und Urethra

FP A
6.377
3<9.9>15

MEL11.08

Einfache Eingriffe an Harnblase und Urethra

Faltpauschale A

* LDFP -> 6.377 TK -> 4.496 LK -> 1.881 BD-Zuschlag (Min) -> 227 Leistungszuschlag -> 733

* Belagsdaueruntergrenze -> 3 Belagsdauermitelwert -> 9.9 Belagsdauerobergrenze -> 15

MEL12.01

Prostatektomie

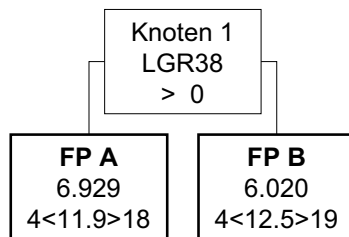

MEL12.01

Prostatektomie

Knoten 1

* Splitmerkmal für Fallpauschale A -> Medizinische Einzelleistungen (MEL) aus der Gruppe LGR38

* Splitbedingung für Fallpauschale A -> > 0

Fallpauschale A

* LDFP -> 6.929 TK -> 4.074 LK -> 2.855 BD-Zuschlag (Min) -> 171 Leistungszuschlag -> 1.337

* Belagsdaueruntergrenze -> 4 Belagsdauermitelwert -> 11.9 Belagsdauerobergrenze -> 18

Fallpauschale B

* LDFP -> 6.020 TK -> 4.196 LK -> 1.824 BD-Zuschlag (Min) -> 168 Leistungszuschlag -> 825

* Belagsdaueruntergrenze -> 4 Belagsdauermitelwert -> 12.5 Belagsdauerobergrenze -> 19

MEL12.02

Implantation Penisprothese

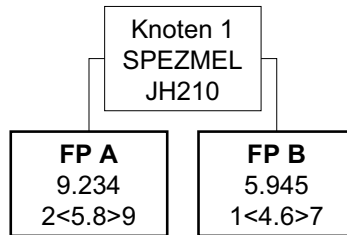

MEL12.02

Implantation Penisprothese

Knoten 1

* Splitmerkmal für Fallpauschale A -> Spezielle medizinische Einzelleistung

* Splitbedingung für Fallpauschale A -> JH210 Implantation einer hydraulischen Penisprothese (LE=je Sitzung)

Fallpauschale A

* LDFP -> 9.234 TK -> 2.890 LK -> 6.344 BD-Zuschlag (Min) -> 249 Leistungszuschlag -> 5.282

* Belagsdaueruntergrenze -> 2 Belagsdauermitelwert -> 5.8 Belagsdauerobergrenze -> 9

Fallpauschale B

* LDFP -> 5.945 TK -> 2.521 LK -> 3.424 BD-Zuschlag (Min) -> 274 Leistungszuschlag -> 2.455

* Belagsdaueruntergrenze -> 1 Belagsdauermitelwert -> 4.6 Belagsdauerobergrenze -> 7

MEL12.03

Transurethrale Resektion der Prostata

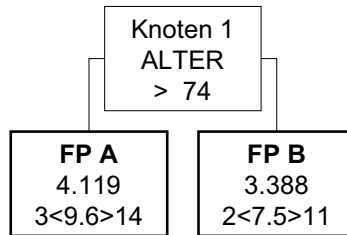

MEL12.03

Transurethrale Resektion der Prostata

Knoten 1

* Splitmerkmal für Fallpauschale A -> Alter

* Splitbedingung für Fallpauschale A -> > 74

Fallpauschale A

* LDFP -> 4.119 TK -> 3.209 LK -> 910 BD-Zuschlag (Min) -> 167 Leistungszuschlag -> 416

* Belagsdaueruntergrenze -> 3 Belagsdauermitelwert -> 9.6 Belagsdauerobergrenze -> 14

Fallpauschale B

* LDFP -> 3.388 TK -> 2.480 LK -> 908 BD-Zuschlag (Min) -> 165 Leistungszuschlag -> 417

* Belagsdaueruntergrenze -> 2 Belagsdauermitelwert -> 7.5 Belagsdauerobergrenze -> 11

MEL12.04

Eingriffe am äußeren männlichen Genitale

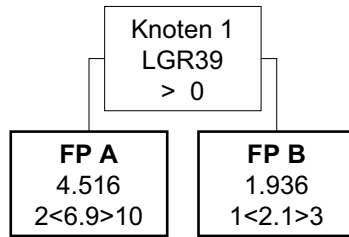

MEL12.04

Eingriffe am äußeren männlichen Genitale

Knoten 1

* Splitmerkmal für Fallpauschale A -> Medizinische Einzelleistungen (MEL) aus der Gruppe LGR39

* Splitbedingung für Fallpauschale A -> > 0

Fallpauschale A

* LDFP -> 4.516 TK -> 2.800 LK -> 1.716 BD-Zuschlag (Min) -> 203 Leistungszuschlag -> 872

* Belagsdaueruntergrenze -> 2 Belagsdauermitelwert -> 6.9 Belagsdauerobergrenze -> 10

Fallpauschale B

* LDFP -> 1.936 TK -> 840 LK -> 1.096 BD-Zuschlag (Min) -> 200 Leistungszuschlag -> 529

* Belagsdaueruntergrenze -> 1 Belagsdauermitelwert -> 2.1 Belagsdauerobergrenze -> 3

MEL12.05

Einfache Eingriffe am äußeren männlichen Genitale

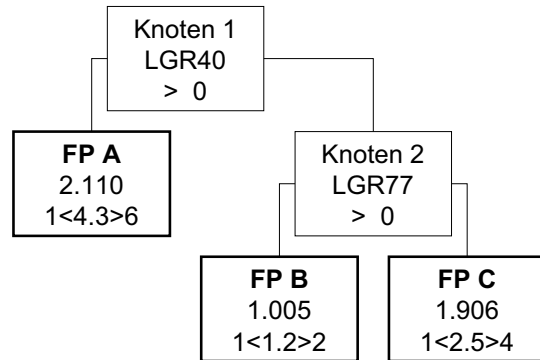

MEL12.05

Einfache Eingriffe am äußeren männlichen Genitale

Knoten 1

* Splitmerkmal für Fallpauschale A -> Medizinische Einzelleistungen (MEL) aus der Gruppe LGR40

* Splitbedingung für Fallpauschale A -> > 0

Fallpauschale A

* LDFP -> 2.110 TK -> 1.378 LK -> 732 BD-Zuschlag (Min) -> 160 Leistungszuschlag -> 272

* Belagsdaueruntergrenze -> 1 Belagsdauermitelwert -> 4.3 Belagsdauerobergrenze -> 6

Knoten 2

* Splitmerkmal für Fallpauschale B -> Medizinische Einzelleistungen (MEL) aus der Gruppe LGR77

* Splitbedingung für Fallpauschale B -> > 0

Fallpauschale B

* LDFP -> 1.005 TK -> 478 LK -> 527 BD-Zuschlag (Min) -> 199 Leistungszuschlag -> 208

* Belagsdaueruntergrenze -> 1 Belagsdauermitelwert -> 1.2 Belagsdauerobergrenze -> 2

Fallpauschale C

* LDFP -> 1.906 TK -> 1.109 LK -> 797 BD-Zuschlag (Min) -> 222 Leistungszuschlag -> 349

* Belagsdaueruntergrenze -> 1 Belagsdauermitelwert -> 2.5 Belagsdauerobergrenze -> 4

MEL13.01

Komplexe Hysterektomien

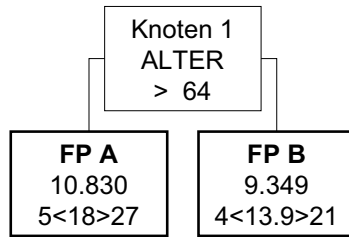

MEL13.01

Komplexe Hysterektomien

Knoten 1

* Splitmerkmal für Fallpauschale A -> Alter

* Splitbedingung für Fallpauschale A -> > 64

Fallpauschale A

* LDFP -> 10.830 TK -> 7.191 LK -> 3.639 BD-Zuschlag (Min) -> 200 Leistungszuschlag -> 1.744

* Belagsdaueruntergrenze -> 5 Belagsdauermitelwert -> 18 Belagsdauerobergrenze -> 27

Fallpauschale B

* LDFP -> 9.349 TK -> 5.750 LK -> 3.599 BD-Zuschlag (Min) -> 207 Leistungszuschlag -> 1.720

* Belagsdaueruntergrenze -> 4 Belagsdauermitelwert -> 13.9 Belagsdauerobergrenze -> 21

MEL13.02
Eingriffe am Uterus

FP A
4.637
2<6.9>10

MEL13.02
Eingriffe am Uterus

Faltpauschale A

* LDFP -> 4.637 TK -> 3.051 LK -> 1.586 BD-Zuschlag (Min) -> 221 Leistungszuschlag -> 719

* Belagsdaueruntergrenze -> 2 Belagsdauermitelwert -> 6.9 Belagsdauerobergrenze -> 10

MEL13.03

Laparoskopische Eingriffe an den weiblichen Beckenorganen

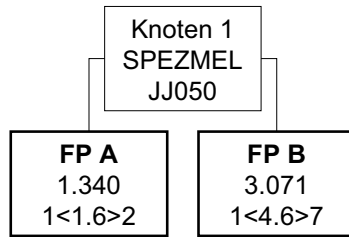

MEL13.03

Laparoskopische Eingriffe an den weiblichen Beckenorganen

Knoten 1

* Splitmerkmal für Fallpauschale A -> Spezielle medizinische Einzelleistung

* Splitbedingung für Fallpauschale A -> JJ050 Tubenunterbrechung – laparoskopisch (LE=je Sitzung)

Fallpauschale A

* LDFP -> 1.340 TK -> 698 LK -> 642 BD-Zuschlag (Min) -> 218 Leistungszuschlag -> 296

* Belagsdaueruntergrenze -> 1 Belagsdauermitelwert -> 1.6 Belagsdauerobergrenze -> 2

Fallpauschale B

* LDFP -> 3.071 TK -> 1.959 LK -> 1.112 BD-Zuschlag (Min) -> 213 Leistungszuschlag -> 525

* Belagsdaueruntergrenze -> 1 Belagsdauermitelwert -> 4.6 Belagsdauerobergrenze -> 7

MEL13.04

Eingriffe an den weiblichen Beckenorganen und Beckenboden I

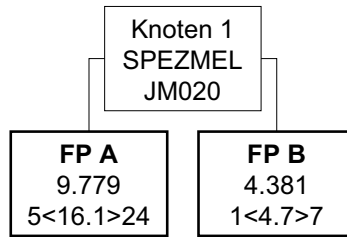

MEL13.04

Eingriffe an den weiblichen Beckenorganen und Beckenboden I

Knoten 1

* Splitmerkmal für Fallpauschale A -> Spezielle medizinische Einzelleistung

* Splitbedingung für Fallpauschale A -> JM020 Radikale Vulvektomie (LE=je Sitzung)

Fallpauschale A

* LDFP -> 9.779 TK -> 7.843 LK -> 1.936 BD-Zuschlag (Min) -> 244 Leistungszuschlag -> 821

* Belagsdaueruntergrenze -> 5 Belagsdauermitelwert -> 16.1 Belagsdauerobergrenze -> 24

Fallpauschale B

* LDFP -> 4.381 TK -> 2.580 LK -> 1.801 BD-Zuschlag (Min) -> 275 Leistungszuschlag -> 1.016

* Belagsdaueruntergrenze -> 1 Belagsdauermitelwert -> 4.7 Belagsdauerobergrenze -> 7

MEL13.05

Eingriffe an den weiblichen Beckenorganen und Beckenboden II

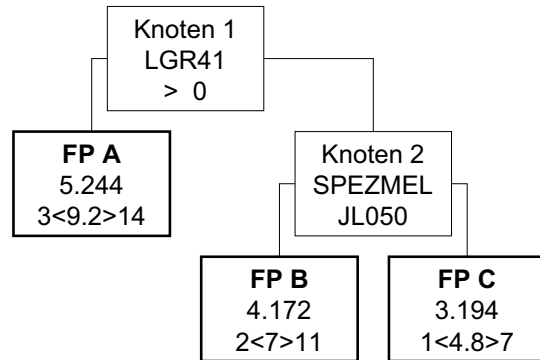

MEL13.05

Eingriffe an den weiblichen Beckenorganen und Beckenboden II

Knoten 1

* Splitmerkmal für Fallpauschale A -> Medizinische Einzelleistungen (MEL) aus der Gruppe LGR41

* Splitbedingung für Fallpauschale A -> > 0

Fallpauschale A

* LDFP -> 5.244 TK -> 3.524 LK -> 1.720 BD-Zuschlag (Min) -> 192 Leistungszuschlag -> 724

* Belagsdaueruntergrenze -> 3 Belagsdauermitelwert -> 9.2 Belagsdauerobergrenze -> 14

Knoten 2

* Splitmerkmal für Fallpauschale B -> Spezielle medizinische Einzelleistung

* Splitbedingung für Fallpauschale B -> JL050 Kolporrhaphie (LE=je Sitzung)

Fallpauschale B

* LDFP -> 4.172 TK -> 2.687 LK -> 1.485 BD-Zuschlag (Min) -> 192 Leistungszuschlag -> 663

* Belagsdaueruntergrenze -> 2 Belagsdauermitelwert -> 7 Belagsdauerobergrenze -> 11

Fallpauschale C

* LDFP -> 3.194 TK -> 1.894 LK -> 1.300 BD-Zuschlag (Min) -> 197 Leistungszuschlag -> 677

* Belagsdaueruntergrenze -> 1 Belagsdauermitelwert -> 4.8 Belagsdauerobergrenze -> 7

MEL13.06

Hysterektomien

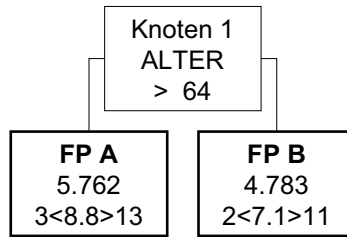

MEL13.06

Hysterektomien

Knoten 1

* Splitmerkmal für Fallpauschale A -> Alter

* Splitbedingung für Fallpauschale A -> > 64

Fallpauschale A

* LDFP -> 5.762 TK -> 4.235 LK -> 1.527 BD-Zuschlag (Min) -> 241 Leistungszuschlag -> 697

* Belagsdaueruntergrenze -> 3 Belagsdauermitelwert -> 8.8 Belagsdauerobergrenze -> 13

Fallpauschale B

* LDFP -> 4.783 TK -> 3.243 LK -> 1.540 BD-Zuschlag (Min) -> 228 Leistungszuschlag -> 717

* Belagsdaueruntergrenze -> 2 Belagsdauermitelwert -> 7.1 Belagsdauerobergrenze -> 11

MEL13.07

Einfache Eingriffe am Uterus

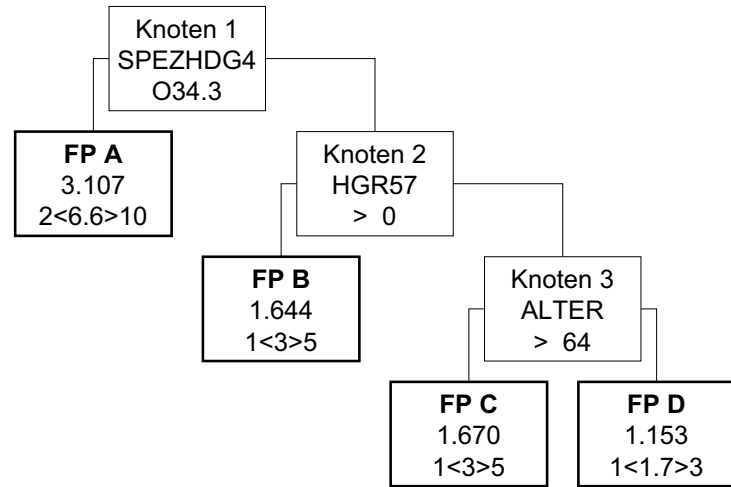

MEL13.07

Einfache Eingriffe am Uterus

Knoten 1

* Splitmerkmal für Fallpauschale A -> Spezielle Hauptdiagnose (4-stellig)

* Splitbedingung für Fallpauschale A -> O34.3 Betreuung der Mutter bei Zervixinsuffizienz, Betreuung der Mutter bei: Cerclage, Shirodkar-Naht, mit oder ohne /

Fallpauschale A

* LDFP -> 3.107 TK -> 2.700 LK -> 407 BD-Zuschlag (Min) -> 205 Leistungszuschlag -> 158

* Belagsdaueruntergrenze -> 2 Belagsdauermitelwert -> 6.6 Belagsdauerobergrenze -> 10

Knoten 2

* Splitmerkmal für Fallpauschale B -> Hauptdiagnosen aus der Gruppe HGR57

* Splitbedingung für Fallpauschale B -> > 0

Fallpauschale B

* LDFP -> 1.644 TK -> 1.221 LK -> 423 BD-Zuschlag (Min) -> 204 Leistungszuschlag -> 164

* Belagsdaueruntergrenze -> 1 Belagsdauermitelwert -> 3 Belagsdauerobergrenze -> 5

Knoten 3

* Splitmerkmal für Fallpauschale C -> Alter

* Splitbedingung für Fallpauschale C -> > 64

Fallpauschale C

* LDFP -> 1.670 TK -> 1.181 LK -> 489 BD-Zuschlag (Min) -> 197 Leistungszuschlag -> 180

* Belagsdaueruntergrenze -> 1 Belagsdauermitelwert -> 3 Belagsdauerobergrenze -> 5

Fallpauschale D

* LDFP -> 1.153 TK -> 703 LK -> 450 BD-Zuschlag (Min) -> 207 Leistungszuschlag -> 181

* Belagsdaueruntergrenze -> 1 Belagsdauermitelwert -> 1.7 Belagsdauerobergrenze -> 3

MEL13.09

Entbindung

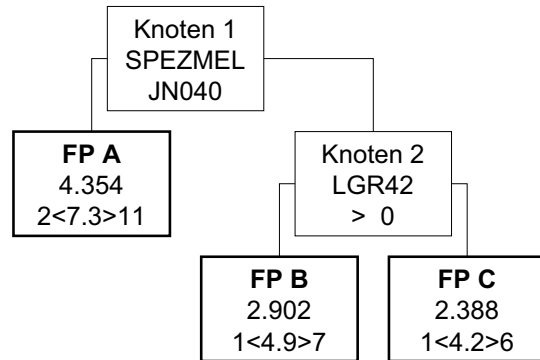

MEL13.09

Entbindung

Knoten 1

* Splitmerkmal für Fallpauschale A -> Spezielle medizinische Einzelleistung

* Splitbedingung für Fallpauschale A -> JN040 Entbindung durch Sectio Cäsarea (LE=je Sitzung)

Fallpauschale A

* LDFP -> 4.354 TK -> 3.392 LK -> 962 BD-Zuschlag (Min) -> 232 Leistungszuschlag -> 431

* Belagsdaueruntergrenze -> 2 Belagsdauermitelwert -> 7.3 Belagsdauerobergrenze -> 11

Knoten 2

* Splitmerkmal für Fallpauschale B -> Medizinische Einzelleistungen (MEL) aus der Gruppe LGR42

* Splitbedingung für Fallpauschale B -> > 0

Fallpauschale B

* LDFP -> 2.902 TK -> 2.087 LK -> 815 BD-Zuschlag (Min) -> 213 Leistungszuschlag -> 261

* Belagsdaueruntergrenze -> 1 Belagsdauermitelwert -> 4.9 Belagsdauerobergrenze -> 7

Fallpauschale C

* LDFP -> 2.388 TK -> 1.829 LK -> 559 BD-Zuschlag (Min) -> 218 Leistungszuschlag -> 191

* Belagsdaueruntergrenze -> 1 Belagsdauermitelwert -> 4.2 Belagsdauerobergrenze -> 6

MEL13.10

Eingriffe an den Adnexen

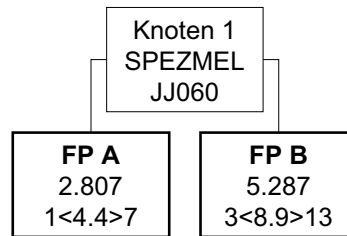

MEL13.10

Eingriffe an den Adnexen

Knoten 1

* Splitmerkmal für Fallpauschale A -> Spezielle medizinische Einzelleistung

* Splitbedingung für Fallpauschale A -> JJ060 Tubenunterbrechung – offen (LE=je Sitzung)

Fallpauschale A

* LDFP -> 2.807 TK -> 2.035 LK -> 772 BD-Zuschlag (Min) -> 231 Leistungszuschlag -> 202

* Belagsdaueruntergrenze -> 1 Belagsdauermittelwert -> 4.4 Belagsdauerobergrenze -> 7

Fallpauschale B

* LDFP -> 5.287 TK -> 3.674 LK -> 1.613 BD-Zuschlag (Min) -> 206 Leistungszuschlag -> 412

* Belagsdaueruntergrenze -> 3 Belagsdauermittelwert -> 8.9 Belagsdauerobergrenze -> 13

MEL13.13

Fetoskopische Eingriffe

FP A

3.990

1<3>5

MEL13.13

Fetoskopische Eingriffe

Faltpauschale A

* LDFP -> 3.990 TK -> 1.253 LK -> 2.737 BD-Zuschlag (Min) -> 209 Leistungszuschlag -> 1.827

* Belagsdaueruntergrenze -> 1 Belagsdauermittelwert -> 3 Belagsdauerobergrenze -> 5

MEL14.01

Komplexe Eingriffe an Schulter, Oberarm und Ellbogen

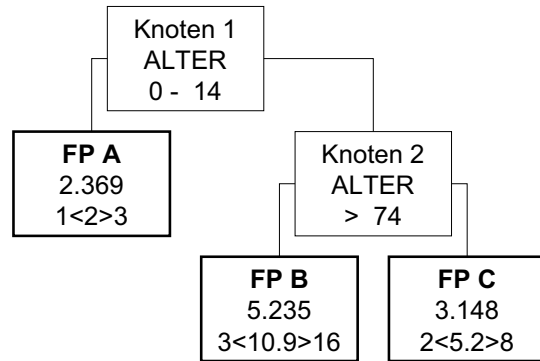

MEL14.01

Komplexe Eingriffe an Schulter, Oberarm und Ellbogen

Knoten 1

* Splitmerkmal für Fallpauschale A -> Alter

* Splitbedingung für Fallpauschale A -> 0 - 14

Fallpauschale A

* LDFP -> 2.369 TK -> 794 LK -> 1.575 BD-Zuschlag (Min) -> 198 Leistungszuschlag -> 758

* Belagsdaueruntergrenze -> 1 Belagsdauermitelwert -> 2 Belagsdauerobergrenze -> 3

Knoten 2

* Splitmerkmal für Fallpauschale B -> Alter

* Splitbedingung für Fallpauschale B -> > 74

Fallpauschale B

* LDFP -> 5.235 TK -> 3.507 LK -> 1.728 BD-Zuschlag (Min) -> 161 Leistungszuschlag -> 827

* Belagsdaueruntergrenze -> 3 Belagsdauermitelwert -> 10.9 Belagsdauerobergrenze -> 16

Fallpauschale C

* LDFP -> 3.148 TK -> 1.543 LK -> 1.605 BD-Zuschlag (Min) -> 148 Leistungszuschlag -> 743

* Belagsdaueruntergrenze -> 2 Belagsdauermitelwert -> 5.2 Belagsdauerobergrenze -> 8

MEL14.02

Eingriffe an Schulter, Oberarm und Ellbogen

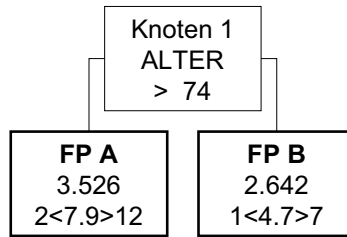

MEL14.02

Eingriffe an Schulter, Oberarm und Ellbogen

Knoten 1

* Splitmerkmal für Fallpauschale A -> Alter

* Splitbedingung für Fallpauschale A -> > 74

Fallpauschale A

* LDFFP -> 3.526 TK -> 2.250 LK -> 1.276 BD-Zuschlag (Min) -> 142 Leistungszuschlag -> 599

* Belagsdaueruntergrenze -> 2 Belagsdauermitelwert -> 7.9 Belagsdauerobergrenze -> 12

Fallpauschale B

* LDFFP -> 2.642 TK -> 1.239 LK -> 1.403 BD-Zuschlag (Min) -> 132 Leistungszuschlag -> 679

* Belagsdaueruntergrenze -> 1 Belagsdauermitelwert -> 4.7 Belagsdauerobergrenze -> 7

MEL14.03

Eingriffe an Unterarm, Handwurzel und Hand

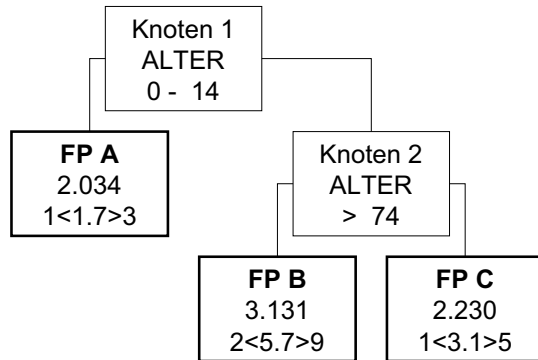

MEL14.03

Eingriffe an Unterarm, Handwurzel und Hand

Knoten 1

* Splitmerkmal für Fallpauschale A -> Alter

* Splitbedingung für Fallpauschale A -> 0 - 14

Fallpauschale A

* LDFP -> 2.034 TK -> 645 LK -> 1.389 BD-Zuschlag (Min) -> 190 Leistungszuschlag -> 690

* Belagsdaueruntergrenze -> 1 Belagsdauermitelwert -> 1.7 Belagsdauerobergrenze -> 3

Knoten 2

* Splitmerkmal für Fallpauschale B -> Alter

* Splitbedingung für Fallpauschale B -> > 74

Fallpauschale B

* LDFP -> 3.131 TK -> 1.725 LK -> 1.406 BD-Zuschlag (Min) -> 151 Leistungszuschlag -> 698

* Belagsdaueruntergrenze -> 2 Belagsdauermitelwert -> 5.7 Belagsdauerobergrenze -> 9

Fallpauschale C

* LDFP -> 2.230 TK -> 883 LK -> 1.347 BD-Zuschlag (Min) -> 142 Leistungszuschlag -> 640

* Belagsdaueruntergrenze -> 1 Belagsdauermitelwert -> 3.1 Belagsdauerobergrenze -> 5

MEL14.04

Endoprothetik des Schultergelenks

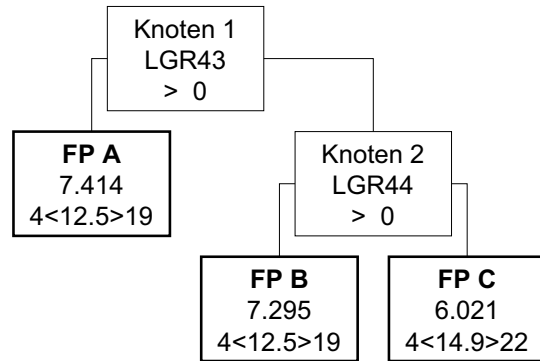

MEL14.04

Endoprothetik des Schultergelenks

Knoten 1

* Splitmerkmal für Fallpauschale A -> Medizinische Einzelleistungen (MEL) aus der Gruppe LGR43

* Splitbedingung für Fallpauschale A -> > 0

Fallpauschale A

* LDFP -> 7.414 TK -> 3.685 LK -> 3.729 BD-Zuschlag (Min) -> 147 Leistungszuschlag -> 2.966

* Belagsdaueruntergrenze -> 4 Belagsdauermitelwert -> 12.5 Belagsdauerobergrenze -> 19

Knoten 2

* Splitmerkmal für Fallpauschale B -> Medizinische Einzelleistungen (MEL) aus der Gruppe LGR44

* Splitbedingung für Fallpauschale B -> > 0

Fallpauschale B

* LDFP -> 7.295 TK -> 3.684 LK -> 3.611 BD-Zuschlag (Min) -> 147 Leistungszuschlag -> 2.342

* Belagsdaueruntergrenze -> 4 Belagsdauermitelwert -> 12.5 Belagsdauerobergrenze -> 19

Fallpauschale C

* LDFP -> 6.021 TK -> 4.395 LK -> 1.626 BD-Zuschlag (Min) -> 147 Leistungszuschlag -> 861

* Belagsdaueruntergrenze -> 4 Belagsdauermitelwert -> 14.9 Belagsdauerobergrenze -> 22

MEL14.05

Endoprothetik des Ellbogengelenks

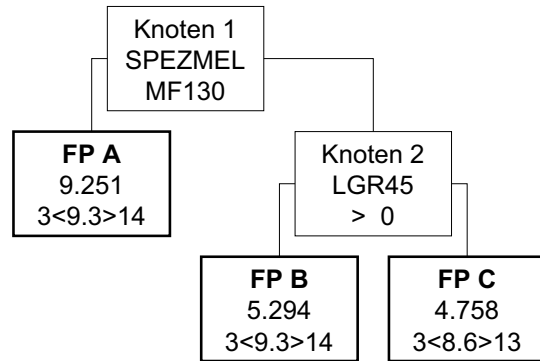

MEL14.05

Endoprothetik des Ellbogengelenks

Knoten 1

* Splitmerkmal für Fallpauschale A -> Spezielle medizinische Einzelleistung

* Splitbedingung für Fallpauschale A -> MF130 Reimplantation einer Endoprothese des Ellbogengelenks (LE=je Seite)

Fallpauschale A

* LDFFP -> 9.251 TK -> 2.849 LK -> 6.402 BD-Zuschlag (Min) -> 153 Leistungszuschlag -> 5.282

* Belagsdaueruntergrenze -> 3 Belagsdauermitelwert -> 9.3 Belagsdauerobergrenze -> 14

Knoten 2

* Splitmerkmal für Fallpauschale B -> Medizinische Einzelleistungen (MEL) aus der Gruppe LGR45

* Splitbedingung für Fallpauschale B -> > 0

Fallpauschale B

* LDFFP -> 5.294 TK -> 2.848 LK -> 2.446 BD-Zuschlag (Min) -> 153 Leistungszuschlag -> 1.424

* Belagsdaueruntergrenze -> 3 Belagsdauermitelwert -> 9.3 Belagsdauerobergrenze -> 14

Fallpauschale C

* LDFFP -> 4.758 TK -> 3.331 LK -> 1.427 BD-Zuschlag (Min) -> 194 Leistungszuschlag -> 690

* Belagsdaueruntergrenze -> 3 Belagsdauermitelwert -> 8.6 Belagsdauerobergrenze -> 13

MEL14.06

Endoprothetik der Hand

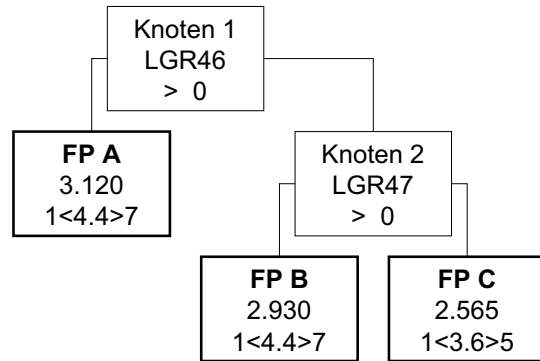

MEL14.06

Endoprothetik der Hand

Knoten 1

* Splitmerkmal für Fallpauschale A -> Medizinische Einzelleistungen (MEL) aus der Gruppe LGR46

* Splitbedingung für Fallpauschale A -> > 0

Fallpauschale A

* LDFFP -> 3.120 TK -> 1.167 LK -> 1.953 BD-Zuschlag (Min) -> 133 Leistungszuschlag -> 1.254

* Belagsdaueruntergrenze -> 1 Belagsdauermitelwert -> 4.4 Belagsdauerobergrenze -> 7

Knoten 2

* Splitmerkmal für Fallpauschale B -> Medizinische Einzelleistungen (MEL) aus der Gruppe LGR47

* Splitbedingung für Fallpauschale B -> > 0

Fallpauschale B

* LDFFP -> 2.930 TK -> 1.169 LK -> 1.761 BD-Zuschlag (Min) -> 133 Leistungszuschlag -> 987

* Belagsdaueruntergrenze -> 1 Belagsdauermitelwert -> 4.4 Belagsdauerobergrenze -> 7

Fallpauschale C

* LDFFP -> 2.565 TK -> 1.370 LK -> 1.195 BD-Zuschlag (Min) -> 190 Leistungszuschlag -> 582

* Belagsdaueruntergrenze -> 1 Belagsdauermitelwert -> 3.6 Belagsdauerobergrenze -> 5

MEL14.07

Teilendoprothetik des Hüftgelenks

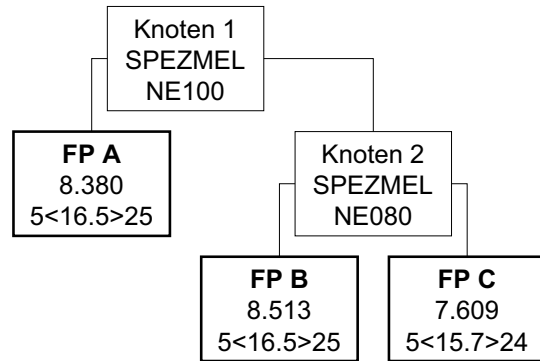

MEL14.07

Teilendoprothetik des Hüftgelenks

Knoten 1

* Splitmerkmal für Fallpauschale A -> Spezielle medizinische Einzelleistung

* Splitbedingung für Fallpauschale A -> NE100 Reimplantation einer Teilendoprothese des Hüftgelenks (LE=je Seite)

Fallpauschale A

* LDFFP -> 8.380 TK -> 5.656 LK -> 2.724 BD-Zuschlag (Min) -> 171 Leistungszuschlag -> 1.944

* Belagsdaueruntergrenze -> 5 Belagsdauermitelwert -> 16.5 Belagsdauerobergrenze -> 25

Knoten 2

* Splitmerkmal für Fallpauschale B -> Spezielle medizinische Einzelleistung

* Splitbedingung für Fallpauschale B -> NE080 Implantation einer Teilendoprothese des Hüftgelenks (LE=je Seite)

Fallpauschale B

* LDFFP -> 8.513 TK -> 5.661 LK -> 2.852 BD-Zuschlag (Min) -> 172 Leistungszuschlag -> 1.796

* Belagsdaueruntergrenze -> 5 Belagsdauermitelwert -> 16.5 Belagsdauerobergrenze -> 25

Fallpauschale C

* LDFFP -> 7.609 TK -> 6.118 LK -> 1.491 BD-Zuschlag (Min) -> 195 Leistungszuschlag -> 677

* Belagsdaueruntergrenze -> 5 Belagsdauermitelwert -> 15.7 Belagsdauerobergrenze -> 24

MEL14.08

Totalendoprothetik des Hüftgelenks

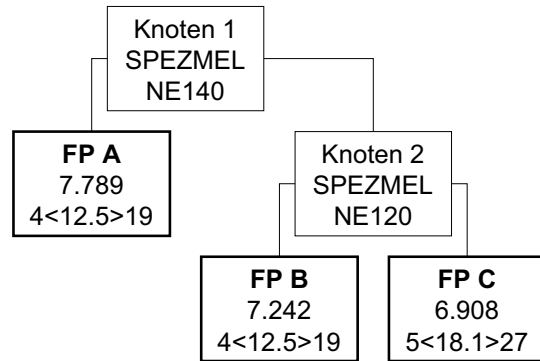

MEL14.08

Totalendoprothetik des Hüftgelenks

Knoten 1

* Splitmerkmal für Fallpauschale A -> Spezielle medizinische Einzelleistung

* Splitbedingung für Fallpauschale A -> NE140 Reimplantation einer Totalendoprothese des Hüftgelenks (LE=je Seite)

Fallpauschale A

* LDFFP -> 7.789 TK -> 3.599 LK -> 4.190 BD-Zuschlag (Min) -> 144 Leistungszuschlag -> 2.991

* Belagsdaueruntergrenze -> 4 Belagsdauermitelwert -> 12.5 Belagsdauerobergrenze -> 19

Knoten 2

* Splitmerkmal für Fallpauschale B -> Spezielle medizinische Einzelleistung

* Splitbedingung für Fallpauschale B -> NE120 Implantation einer Totalendoprothese des Hüftgelenks (LE=je Seite)

Fallpauschale B

* LDFFP -> 7.242 TK -> 3.599 LK -> 3.643 BD-Zuschlag (Min) -> 144 Leistungszuschlag -> 2.636

* Belagsdaueruntergrenze -> 4 Belagsdauermitelwert -> 12.5 Belagsdauerobergrenze -> 19

Fallpauschale C

* LDFFP -> 6.908 TK -> 4.953 LK -> 1.955 BD-Zuschlag (Min) -> 137 Leistungszuschlag -> 933

* Belagsdaueruntergrenze -> 5 Belagsdauermitelwert -> 18.1 Belagsdauerobergrenze -> 27

MEL14.09

Teilendoprothetik des Kniegelenks

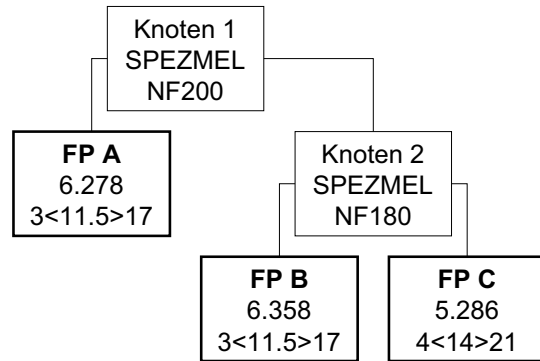

MEL14.09

Teilendoprothetik des Kniegelenks

Knoten 1

* Splitmerkmal für Fallpauschale A -> Spezielle medizinische Einzelleistung

* Splitbedingung für Fallpauschale A -> NF200 Reimplantation einer Teilendoprothese des Kniegelenks (LE=je Seite)

Fallpauschale A

* LDFP -> 6.278 TK -> 2.926 LK -> 3.352 BD-Zuschlag (Min) -> 127 Leistungszuschlag -> 2.618

* Belagsdaueruntergrenze -> 3 Belagsdauermitelwert -> 11.5 Belagsdauerobergrenze -> 17

Knoten 2

* Splitmerkmal für Fallpauschale B -> Spezielle medizinische Einzelleistung

* Splitbedingung für Fallpauschale B -> NF180 Implantation einer Teilendoprothese des Kniegelenks (LE=je Seite)

Fallpauschale B

* LDFP -> 6.358 TK -> 2.925 LK -> 3.433 BD-Zuschlag (Min) -> 127 Leistungszuschlag -> 2.594

* Belagsdaueruntergrenze -> 3 Belagsdauermitelwert -> 11.5 Belagsdauerobergrenze -> 17

Fallpauschale C

* LDFP -> 5.286 TK -> 3.563 LK -> 1.723 BD-Zuschlag (Min) -> 127 Leistungszuschlag -> 877

* Belagsdaueruntergrenze -> 4 Belagsdauermitelwert -> 14 Belagsdauerobergrenze -> 21

MEL14.10

Totalendoprothetik des Kniegelenks

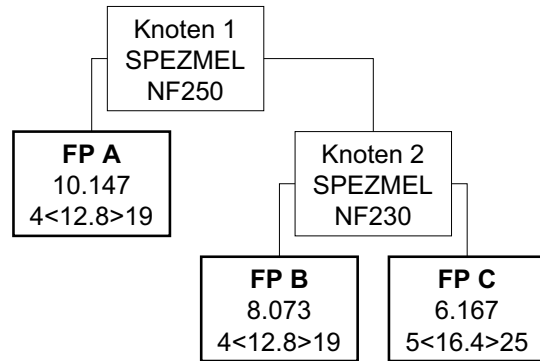

MEL14.10

Totalendoprothetik des Kniegelenks

Knoten 1

* Splitmerkmal für Fallpauschale A -> Spezielle medizinische Einzelleistung

* Splitbedingung für Fallpauschale A -> NF250 Reimplantation einer Totalendoprothese des Kniegelenks (LE=je Seite)

Fallpauschale A

* LDFFP -> 10.147 TK -> 3.643 LK -> 6.504 BD-Zuschlag (Min) -> 142 Leistungszuschlag -> 5.033

* Belagsdaueruntergrenze -> 4 Belagsdauermitelwert -> 12.8 Belagsdauerobergrenze -> 19

Knoten 2

* Splitmerkmal für Fallpauschale B -> Spezielle medizinische Einzelleistung

* Splitbedingung für Fallpauschale B -> NF230 Implantation einer Totalendoprothese des Kniegelenks (LE=je Seite)

Fallpauschale B

* LDFFP -> 8.073 TK -> 3.641 LK -> 4.432 BD-Zuschlag (Min) -> 142 Leistungszuschlag -> 3.205

* Belagsdaueruntergrenze -> 4 Belagsdauermitelwert -> 12.8 Belagsdauerobergrenze -> 19

Fallpauschale C

* LDFFP -> 6.167 TK -> 4.403 LK -> 1.764 BD-Zuschlag (Min) -> 134 Leistungszuschlag -> 759

* Belagsdaueruntergrenze -> 5 Belagsdauermitelwert -> 16.4 Belagsdauerobergrenze -> 25

MEL14.11

Endoprothetik des Sprunggelenks

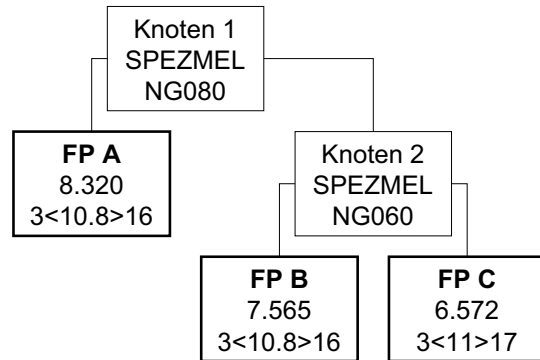

MEL14.11

Endoprothetik des Sprunggelenks

Knoten 1

* Splitmerkmal für Fallpauschale A -> Spezielle medizinische Einzelleistung

* Splitbedingung für Fallpauschale A -> NG080 Reimplantation einer Endoprothese des Sprunggelenks (LE=je Seite)

Fallpauschale A

* LDFP -> 8.320 TK -> 3.278 LK -> 5.042 BD-Zuschlag (Min) -> 152 Leistungszuschlag -> 3.611

* Belagsdaueruntergrenze -> 3 Belagsdauermittelwert -> 10.8 Belagsdauerobergrenze -> 16

Knoten 2

* Splitmerkmal für Fallpauschale B -> Spezielle medizinische Einzelleistung

* Splitbedingung für Fallpauschale B -> NG060 Implantation einer Endoprothese des Sprunggelenks (LE=je Seite)

Fallpauschale B

* LDFP -> 7.565 TK -> 3.276 LK -> 4.289 BD-Zuschlag (Min) -> 152 Leistungszuschlag -> 3.238

* Belagsdaueruntergrenze -> 3 Belagsdauermittelwert -> 10.8 Belagsdauerobergrenze -> 16

Fallpauschale C

* LDFP -> 6.572 TK -> 3.884 LK -> 2.688 BD-Zuschlag (Min) -> 177 Leistungszuschlag -> 1.229

* Belagsdaueruntergrenze -> 3 Belagsdauermittelwert -> 11 Belagsdauerobergrenze -> 17

MEL14.12

Wechsel von Prothesenteilen

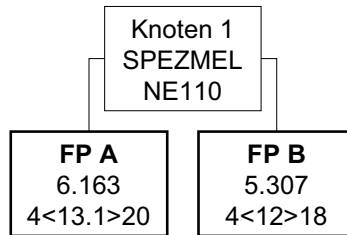

MEL14.12

Wechsel von Prothesenteilen

Knoten 1

* Splitmerkmal für Fallpauschale A -> Spezielle medizinische Einzelleistung

* Splitbedingung für Fallpauschale A -> NE110 Wechsel nicht knochenverankerter Prothesenteile – Hüftgelenk (LE=je Seite)

Fallpauschale A

* LDFP -> 6.163 TK -> 3.957 LK -> 2.206 BD-Zuschlag (Min) -> 151 Leistungszuschlag -> 1.356

* Belagsdaueruntergrenze -> 4 Belagsdauermitelwert -> 13.1 Belagsdauerobergrenze -> 20

Fallpauschale B

* LDFP -> 5.307 TK -> 3.285 LK -> 2.022 BD-Zuschlag (Min) -> 137 Leistungszuschlag -> 939

* Belagsdaueruntergrenze -> 4 Belagsdauermitelwert -> 12 Belagsdauerobergrenze -> 18

MEL14.13

Komplexe Eingriffe an Knie und Unterschenkel

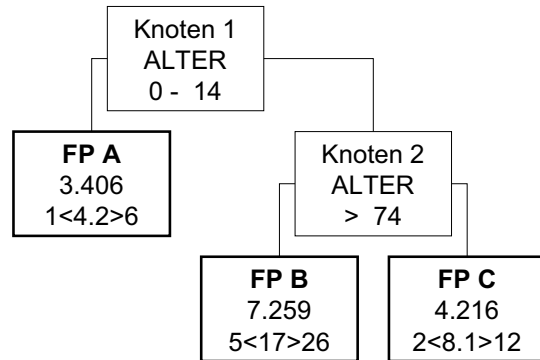

MEL14.13

Komplexe Eingriffe an Knie und Unterschenkel

Knoten 1

* Splitmerkmal für Fallpauschale A -> Alter

* Splitbedingung für Fallpauschale A -> 0 - 14

Fallpauschale A

* LDFP -> 3.406 TK -> 1.499 LK -> 1.907 BD-Zuschlag (Min) -> 178 Leistungszuschlag -> 930

* Belagsdaueruntergrenze -> 1 Belagsdauermitelwert -> 4.2 Belagsdauerobergrenze -> 6

Knoten 2

* Splitmerkmal für Fallpauschale B -> Alter

* Splitbedingung für Fallpauschale B -> > 74

Fallpauschale B

* LDFP -> 7.259 TK -> 5.321 LK -> 1.938 BD-Zuschlag (Min) -> 156 Leistungszuschlag -> 907

* Belagsdaueruntergrenze -> 5 Belagsdauermitelwert -> 17 Belagsdauerobergrenze -> 26

Fallpauschale C

* LDFP -> 4.216 TK -> 2.319 LK -> 1.897 BD-Zuschlag (Min) -> 143 Leistungszuschlag -> 906

* Belagsdaueruntergrenze -> 2 Belagsdauermitelwert -> 8.1 Belagsdauerobergrenze -> 12

MEL14.14

Eingriffe an Knie und Unterschenkel

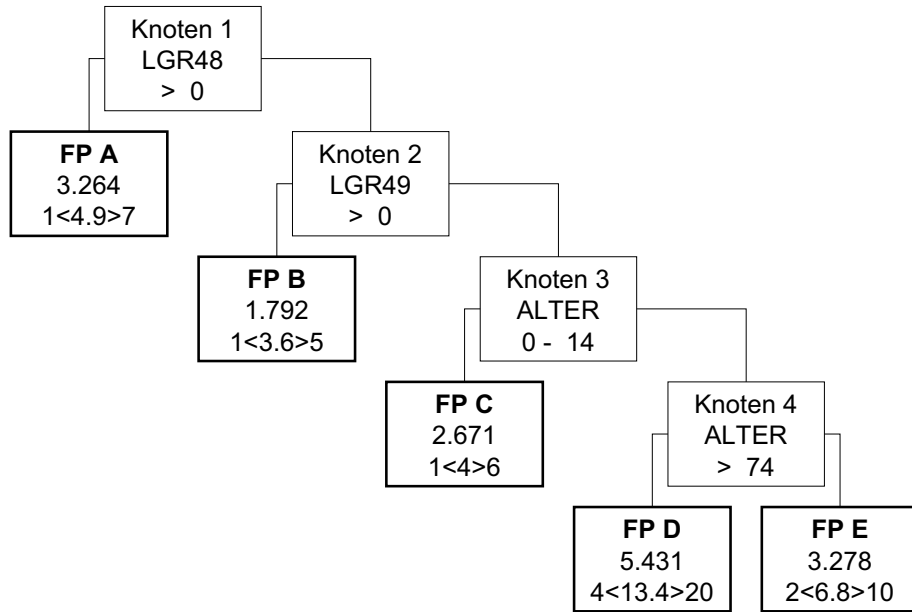

MEL14.14

Eingriffe an Knie und Unterschenkel

Knoten 1

* Splitmerkmal für Fallpauschale A -> Medizinische Einzelleistungen (MEL) aus der Gruppe LGR48

* Splitbedingung für Fallpauschale A -> > 0

Fallpauschale A

* LDFP -> 3.264 TK -> 1.368 LK -> 1.896 BD-Zuschlag (Min) -> 140 Leistungszuschlag -> 1.015

* Belagsdaueruntergrenze -> 1 Belagsdauermitelwert -> 4.9 Belagsdauerobergrenze -> 7

Knoten 2

* Splitmerkmal für Fallpauschale B -> Medizinische Einzelleistungen (MEL) aus der Gruppe LGR49

* Splitbedingung für Fallpauschale B -> > 0

Fallpauschale B

* LDFP -> 1.792 TK -> 998 LK -> 794 BD-Zuschlag (Min) -> 139 Leistungszuschlag -> 339

* Belagsdaueruntergrenze -> 1 Belagsdauermitelwert -> 3.6 Belagsdauerobergrenze -> 5

Knoten 3

* Splitmerkmal für Fallpauschale C -> Alter

* Splitbedingung für Fallpauschale C -> 0 - 14

Fallpauschale C

* LDFP -> 2.671 TK -> 1.392 LK -> 1.279 BD-Zuschlag (Min) -> 174 Leistungszuschlag -> 534

* Belagsdaueruntergrenze -> 1 Belagsdauermitelwert -> 4 Belagsdauerobergrenze -> 6

Knoten 4

* Splitmerkmal für Fallpauschale D -> Alter

* Splitbedingung für Fallpauschale D -> > 74

Fallpauschale D

* LDFP -> 5.431 TK -> 4.138 LK -> 1.293 BD-Zuschlag (Min) -> 154 Leistungszuschlag -> 538

* Belagsdaueruntergrenze -> 4 Belagsdauermitelwert -> 13.4 Belagsdauerobergrenze -> 20

Fallpauschale E

* LDFP -> 3.278 TK -> 1.960 LK -> 1.318 BD-Zuschlag (Min) -> 144 Leistungszuschlag -> 554

* Belagsdaueruntergrenze -> 2 Belagsdauermitelwert -> 6.8 Belagsdauerobergrenze -> 10

MEL14.15

Eingriffe an Fuß, Mittelfuß und Zehen

FP A
1.884
1<3.7>6

MEL14.15

Eingriffe an Fuß, Mittelfuß und Zehen

Faltpauschale A

* LDFP -> 1.884 TK -> 1.015 LK -> 869 BD-Zuschlag (Min) -> 137 Leistungszuschlag -> 356

* Belagsdaueruntergrenze -> 1 Belagsdauermittelwert -> 3.7 Belagsdauerobergrenze -> 6

MEL14.16
Amputationen

FP A 11.368 8<27.8>42

MEL14.16
Amputationen

Faltpauschale A

* LDFP -> 11.368 TK -> 10.061 LK -> 1.307 BD-Zuschlag (Min) -> 181 Leistungszuschlag -> 466

* Belagsdaueruntergrenze -> 8 Belagsdauermitelwert -> 27.8 Belagsdauerobergrenze -> 42

MEL14.17

Komplexe Eingriffe am Beckenring

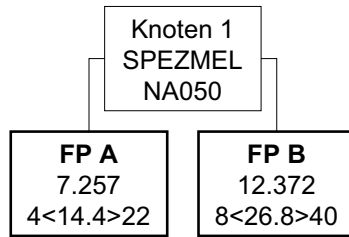

MEL14.17

Komplexe Eingriffe am Beckenring

Knoten 1

* Splitmerkmal für Fallpauschale A -> Spezielle medizinische Einzelleistung

* Splitbedingung für Fallpauschale A -> NA050 Dreifachosteotomie am Beckengürtel (LE=je Sitzung)

Fallpauschale A

* LDFFP -> 7.257 TK -> 4.420 LK -> 2.837 BD-Zuschlag (Min) -> 153 Leistungszuschlag -> 1.430

* Belagsdaueruntergrenze -> 4 Belagsdauermitelwert -> 14.4 Belagsdauerobergrenze -> 22

Fallpauschale B

* LDFFP -> 12.372 TK -> 9.230 LK -> 3.142 BD-Zuschlag (Min) -> 172 Leistungszuschlag -> 1.410

* Belagsdaueruntergrenze -> 8 Belagsdauermitelwert -> 26.8 Belagsdauerobergrenze -> 40

MEL14.18

Eingriffe an Hüfte und Oberschenkel

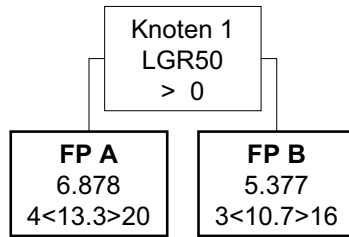

MEL14.18

Eingriffe an Hüfte und Oberschenkel

Knoten 1

* Splitmerkmal für Fallpauschale A -> Medizinische Einzelleistungen (MEL) aus der Gruppe LGR50

* Splitbedingung für Fallpauschale A -> > 0

Fallpauschale A

* LDFP -> 6.878 TK -> 4.870 LK -> 2.008 BD-Zuschlag (Min) -> 183 Leistungszuschlag -> 1.066

* Belagsdaueruntergrenze -> 4 Belagsdauermitelwert -> 13.3 Belagsdauerobergrenze -> 20

Fallpauschale B

* LDFP -> 5.377 TK -> 3.823 LK -> 1.554 BD-Zuschlag (Min) -> 179 Leistungszuschlag -> 726

* Belagsdaueruntergrenze -> 3 Belagsdauermitelwert -> 10.7 Belagsdauerobergrenze -> 16

MEL14.19
Replantationseingriffe

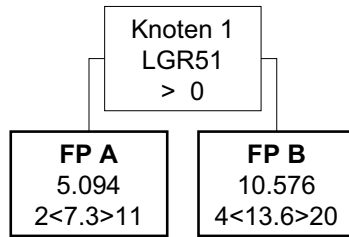

MEL14.19
Replantationseingriffe

Knoten 1

* Splitmerkmal für Fallpauschale A -> Medizinische Einzelleistungen (MEL) aus der Gruppe LGR51

* Splitbedingung für Fallpauschale A -> > 0

Fallpauschale A

* LDFFP -> 5.094 TK -> 2.751 LK -> 2.343 BD-Zuschlag (Min) -> 188 Leistungszuschlag -> 1.223

* Belagsdaueruntergrenze -> 2 Belagsdauermitelwert -> 7.3 Belagsdauerobergrenze -> 11

Fallpauschale B

* LDFFP -> 10.576 TK -> 5.193 LK -> 5.383 BD-Zuschlag (Min) -> 191 Leistungszuschlag -> 2.877

* Belagsdaueruntergrenze -> 4 Belagsdauermitelwert -> 13.6 Belagsdauerobergrenze -> 20

MEL14.20

Diagnostische Arthroskopien

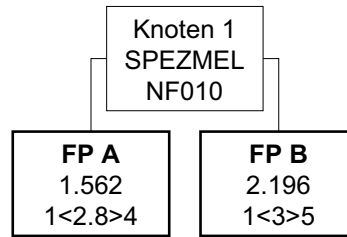

MEL14.20

Diagnostische Arthroskopien

Knoten 1

* Splitmerkmal für Fallpauschale A -> Spezielle medizinische Einzelleistung

* Splitbedingung für Fallpauschale A -> NF010 Diagnostische Arthroskopie des Kniegelenks (LE=je Seite)

Fallpauschale A

* LDFP -> 1.562 TK -> 761 LK -> 801 BD-Zuschlag (Min) -> 136 Leistungszuschlag -> 351

* Belagsdaueruntergrenze -> 1 Belagsdauermittelwert -> 2.8 Belagsdauerobergrenze -> 4

Fallpauschale B

* LDFP -> 2.196 TK -> 1.030 LK -> 1.166 BD-Zuschlag (Min) -> 172 Leistungszuschlag -> 540

* Belagsdaueruntergrenze -> 1 Belagsdauermittelwert -> 3 Belagsdauerobergrenze -> 5

MEL14.21
Arthroskopische Eingriffe

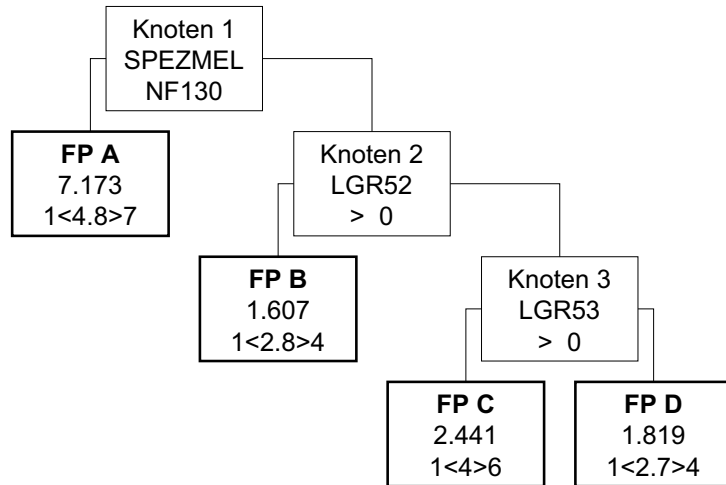

MEL14.21
Arthroskopische Eingriffe

Knoten 1

* Splitmerkmal für Fallpauschale A -> Spezielle medizinische Einzelleistung

* Splitbedingung für Fallpauschale A -> NF130 Kultivierung autologer Chondrozyten (LE=je Aufenthalt)

Fallpauschale A

* LDFFP -> 7.173 TK -> 1.571 LK -> 5.602 BD-Zuschlag (Min) -> 164 Leistungszuschlag -> 5.602

* Belagsdaueruntergrenze -> 1 Belagsdauermitelwert -> 4.8 Belagsdauerobergrenze -> 7

Knoten 2

* Splitmerkmal für Fallpauschale B -> Medizinische Einzelleistungen (MEL) aus der Gruppe LGR52

* Splitbedingung für Fallpauschale B -> > 0

Fallpauschale B

* LDFFP -> 1.607 TK -> 760 LK -> 847 BD-Zuschlag (Min) -> 136 Leistungszuschlag -> 366

* Belagsdaueruntergrenze -> 1 Belagsdauermitelwert -> 2.8 Belagsdauerobergrenze -> 4

Knoten 3

* Splitmerkmal für Fallpauschale C -> Medizinische Einzelleistungen (MEL) aus der Gruppe LGR53

* Splitbedingung für Fallpauschale C -> > 0

Fallpauschale C

* LDFFP -> 2.441 TK -> 1.076 LK -> 1.365 BD-Zuschlag (Min) -> 135 Leistungszuschlag -> 610

* Belagsdaueruntergrenze -> 1 Belagsdauermitelwert -> 4 Belagsdauerobergrenze -> 6

Fallpauschale D

* LDFFP -> 1.819 TK -> 742 LK -> 1.077 BD-Zuschlag (Min) -> 137 Leistungszuschlag -> 484

* Belagsdaueruntergrenze -> 1 Belagsdauermitelwert -> 2.7 Belagsdauerobergrenze -> 4

MEL14.22

Eingriffe an Bewegungsapparat und Haut

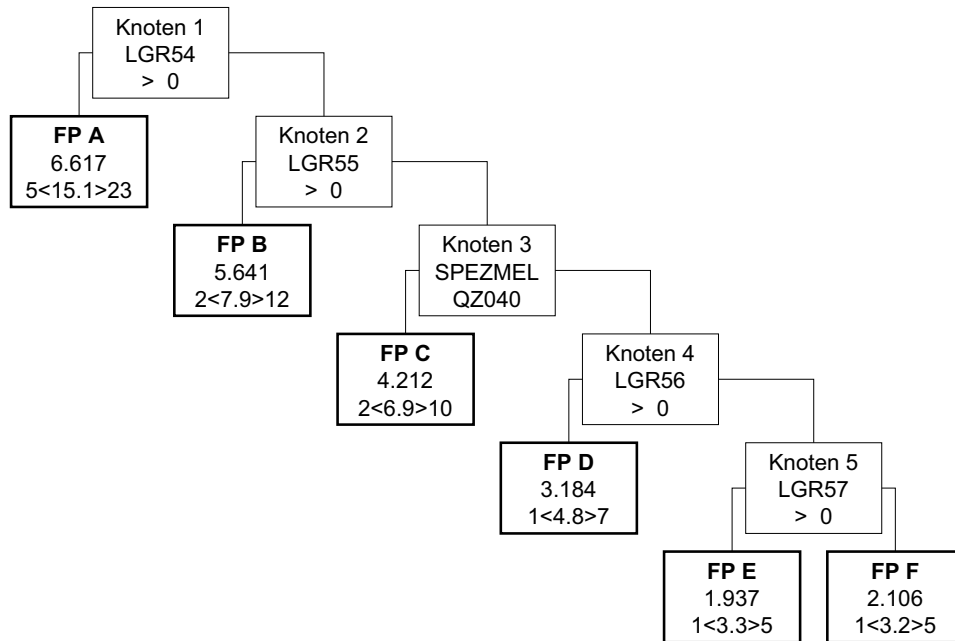

MEL14.22

Eingriffe an Bewegungsapparat und Haut

Knoten 1

* Splitmerkmal für Fallpauschale A -> Medizinische Einzelleistungen (MEL) aus der Gruppe LGR54

* Splitbedingung für Fallpauschale A -> > 0

Fallpauschale A

* LDFFP -> 6.617 TK -> 5.605 LK -> 1.012 BD-Zuschlag (Min) -> 186 Leistungszuschlag -> 397

* Belagsdaueruntergrenze -> 5 Belagsdauermitelwert -> 15.1 Belagsdauerobergrenze -> 23

Knoten 2

* Splitmerkmal für Fallpauschale B -> Medizinische Einzelleistungen (MEL) aus der Gruppe LGR55

* Splitbedingung für Fallpauschale B -> > 0

Fallpauschale B

* LDFFP -> 5.641 TK -> 3.616 LK -> 2.025 BD-Zuschlag (Min) -> 229 Leistungszuschlag -> 886

* Belagsdaueruntergrenze -> 2 Belagsdauermitelwert -> 7.9 Belagsdauerobergrenze -> 12

Knoten 3

* Splitmerkmal für Fallpauschale C -> Spezielle medizinische Einzelleistung

* Splitbedingung für Fallpauschale C -> QZ040 Expandereinlage zur Dermisdehnung (LE=je Sitzung)

Fallpauschale C

* LDFFP -> 4.212 TK -> 2.839 LK -> 1.373 BD-Zuschlag (Min) -> 206 Leistungszuschlag -> 737

* Belagsdaueruntergrenze -> 2 Belagsdauermitelwert -> 6.9 Belagsdauerobergrenze -> 10

Knoten 4

* Splitmerkmal für Fallpauschale D -> Medizinische Einzelleistungen (MEL) aus der Gruppe LGR56

* Splitbedingung für Fallpauschale D -> > 0

Fallpauschale D

* LDFFP -> 3.184 TK -> 1.414 LK -> 1.770 BD-Zuschlag (Min) -> 147 Leistungszuschlag -> 844

* Belagsdaueruntergrenze -> 1 Belagsdauermitelwert -> 4.8 Belagsdauerobergrenze -> 7

Knoten 5

* Splitmerkmal für Fallpauschale E -> Medizinische Einzelleistungen (MEL) aus der Gruppe LGR57

* Splitbedingung für Fallpauschale E -> > 0

Fallpauschale E

* LDFFP -> 1.937 TK -> 1.085 LK -> 852 BD-Zuschlag (Min) -> 164 Leistungszuschlag -> 347

* Belagsdaueruntergrenze -> 1 Belagsdauermitelwert -> 3.3 Belagsdauerobergrenze -> 5

Fallpauschale F

* LDFFP -> 2.106 TK -> 922 LK -> 1.184 BD-Zuschlag (Min) -> 144 Leistungszuschlag -> 491

* Belagsdaueruntergrenze -> 1 Belagsdauermitelwert -> 3.2 Belagsdauerobergrenze -> 5

MEL14.23

Entfernung von Osteosynthesematerial

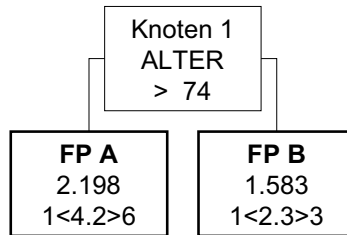

MEL14.23

Entfernung von Osteosynthesematerial

Knoten 1

* Splitmerkmal für Fallpauschale A -> Alter

* Splitbedingung für Fallpauschale A -> > 74

Fallpauschale A

* LDFFP -> 2.198 TK -> 1.266 LK -> 932 BD-Zuschlag (Min) -> 151 Leistungszuschlag -> 338

* Belagsdaueruntergrenze -> 1 Belagsdauermitelwert -> 4.2 Belagsdauerobergrenze -> 6

Fallpauschale B

* LDFFP -> 1.583 TK -> 673 LK -> 910 BD-Zuschlag (Min) -> 146 Leistungszuschlag -> 336

* Belagsdaueruntergrenze -> 1 Belagsdauermitelwert -> 2.3 Belagsdauerobergrenze -> 3

MEL14.24

Komplexe plastische Eingriffe an der Haut/ Lappenchirurgie

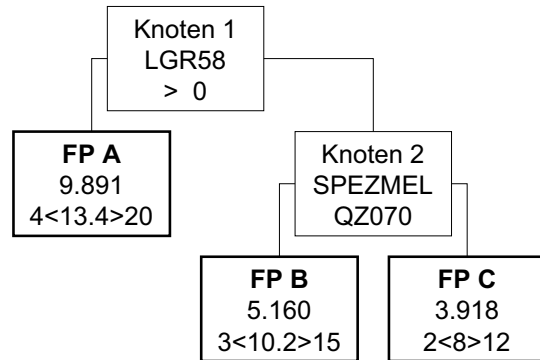

MEL14.24

Komplexe plastische Eingriffe an der Haut/ Lappenchirurgie

Knoten 1

* Splitmerkmal für Fallpauschale A -> Medizinische Einzelleistungen (MEL) aus der Gruppe LGR58

* Splitbedingung für Fallpauschale A -> > 0

Fallpauschale A

* LDFFP -> 9.891 TK -> 5.321 LK -> 4.570 BD-Zuschlag (Min) -> 199 Leistungszuschlag -> 2.404

* Belagsdaueruntergrenze -> 4 Belagsdauermitelwert -> 13.4 Belagsdauerobergrenze -> 20

Knoten 2

* Splitmerkmal für Fallpauschale B -> Spezielle medizinische Einzelleistung

* Splitbedingung für Fallpauschale B -> QZ070 Gewebersatz oder Rekonstruktion mit gestielter myokutaner Lappenplastik (LE=je Sitzung)

Fallpauschale B

* LDFFP -> 5.160 TK -> 3.627 LK -> 1.533 BD-Zuschlag (Min) -> 178 Leistungszuschlag -> 686

* Belagsdaueruntergrenze -> 3 Belagsdauermitelwert -> 10.2 Belagsdauerobergrenze -> 15

Fallpauschale C

* LDFFP -> 3.918 TK -> 2.488 LK -> 1.430 BD-Zuschlag (Min) -> 155 Leistungszuschlag -> 658

* Belagsdaueruntergrenze -> 2 Belagsdauermitelwert -> 8 Belagsdauerobergrenze -> 12

MEL14.25

Komplexe orthopädische Eingriffe

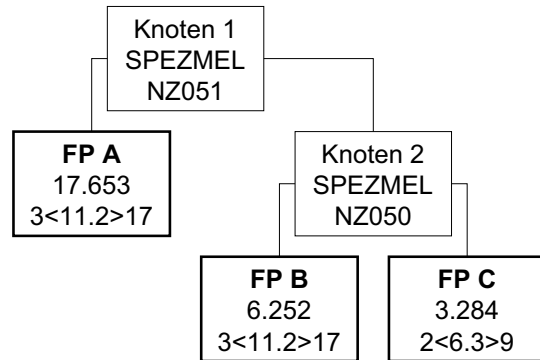

MEL14.25

Komplexe orthopädische Eingriffe

Knoten 1

* Splitmerkmal für Fallpauschale A -> Spezielle medizinische Einzelleistung

* Splitbedingung für Fallpauschale A -> NZ051 Knochenverlängerung m. voll implantierb.mot.teleskop. Distraktionsv. – unt.Extremität (LE=je Seite)

Fallpauschale A

* LDFFP -> 17.653 TK -> 3.389 LK -> 14.264 BD-Zuschlag (Min) -> 151 Leistungszuschlag -> 12.693

* Belagsdaueruntergrenze -> 3 Belagsdauermitelwert -> 11.2 Belagsdauerobergrenze -> 17

Knoten 2

* Splitmerkmal für Fallpauschale B -> Spezielle medizinische Einzelleistung

* Splitbedingung für Fallpauschale B -> NZ050 Knochenverlängerungsoperation – untere Extremität (LE=je Seite)

Fallpauschale B

* LDFFP -> 6.252 TK -> 3.389 LK -> 2.863 BD-Zuschlag (Min) -> 151 Leistungszuschlag -> 1.707

* Belagsdaueruntergrenze -> 3 Belagsdauermitelwert -> 11.2 Belagsdauerobergrenze -> 17

Fallpauschale C

* LDFFP -> 3.284 TK -> 2.043 LK -> 1.241 BD-Zuschlag (Min) -> 162 Leistungszuschlag -> 677

* Belagsdaueruntergrenze -> 2 Belagsdauermitelwert -> 6.3 Belagsdauerobergrenze -> 9

MEL14.26

Implantation von Spezialprothesen

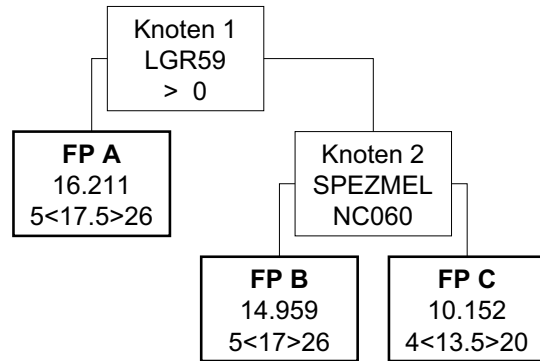

MEL14.26

Implantation von Spezialprothesen

Knoten 1

* Splitmerkmal für Fallpauschale A -> Medizinische Einzelleistungen (MEL) aus der Gruppe LGR59

* Splitbedingung für Fallpauschale A -> > 0

Fallpauschale A

* LDFFP -> 16.211 TK -> 5.366 LK -> 10.845 BD-Zuschlag (Min) -> 153 Leistungszuschlag -> 9.175

* Belagsdaueruntergrenze -> 5 Belagsdauermitelwert -> 17.5 Belagsdauerobergrenze -> 26

Knoten 2

* Splitmerkmal für Fallpauschale B -> Spezielle medizinische Einzelleistung

* Splitbedingung für Fallpauschale B -> NC060 Implantation einer Tumor-/Resektionsendoprothese des Unterschenkels (LE=je Seite)

Fallpauschale B

* LDFFP -> 14.959 TK -> 5.221 LK -> 9.738 BD-Zuschlag (Min) -> 154 Leistungszuschlag -> 7.898

* Belagsdaueruntergrenze -> 5 Belagsdauermitelwert -> 17 Belagsdauerobergrenze -> 26

Fallpauschale C

* LDFFP -> 10.152 TK -> 4.142 LK -> 6.010 BD-Zuschlag (Min) -> 153 Leistungszuschlag -> 4.639

* Belagsdaueruntergrenze -> 4 Belagsdauermitelwert -> 13.5 Belagsdauerobergrenze -> 20

MEL14.27

Endoprothetik Mittelfuß und Zehen

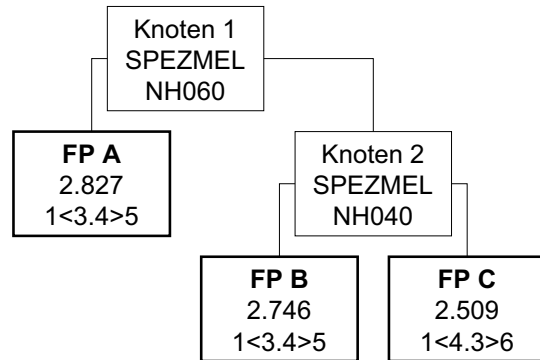

MEL14.27

Endoprothetik Mittelfuß und Zehen

Knoten 1

* Splitmerkmal für Fallpauschale A -> Spezielle medizinische Einzelleistung

* Splitbedingung für Fallpauschale A -> NH060 Reimplantation einer Endoprothese an Mittelfuß und Zehen (LE=je Prothese)

Fallpauschale A

* LDFP -> 2.827 TK -> 1.105 LK -> 1.722 BD-Zuschlag (Min) -> 163 Leistungszuschlag -> 1.114

* Belagsdaueruntergrenze -> 1 Belagsdauermitelwert -> 3.4 Belagsdauerobergrenze -> 5

Knoten 2

* Splitmerkmal für Fallpauschale B -> Spezielle medizinische Einzelleistung

* Splitbedingung für Fallpauschale B -> NH040 Implantation einer Endoprothese an Mittelfuß und Zehen (LE=je Prothese)

Fallpauschale B

* LDFP -> 2.746 TK -> 1.104 LK -> 1.642 BD-Zuschlag (Min) -> 162 Leistungszuschlag -> 1.032

* Belagsdaueruntergrenze -> 1 Belagsdauermitelwert -> 3.4 Belagsdauerobergrenze -> 5

Fallpauschale C

* LDFP -> 2.509 TK -> 1.398 LK -> 1.111 BD-Zuschlag (Min) -> 163 Leistungszuschlag -> 549

* Belagsdaueruntergrenze -> 1 Belagsdauermitelwert -> 4.3 Belagsdauerobergrenze -> 6

MEL15.01

Plastische Eingriffe am äußeren Auge

FP A
1.108
1<1.5>2

MEL15.01

Plastische Eingriffe am äußeren Auge

Faltpauschale A

* LDFP -> 1.108 TK -> 546 LK -> 562 BD-Zuschlag (Min) -> 182 Leistungszuschlag -> 283

* Belagsdaueruntergrenze -> 1 Belagsdauermitelwert -> 1.5 Belagsdauerobergrenze -> 2

MEL15.02

Eingriffe an der Orbita und am Bulbus

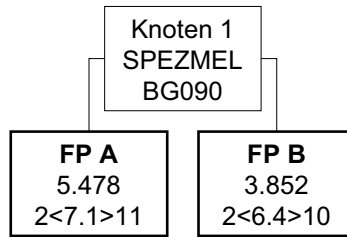

MEL15.02

Eingriffe an der Orbita und am Bulbus

Knoten 1

* Splitmerkmal für Fallpauschale A -> Spezielle medizinische Einzelleistung

* Splitbedingung für Fallpauschale A -> BG090 Brachytherapie am Auge mit chirurgischer Fixation des Applikators (LE=je Sitzung)

Fallpauschale A

* LDFFP -> 5.478 TK -> 4.087 LK -> 1.391 BD-Zuschlag (Min) -> 288 Leistungszuschlag -> 992

* Belagsdaueruntergrenze -> 2 Belagsdauermitelwert -> 7.1 Belagsdauerobergrenze -> 11

Fallpauschale B

* LDFFP -> 3.852 TK -> 2.384 LK -> 1.468 BD-Zuschlag (Min) -> 186 Leistungszuschlag -> 732

* Belagsdaueruntergrenze -> 2 Belagsdauermitelwert -> 6.4 Belagsdauerobergrenze -> 10

MEL15.03
Schiel-Operationen

FP A
1.715
1<2.1>3

MEL15.03
Schiel-Operationen

Faltpauschale A

* LDFP -> 1.715 TK -> 847 LK -> 868 BD-Zuschlag (Min) -> 202 Leistungszuschlag -> 444

* Belagsdaueruntergrenze -> 1 Belagsdauermittelwert -> 2.1 Belagsdauerobergrenze -> 3

MEL15.04
Glaukom-Operationen

FP A 2.964 2<6.5>10

MEL15.04
Glaukom-Operationen

Faltpauschale A

* LDFP -> 2.964 TK -> 2.345 LK -> 619 BD-Zuschlag (Min) -> 180 Leistungszuschlag -> 213

* Belagsdaueruntergrenze -> 2 Belagsdauermittelwert -> 6.5 Belagsdauerobergrenze -> 10

MEL15.05
Katarakt-Operationen

FP A
1.252
1<1.7>3

MEL15.05
Katarakt-Operationen

Faltpauschale A

* LDFP -> 1.252 TK -> 701 LK -> 551 BD-Zuschlag (Min) -> 206 Leistungszuschlag -> 318

* Belagsdaueruntergrenze -> 1 Belagsdauermittelwert -> 1.7 Belagsdauerobergrenze -> 3

MEL15.06

Eingriffe an der Hornhaut

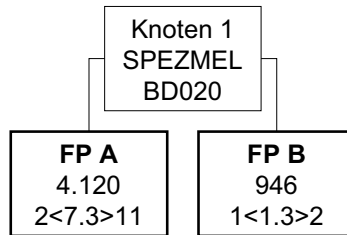

MEL15.06

Eingriffe an der Hornhaut

Knoten 1

* Splitmerkmal für Fallpauschale A -> Spezielle medizinische Einzelleistung

* Splitbedingung für Fallpauschale A -> BD020 Hornhauttransplantation (perforierend, lamellär) (LE=je Seite)

Fallpauschale A

* LDFP -> 4.120 TK -> 3.003 LK -> 1.117 BD-Zuschlag (Min) -> 206 Leistungszuschlag -> 602

* Belagsdaueruntergrenze -> 2 Belagsdauermittelwert -> 7.3 Belagsdauerobergrenze -> 11

Fallpauschale B

* LDFP -> 946 TK -> 470 LK -> 476 BD-Zuschlag (Min) -> 181 Leistungszuschlag -> 218

* Belagsdaueruntergrenze -> 1 Belagsdauermittelwert -> 1.3 Belagsdauerobergrenze -> 2

MEL15.07

Eingriffe an der Netzhaut und am Glaskörper

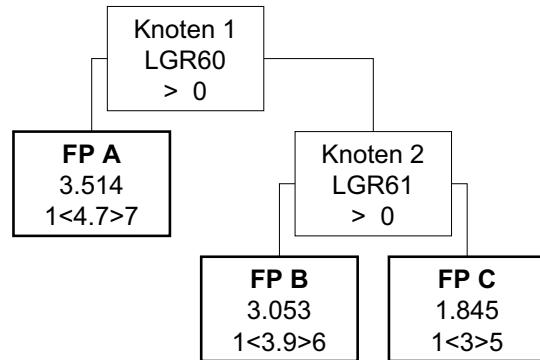

MEL15.07

Eingriffe an der Netzhaut und am Glaskörper

Knoten 1

* Splitmerkmal für Fallpauschale A -> Medizinische Einzelleistungen (MEL) aus der Gruppe LGR60

* Splitbedingung für Fallpauschale A -> > 0

Fallpauschale A

* LDFP -> 3.514 TK -> 2.196 LK -> 1.318 BD-Zuschlag (Min) -> 234 Leistungszuschlag -> 618

* Belagsdaueruntergrenze -> 1 Belagsdauermittelwert -> 4.7 Belagsdauerobergrenze -> 7

Knoten 2

* Splitmerkmal für Fallpauschale B -> Medizinische Einzelleistungen (MEL) aus der Gruppe LGR61

* Splitbedingung für Fallpauschale B -> > 0

Fallpauschale B

* LDFP -> 3.053 TK -> 1.380 LK -> 1.673 BD-Zuschlag (Min) -> 177 Leistungszuschlag -> 812

* Belagsdaueruntergrenze -> 1 Belagsdauermittelwert -> 3.9 Belagsdauerobergrenze -> 6

Fallpauschale C

* LDFP -> 1.845 TK -> 1.275 LK -> 570 BD-Zuschlag (Min) -> 212 Leistungszuschlag -> 352

* Belagsdaueruntergrenze -> 1 Belagsdauermittelwert -> 3 Belagsdauerobergrenze -> 5

MEL16.01

Resektionen an der Mamma

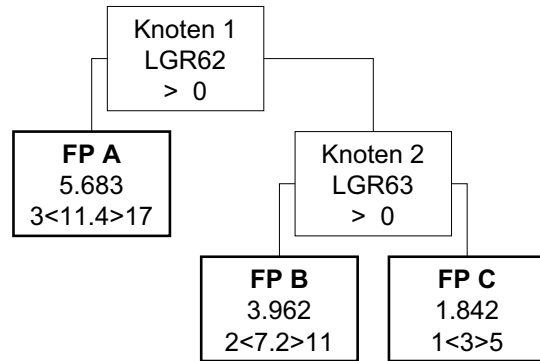

MEL16.01

Resektionen an der Mamma

Knoten 1

* Splitmerkmal für Fallpauschale A -> Medizinische Einzelleistungen (MEL) aus der Gruppe LGR62

* Splitbedingung für Fallpauschale A -> > 0

Fallpauschale A

* LDFP -> 5.683 TK -> 3.978 LK -> 1.705 BD-Zuschlag (Min) -> 174 Leistungszuschlag -> 756

* Belagsdaueruntergrenze -> 3 Belagsdauermitelwert -> 11.4 Belagsdauerobergrenze -> 17

Knoten 2

* Splitmerkmal für Fallpauschale B -> Medizinische Einzelleistungen (MEL) aus der Gruppe LGR63

* Splitbedingung für Fallpauschale B -> > 0

Fallpauschale B

* LDFP -> 3.962 TK -> 2.437 LK -> 1.525 BD-Zuschlag (Min) -> 169 Leistungszuschlag -> 559

* Belagsdaueruntergrenze -> 2 Belagsdauermitelwert -> 7.2 Belagsdauerobergrenze -> 11

Fallpauschale C

* LDFP -> 1.842 TK -> 1.061 LK -> 781 BD-Zuschlag (Min) -> 177 Leistungszuschlag -> 267

* Belagsdaueruntergrenze -> 1 Belagsdauermitelwert -> 3 Belagsdauerobergrenze -> 5

MEL16.02

Plastische Eingriffe an der Mamma

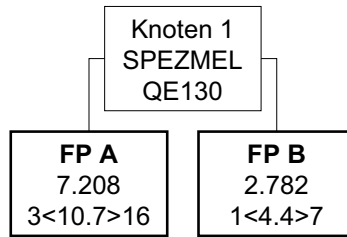

MEL16.02

Plastische Eingriffe an der Mamma

Knoten 1

* Splitmerkmal für Fallpauschale A -> Spezielle medizinische Einzelleistung

* Splitbedingung für Fallpauschale A -> QE130 Mammarekonstruktion mit gestielter myocutaner Lappenplastik (LE=je Seite)

Fallpauschale A

* LDFFP -> 7.208 TK -> 3.799 LK -> 3.409 BD-Zuschlag (Min) -> 178 Leistungszuschlag -> 2.090

* Belagsdaueruntergrenze -> 3 Belagsdauermitelwert -> 10.7 Belagsdauerobergrenze -> 16

Fallpauschale B

* LDFFP -> 2.782 TK -> 1.349 LK -> 1.433 BD-Zuschlag (Min) -> 153 Leistungszuschlag -> 901

* Belagsdaueruntergrenze -> 1 Belagsdauermitelwert -> 4.4 Belagsdauerobergrenze -> 7

MEL17.01
Lymphadenektomien

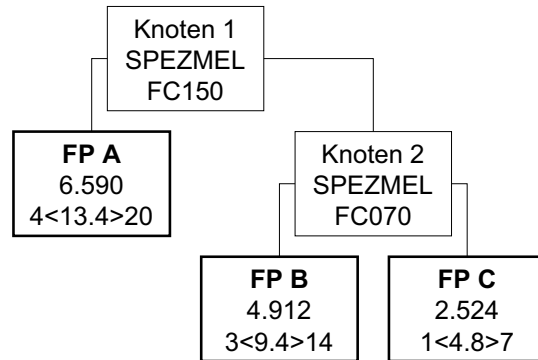

MEL17.01
Lymphadenektomien

Knoten 1

* Splitmerkmal für Fallpauschale A -> Spezielle medizinische Einzelleistung

* Splitbedingung für Fallpauschale A -> FC150 Radikale inguinale Lymphadenektomie (LE=je Seite)

Fallpauschale A

* LDFP -> 6.590 TK -> 5.180 LK -> 1.410 BD-Zuschlag (Min) -> 193 Leistungszuschlag -> 534

* Belagsdaueruntergrenze -> 4 Belagsdauermittelwert -> 13.4 Belagsdauerobergrenze -> 20

Knoten 2

* Splitmerkmal für Fallpauschale B -> Spezielle medizinische Einzelleistung

* Splitbedingung für Fallpauschale B -> FC070 Radikale axilläre Lymphadenektomie (LE=je Seite)

Fallpauschale B

* LDFP -> 4.912 TK -> 3.404 LK -> 1.508 BD-Zuschlag (Min) -> 181 Leistungszuschlag -> 594

* Belagsdaueruntergrenze -> 3 Belagsdauermittelwert -> 9.4 Belagsdauerobergrenze -> 14

Fallpauschale C

* LDFP -> 2.524 TK -> 1.633 LK -> 891 BD-Zuschlag (Min) -> 170 Leistungszuschlag -> 318

* Belagsdaueruntergrenze -> 1 Belagsdauermittelwert -> 4.8 Belagsdauerobergrenze -> 7

MEL17.02

Komplexe Lymphadenektomien, Entfernung retroperitonealer Raumforderungen

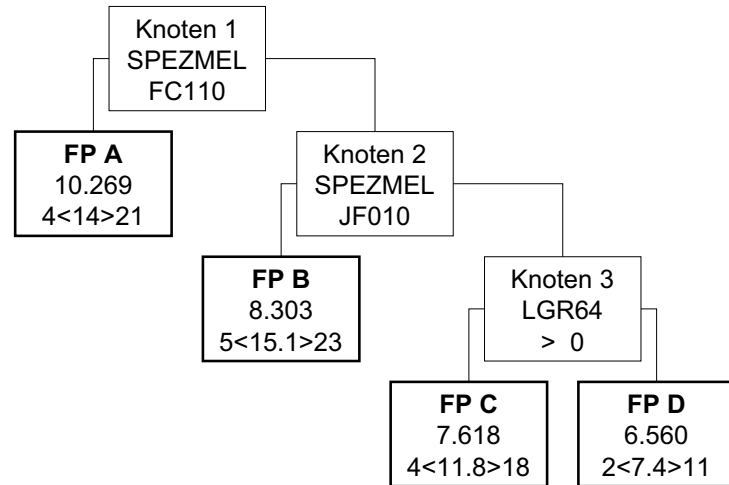

MEL17.02

Komplexe Lymphadenektomien, Entfernung retroperitonealer Raumforderungen

Knoten 1

* Splitmerkmal für Fallpauschale A -> Spezielle medizinische Einzelleistung

* Splitbedingung für Fallpauschale A -> FC110 Radikale retroperitoneale Lymphadenektomie (LE=je Sitzung)

Fallpauschale A

* LDFFP -> 10.269 TK -> 5.925 LK -> 4.344 BD-Zuschlag (Min) -> 212 Leistungszuschlag -> 2.054

* Belagsdaueruntergrenze -> 4 Belagsdauermitelwert -> 14 Belagsdauerobergrenze -> 21

Knoten 2

* Splitmerkmal für Fallpauschale B -> Spezielle medizinische Einzelleistung

* Splitbedingung für Fallpauschale B -> JF010 Entfernung retroperitonealer Raumforderungen (LE=je Sitzung)

Fallpauschale B

* LDFFP -> 8.303 TK -> 5.563 LK -> 2.740 BD-Zuschlag (Min) -> 184 Leistungszuschlag -> 1.187

* Belagsdaueruntergrenze -> 5 Belagsdauermitelwert -> 15.1 Belagsdauerobergrenze -> 23

Knoten 3

* Splitmerkmal für Fallpauschale C -> Medizinische Einzelleistungen (MEL) aus der Gruppe LGR64

* Splitbedingung für Fallpauschale C -> > 0

Fallpauschale C

* LDFFP -> 7.618 TK -> 4.837 LK -> 2.781 BD-Zuschlag (Min) -> 205 Leistungszuschlag -> 1.272

* Belagsdaueruntergrenze -> 4 Belagsdauermitelwert -> 11.8 Belagsdauerobergrenze -> 18

Fallpauschale D

* LDFFP -> 6.560 TK -> 3.168 LK -> 3.392 BD-Zuschlag (Min) -> 214 Leistungszuschlag -> 1.588

* Belagsdaueruntergrenze -> 2 Belagsdauermitelwert -> 7.4 Belagsdauerobergrenze -> 11

MEL18.01

Begleitende Maßnahmen zur Organtransplantation

FP A
1.881
1<4.2>6

MEL18.01

Begleitende Maßnahmen zur Organtransplantation

Faltpauschale A

* LDFP -> 1.881 TK -> 1.473 LK -> 408 BD-Zuschlag (Min) -> 175 Leistungszuschlag -> 122

* Belagsdaueruntergrenze -> 1 Belagsdauermittelwert -> 4.2 Belagsdauerobergrenze -> 6

MEL18.02

Implantation der Niere

FP A

15.621

7<22>33

MEL18.02

Implantation der Niere

Faltpauschale A

* LDFP -> 15.621 TK -> 10.732 LK -> 4.889 BD-Zuschlag (Min) -> 244 Leistungszuschlag -> 2.140

* Belagsdaueruntergrenze -> 7 Belagsdauermittelwert -> 22 Belagsdauerobergrenze -> 33

MEL18.03

Implantation von Leber/Dünndarm

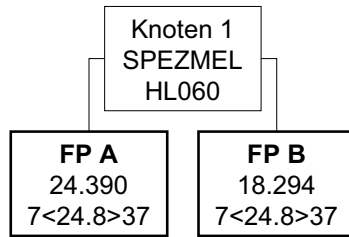

MEL18.03

Implantation von Leber/Dünndarm

Knoten 1

* Splitmerkmal für Fallpauschale A -> Spezielle medizinische Einzelleistung

* Splitbedingung für Fallpauschale A -> HL060 Implantation der Leber (LE=je Sitzung)

Fallpauschale A

* LDFFP -> 24.390 TK -> 11.561 LK -> 12.829 BD-Zuschlag (Min) -> 233 Leistungszuschlag -> 7.341

* Belagsdaueruntergrenze -> 7 Belagsdauermitelwert -> 24.8 Belagsdauerobergrenze -> 37

Fallpauschale B

* LDFFP -> 18.294 TK -> 11.562 LK -> 6.732 BD-Zuschlag (Min) -> 233 Leistungszuschlag -> 3.604

* Belagsdaueruntergrenze -> 7 Belagsdauermitelwert -> 24.8 Belagsdauerobergrenze -> 37

MEL18.04

Implantation des Pankreas

FP A
13.784
6<20.4>31

MEL18.04

Implantation des Pankreas

Faltpauschale A

* LDFP -> 13.784 TK -> 7.857 LK -> 5.927 BD-Zuschlag (Min) -> 193 Leistungszuschlag -> 3.101

* Belagsdaueruntergrenze -> 6 Belagsdauermitelwert -> 20.4 Belagsdauerobergrenze -> 31

MEL18.05

Implantation des Herzens

FP A
27.856
10<34.5>52

MEL18.05

Implantation des Herzens

Faltpauschale A

* LDFFP -> 27.856 TK -> 15.739 LK -> 12.117 BD-Zuschlag (Min) -> 228 Leistungszuschlag -> 6.630

* Belagsdaueruntergrenze -> 10 Belagsdauermitelwert -> 34.5 Belagsdauerobergrenze -> 52

MEL18.06

Implantation der Lunge

FP A
16.304
7<22.8>34

MEL18.06

Implantation der Lunge

Faltpauschale A

* LDFP -> 16.304 TK -> 9.424 LK -> 6.880 BD-Zuschlag (Min) -> 207 Leistungszuschlag -> 3.114

* Belagsdaueruntergrenze -> 7 Belagsdauermitelwert -> 22.8 Belagsdauerobergrenze -> 34

MEL18.07

Implantation von Herz und Lunge

FP A

24.488

9<30>45

MEL18.07

Implantation von Herz und Lunge

Faltpauschale A

* LDFP -> 24.488 TK -> 13.077 LK -> 11.411 BD-Zuschlag (Min) -> 218 Leistungszuschlag -> 6.024

* Belagsdaueruntergrenze -> 9 Belagsdauermitelwert -> 30 Belagsdauerobergrenze -> 45

MEL18.08

Immunsuppressive Therapie bei Organtransplantationen

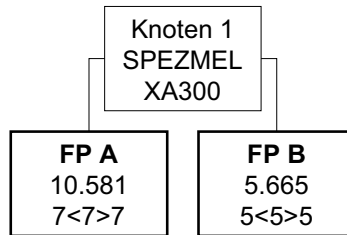

MEL18.08

Immunsuppressive Therapie bei Organtransplantationen

Knoten 1

* Splitmerkmal für Fallpauschale A -> Spezielle medizinische Einzelleistung

* Splitbedingung für Fallpauschale A -> XA300 Antithymozytenglobulin oder Antilymphozytenglobulin b. Organtransplantation (LE=je Behandlungsserie)

Fallpauschale A

* LDFFP -> 10.581 TK -> 3.270 LK -> 7.311 BD-Zuschlag (Min) -> 234 Leistungszuschlag -> 7.015

* Belagsdaueruntergrenze -> 7 Belagsdauermitelwert -> 7 Belagsdauerobergrenze -> 7

Fallpauschale B

* LDFFP -> 5.665 TK -> 1.660 LK -> 4.005 BD-Zuschlag (Min) -> 166 Leistungszuschlag -> 3.694

* Belagsdaueruntergrenze -> 5 Belagsdauermitelwert -> 5 Belagsdauerobergrenze -> 5

MEL19.01

Radiochirurgie mit Gammastrahlen

FP A

5.027

2<2>2

MEL19.01

Radiochirurgie mit Gammastrahlen

Faltpauschale A

* LDFP -> 5.027 TK -> 940 LK -> 4.087 BD-Zuschlag (Min) -> 235 Leistungszuschlag -> 2.584

* Belagsdaueruntergrenze -> 2 Belagsdauermitelwert -> 2 Belagsdauerobergrenze -> 2

MEL20.01

Interventionelle Radiologie an den Gefäßen

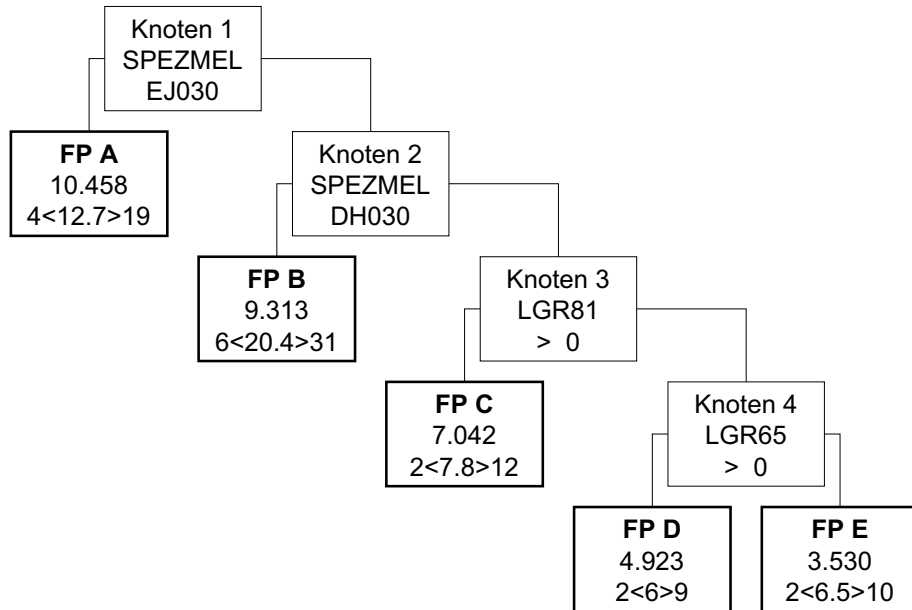

MEL20.01

Interventionelle Radiologie an den Gefäßen

Knoten 1

* Splitmerkmal für Fallpauschale A -> Spezielle medizinische Einzelleistung

* Splitbedingung für Fallpauschale A -> EJ030 Anlage eines transjugulären portosystemischen Shunts (TIPS) (LE=je Sitzung)

Fallpauschale A

* LDFP -> 10.458 TK -> 5.407 LK -> 5.051 BD-Zuschlag (Min) -> 213 Leistungszuschlag -> 4.068

* Belagsdaueruntergrenze -> 4 Belagsdauermitelwert -> 12.7 Belagsdauerobergrenze -> 19

Knoten 2

* Splitmerkmal für Fallpauschale B -> Spezielle medizinische Einzelleistung

* Splitbedingung für Fallpauschale B -> DH030 Perkutane Implantation eines Kavaschirms (LE=je Sitzung)

Fallpauschale B

* LDFP -> 9.313 TK -> 7.152 LK -> 2.161 BD-Zuschlag (Min) -> 175 Leistungszuschlag -> 1.350

* Belagsdaueruntergrenze -> 6 Belagsdauermitelwert -> 20.4 Belagsdauerobergrenze -> 31

Knoten 3

* Splitmerkmal für Fallpauschale C -> Medizinische Einzelleistungen (MEL) aus der Gruppe LGR81

* Splitbedingung für Fallpauschale C -> > 0

Fallpauschale C

* LDFP -> 7.042 TK -> 2.725 LK -> 4.317 BD-Zuschlag (Min) -> 175 Leistungszuschlag -> 2.915

* Belagsdaueruntergrenze -> 2 Belagsdauermitelwert -> 7.8 Belagsdauerobergrenze -> 12

Knoten 4

* Splitmerkmal für Fallpauschale D -> Medizinische Einzelleistungen (MEL) aus der Gruppe LGR65

* Splitbedingung für Fallpauschale D -> > 0

Fallpauschale D

* LDFP -> 4.923 TK -> 2.043 LK -> 2.880 BD-Zuschlag (Min) -> 170 Leistungszuschlag -> 2.122

* Belagsdaueruntergrenze -> 2 Belagsdauermitelwert -> 6 Belagsdauerobergrenze -> 9

Fallpauschale E

* LDFP -> 3.530 TK -> 2.097 LK -> 1.433 BD-Zuschlag (Min) -> 161 Leistungszuschlag -> 794

* Belagsdaueruntergrenze -> 2 Belagsdauermitelwert -> 6.5 Belagsdauerobergrenze -> 10

MEL20.02
Radiofrequenztherapie

FP A
4.584
2<5.4>8

MEL20.02
Radiofrequenztherapie

Faltpauschale A

* LDFP -> 4.584 TK -> 1.705 LK -> 2.879 BD-Zuschlag (Min) -> 158 Leistungszuschlag -> 1.989

* Belagsdaueruntergrenze -> 2 Belagsdauermitelwert -> 5.4 Belagsdauerobergrenze -> 8

MEL21.01

Interventionelle Kardiologie - Koronarangiografie

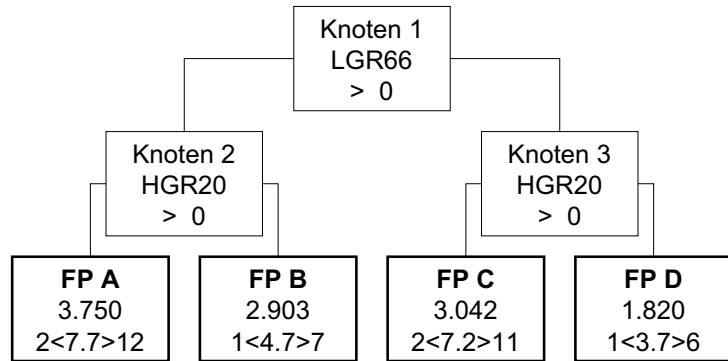

MEL21.01

Interventionelle Kardiologie - Koronarangiografie

Knoten 1

* Splitmerkmal für Knoten 2 -> Medizinische Einzelleistungen (MEL) aus der Gruppe LGR66

* Splitbedingung für Knoten 2 -> > 0

Knoten 2

* Splitmerkmal für Fallpauschale A -> Hauptdiagnosen aus der Gruppe HGR20

* Splitbedingung für Fallpauschale A -> > 0

Knoten 3

* Splitmerkmal für Fallpauschale C -> Hauptdiagnosen aus der Gruppe HGR20

* Splitbedingung für Fallpauschale C -> > 0

Fallpauschale A

* LDFFP -> 3.750 TK -> 2.584 LK -> 1.166 BD-Zuschlag (Min) -> 168 Leistungszuschlag -> 394

* Belagsdaueruntergrenze -> 2 Belagsdauermitelwert -> 7.7 Belagsdauerobergrenze -> 12

Fallpauschale B

* LDFFP -> 2.903 TK -> 1.585 LK -> 1.318 BD-Zuschlag (Min) -> 169 Leistungszuschlag -> 377

* Belagsdaueruntergrenze -> 1 Belagsdauermitelwert -> 4.7 Belagsdauerobergrenze -> 7

Fallpauschale C

* LDFFP -> 3.042 TK -> 2.330 LK -> 712 BD-Zuschlag (Min) -> 162 Leistungszuschlag -> 392

* Belagsdaueruntergrenze -> 2 Belagsdauermitelwert -> 7.2 Belagsdauerobergrenze -> 11

Fallpauschale D

* LDFFP -> 1.820 TK -> 1.121 LK -> 699 BD-Zuschlag (Min) -> 152 Leistungszuschlag -> 386

* Belagsdaueruntergrenze -> 1 Belagsdauermitelwert -> 3.7 Belagsdauerobergrenze -> 6

MEL21.02

Interventionelle Kardiologie - Perkutane transluminale Koronarangioplastie

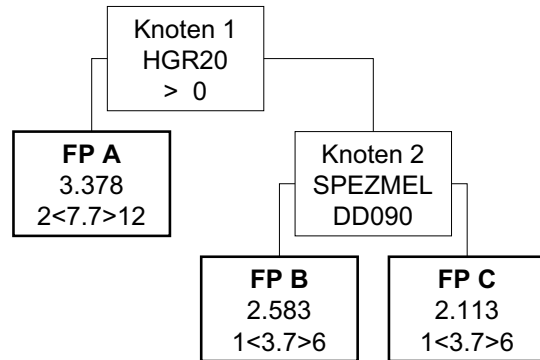

MEL21.02

Interventionelle Kardiologie - Perkutane transluminale Koronarangioplastie

Knoten 1

* Splitmerkmal für Fallpauschale A -> Hauptdiagnosen aus der Gruppe HGR20

* Splitbedingung für Fallpauschale A -> > 0

Fallpauschale A

* LDFFP -> 3.378 TK -> 2.490 LK -> 888 BD-Zuschlag (Min) -> 162 Leistungszuschlag -> 703

* Belagsdaueruntergrenze -> 2 Belagsdauermitelwert -> 7.7 Belagsdauerobergrenze -> 12

Knoten 2

* Splitmerkmal für Fallpauschale B -> Spezielle medizinische Einzelleistung

* Splitbedingung für Fallpauschale B -> DD090 PTCA mit Cutting Balloon (LE=je Gefäß)

Fallpauschale B

* LDFFP -> 2.583 TK -> 1.242 LK -> 1.341 BD-Zuschlag (Min) -> 168 Leistungszuschlag -> 1.160

* Belagsdaueruntergrenze -> 1 Belagsdauermitelwert -> 3.7 Belagsdauerobergrenze -> 6

Fallpauschale C

* LDFFP -> 2.113 TK -> 1.264 LK -> 849 BD-Zuschlag (Min) -> 171 Leistungszuschlag -> 695

* Belagsdaueruntergrenze -> 1 Belagsdauermitelwert -> 3.7 Belagsdauerobergrenze -> 6

MEL21.03

Interventionelle Kardiologie - Alternative Revaskularisationsverfahren

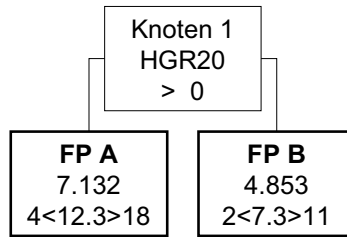

MEL21.03

Interventionelle Kardiologie - Alternative Revaskularisationsverfahren

Knoten 1

* Splitmerkmal für Fallpauschale A -> Hauptdiagnosen aus der Gruppe HGR20

* Splitbedingung für Fallpauschale A -> > 0

Fallpauschale A

* LDFP -> 7.132 TK -> 4.400 LK -> 2.732 BD-Zuschlag (Min) -> 179 Leistungszuschlag -> 2.332

* Belagsdaueruntergrenze -> 4 Belagsdauermitelwert -> 12.3 Belagsdauerobergrenze -> 18

Fallpauschale B

* LDFP -> 4.853 TK -> 2.611 LK -> 2.242 BD-Zuschlag (Min) -> 179 Leistungszuschlag -> 1.839

* Belagsdaueruntergrenze -> 2 Belagsdauermitelwert -> 7.3 Belagsdauerobergrenze -> 11

MEL21.04

Interventionelle Kardiologie - Rhythmologie

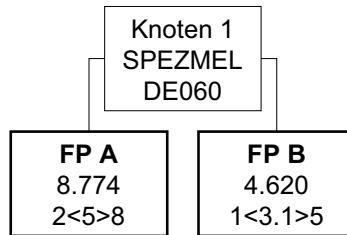

MEL21.04

Interventionelle Kardiologie - Rhythmologie

Knoten 1

* Splitmerkmal für Fallpauschale A -> Spezielle medizinische Einzelleistung

* Splitbedingung für Fallpauschale A -> DE060 Katheterablation des kardialen Reizleitungssystems im Bereich der Pulmonalvenen (LE=je Sitzung)

Fallpauschale A

* LDFP -> 8.774 TK -> 1.693 LK -> 7.081 BD-Zuschlag (Min) -> 169 Leistungszuschlag -> 6.124

* Belagsdaueruntergrenze -> 2 Belagsdauermitelwert -> 5 Belagsdauerobergrenze -> 8

Fallpauschale B

* LDFP -> 4.620 TK -> 1.049 LK -> 3.571 BD-Zuschlag (Min) -> 169 Leistungszuschlag -> 2.000

* Belagsdaueruntergrenze -> 1 Belagsdauermitelwert -> 3.1 Belagsdauerobergrenze -> 5

MEL21.05

Interventionelle Kardiologie - Vitientherapie

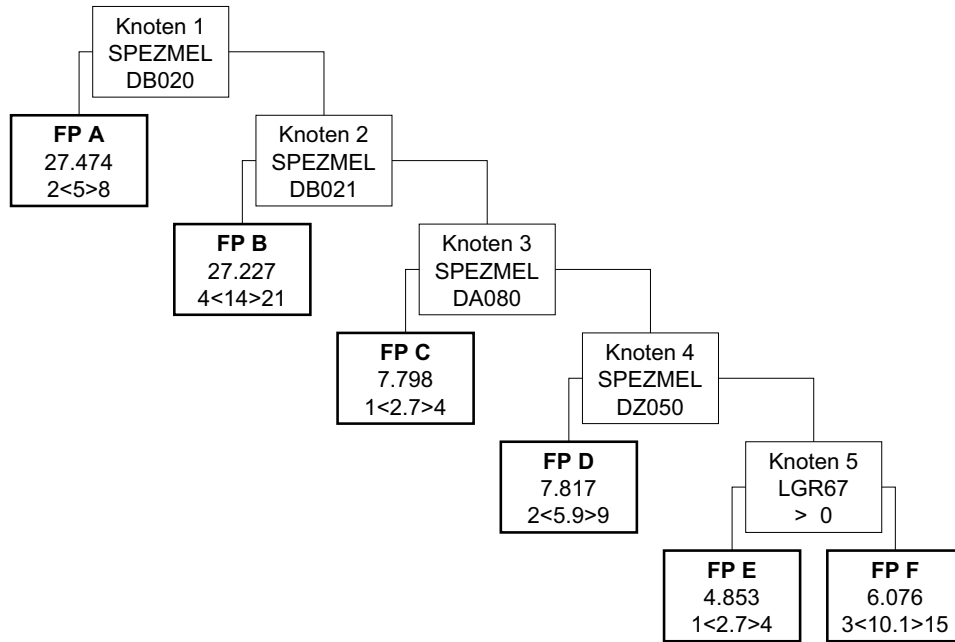

MEL21.05

Interventionelle Kardiologie - Vitientherapie

Knoten 1

* Splitmerkmal für Fallpauschale A -> Spezielle medizinische Einzelleistung

* Splitbedingung für Fallpauschale A -> DB020 Implantation einer Pulmonalklappe – perkutan (LE=je Sitzung)

Fallpauschale A

* LDFFP -> 27.474 TK -> 1.978 LK -> 25.496 BD-Zuschlag (Min) -> 198 Leistungszuschlag -> 24.287

* Belagsdaueruntergrenze -> 2 Belagsdauermitelwert -> 5 Belagsdauerobergrenze -> 8

Knoten 2

* Splitmerkmal für Fallpauschale B -> Spezielle medizinische Einzelleistung

* Splitbedingung für Fallpauschale B -> DB021 Ersatz der Aortenklappe – perkutan, interventionell (LE=je Sitzung)

Fallpauschale B

* LDFFP -> 27.227 TK -> 5.554 LK -> 21.673 BD-Zuschlag (Min) -> 198 Leistungszuschlag -> 20.774

* Belagsdaueruntergrenze -> 4 Belagsdauermitelwert -> 14 Belagsdauerobergrenze -> 21

Knoten 3

* Splitmerkmal für Fallpauschale C -> Spezielle medizinische Einzelleistung

* Splitbedingung für Fallpauschale C -> DA080 Perkutaner Verschluss von Defekten des intrakardialen Septums (ASD, VSD) (LE=je Sitzung)

Fallpauschale C

* LDFFP -> 7.798 TK -> 1.092 LK -> 6.706 BD-Zuschlag (Min) -> 202 Leistungszuschlag -> 5.591

* Belagsdaueruntergrenze -> 1 Belagsdauermitelwert -> 2.7 Belagsdauerobergrenze -> 4

Knoten 4

* Splitmerkmal für Fallpauschale D -> Spezielle medizinische Einzelleistung

* Splitbedingung für Fallpauschale D -> DZ050 Stentimplantation in Pulmonalgefäße oder einen offenen Ductus arteriosus Botalli (LE=je Sitzung)

Fallpauschale D

* LDFFP -> 7.817 TK -> 2.392 LK -> 5.425 BD-Zuschlag (Min) -> 203 Leistungszuschlag -> 4.002

* Belagsdaueruntergrenze -> 2 Belagsdauermitelwert -> 5.9 Belagsdauerobergrenze -> 9

Knoten 5

* Splitmerkmal für Fallpauschale E -> Medizinische Einzelleistungen (MEL) aus der Gruppe LGR67

* Splitbedingung für Fallpauschale E -> > 0

Fallpauschale E

* LDFFP -> 4.853 TK -> 1.097 LK -> 3.756 BD-Zuschlag (Min) -> 203 Leistungszuschlag -> 2.606

* Belagsdaueruntergrenze -> 1 Belagsdauermitelwert -> 2.7 Belagsdauerobergrenze -> 4

Fallpauschale F

* LDFFP -> 6.076 TK -> 4.095 LK -> 1.981 BD-Zuschlag (Min) -> 203 Leistungszuschlag -> 1.051

* Belagsdaueruntergrenze -> 3 Belagsdauermitelwert -> 10.1 Belagsdauerobergrenze -> 15

MEL21.07

Interventionelle Kardiologie - Stentimplantation

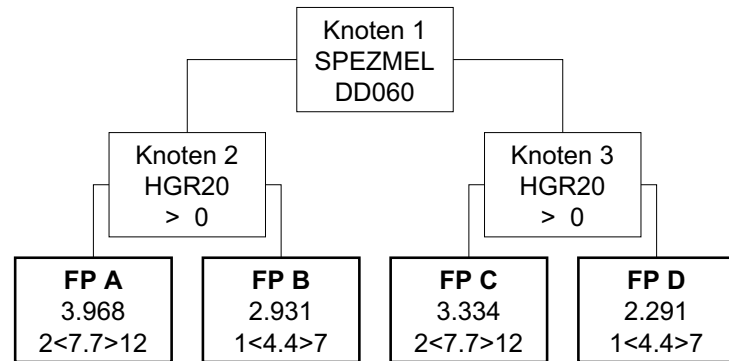

MEL21.07

Interventionelle Kardiologie - Stentimplantation

Knoten 1

* Splitmerkmal für Knoten 2 -> Spezielle medizinische Einzelleistung

* Splitbedingung für Knoten 2 -> DD060 Implantation eines medikamentenbeschichteten Stents in die Koronargefäße (LE=je Stent)

Knoten 2

* Splitmerkmal für Fallpauschale A -> Hauptdiagnosen aus der Gruppe HGR20

* Splitbedingung für Fallpauschale A -> > 0

Knoten 3

* Splitmerkmal für Fallpauschale C -> Hauptdiagnosen aus der Gruppe HGR20

* Splitbedingung für Fallpauschale C -> > 0

Fallpauschale A

* LDFP -> 3.968 TK -> 2.373 LK -> 1.595 BD-Zuschlag (Min) -> 154 Leistungszuschlag -> 1.456

* Belagsdaueruntergrenze -> 2 Belagsdauermitelwert -> 7.7 Belagsdauerobergrenze -> 12

Fallpauschale B

* LDFP -> 2.931 TK -> 1.357 LK -> 1.574 BD-Zuschlag (Min) -> 154 Leistungszuschlag -> 1.463

* Belagsdaueruntergrenze -> 1 Belagsdauermitelwert -> 4.4 Belagsdauerobergrenze -> 7

Fallpauschale C

* LDFP -> 3.334 TK -> 2.374 LK -> 960 BD-Zuschlag (Min) -> 154 Leistungszuschlag -> 813

* Belagsdaueruntergrenze -> 2 Belagsdauermitelwert -> 7.7 Belagsdauerobergrenze -> 12

Fallpauschale D

* LDFP -> 2.291 TK -> 1.356 LK -> 935 BD-Zuschlag (Min) -> 154 Leistungszuschlag -> 820

* Belagsdaueruntergrenze -> 1 Belagsdauermitelwert -> 4.4 Belagsdauerobergrenze -> 7

MEL21.08

Interventionelle Kardiologie - Thrombusaspiration

FP A
3.823
2<7.6>11

MEL21.08

Interventionelle Kardiologie - Thrombusaspiration

Faltpauschale A

* LDFP -> 3.823 TK -> 2.840 LK -> 983 BD-Zuschlag (Min) -> 187 Leistungszuschlag -> 700

* Belagsdaueruntergrenze -> 2 Belagsdauermitelwert -> 7.6 Belagsdauerobergrenze -> 11

MEL21.10

Interventionelle Kardiologie - Distale Protektion

FP A

2.853

2<5>8

MEL21.10

Interventionelle Kardiologie - Distale Protektion

Faltpauschale A

* LDFP -> 2.853 TK -> 1.598 LK -> 1.255 BD-Zuschlag (Min) -> 160 Leistungszuschlag -> 964

* Belagsdaueruntergrenze -> 2 Belagsdauermitelwert -> 5 Belagsdauerobergrenze -> 8

MEL22.01

Chemotherapie bei malignen Erkrankungen d.Leistungsgruppe A

FP A
1.886
5<5>5

MEL22.01

Chemotherapie bei malignen Erkrankungen d.Leistungsgruppe A

Faltpauschale A

* LDFP -> 1.886 TK -> 1.641 LK -> 245 BD-Zuschlag (Min) -> 164 Leistungszuschlag -> 200

* Belagsdaueruntergrenze -> 5 Belagsdauermittelwert -> 5 Belagsdauerobergrenze -> 5

MEL22.02

Chemotherapie bei malignen Erkrankungen d.Leistungsgruppe B

FP A
2.255
5<5>5

MEL22.02

Chemotherapie bei malignen Erkrankungen d.Leistungsgruppe B

Faltpauschale A

* LDFP -> 2.255 TK -> 1.639 LK -> 616 BD-Zuschlag (Min) -> 164 Leistungszuschlag -> 582

* Belagsdaueruntergrenze -> 5 Belagsdauermitelwert -> 5 Belagsdauerobergrenze -> 5

MEL22.03

Chemotherapie bei malignen Erkrankungen d.Leistungsgruppe C

FP A
3.162
5<5>5

MEL22.03

Chemotherapie bei malignen Erkrankungen d.Leistungsgruppe C

Faltpauschale A

* LDFFP -> 3.162 TK -> 1.806 LK -> 1.356 BD-Zuschlag (Min) -> 181 Leistungszuschlag -> 1.322

* Belagsdaueruntergrenze -> 5 Belagsdauermitelwert -> 5 Belagsdauerobergrenze -> 5

MEL22.04

Chemotherapie bei malignen Erkrankungen d.Leistungsgruppe D

FP A
3.708
5<5>5

MEL22.04

Chemotherapie bei malignen Erkrankungen d.Leistungsgruppe D

Faltpauschale A

* LDFFP -> 3.708 TK -> 1.806 LK -> 1.902 BD-Zuschlag (Min) -> 181 Leistungszuschlag -> 1.858

* Belagsdaueruntergrenze -> 5 Belagsdauermittelwert -> 5 Belagsdauerobergrenze -> 5

MEL22.05

Chemotherapie bei malignen Erkrankungen d.Leistungsgruppe E

FP A
20.750
40<40>40

MEL22.05

Chemotherapie bei malignen Erkrankungen d.Leistungsgruppe E

Faltpauschale A

* LDFP -> 20.750 TK -> 15.687 LK -> 5.063 BD-Zuschlag (Min) -> 196 Leistungszuschlag -> 4.939

* Belagsdaueruntergrenze -> 40 Belagsdauermitelwert -> 40 Belagsdauerobergrenze -> 40

MEL22.06

Chemotherapie bei malignen Erkrankungen d.Leistungsgruppe F

FP A
23.251
40<40>40

MEL22.06

Chemotherapie bei malignen Erkrankungen d.Leistungsgruppe F

Faltpauschale A

* LDFP -> 23.251 TK -> 15.694 LK -> 7.557 BD-Zuschlag (Min) -> 196 Leistungszuschlag -> 7.510

* Belagsdaueruntergrenze -> 40 Belagsdauermitelwert -> 40 Belagsdauerobergrenze -> 40

MEL22.07

Intraarterielle Chemotherapie

FP A
5.912
20<20>20

MEL22.07

Intraarterielle Chemotherapie

Faltpauschale A

* LDFP -> 5.912 TK -> 5.333 LK -> 579 BD-Zuschlag (Min) -> 133 Leistungszuschlag -> 408

* Belagsdaueruntergrenze -> 20 Belagsdauermitelwert -> 20 Belagsdauerobergrenze -> 20

MEL22.08

Allogene Stammzelltransplantation - verwandte Spender

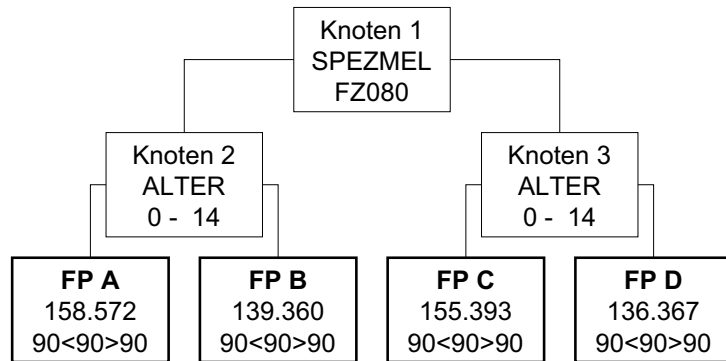

MEL22.08

Allogene Stammzelltransplantation - verwandte Spender

Knoten 1

* Splitmerkmal für Knoten 2 -> Spezielle medizinische Einzelleistung

* Splitbedingung für Knoten 2 -> FZ080 Allog. Stammzell-Tx, HD-/aplas. Konditionierungsth. ohne Implantatzukauf (LE=je vollst.Stammzell-Tx)

Knoten 2

* Splitmerkmal für Fallpauschale A -> Alter

* Splitbedingung für Fallpauschale A -> 0 - 14

Knoten 3

* Splitmerkmal für Fallpauschale C -> Alter

* Splitbedingung für Fallpauschale C -> 0 - 14

Fallpauschale A

* LDFP -> 158.572 TK -> 150.643 LK -> 7.929 BD-Zuschlag (Min) -> 837 Leistungszuschlag -> 7.453

* Belagsdaueruntergrenze -> 90 Belagsdauermitelwert -> 90 Belagsdauerobergrenze -> 90

Fallpauschale B

* LDFP -> 139.360 TK -> 131.695 LK -> 7.665 BD-Zuschlag (Min) -> 732 Leistungszuschlag -> 7.525

* Belagsdaueruntergrenze -> 90 Belagsdauermitelwert -> 90 Belagsdauerobergrenze -> 90

Fallpauschale C

* LDFP -> 155.393 TK -> 150.731 LK -> 4.662 BD-Zuschlag (Min) -> 837 Leistungszuschlag -> 4.506

* Belagsdaueruntergrenze -> 90 Belagsdauermitelwert -> 90 Belagsdauerobergrenze -> 90

Fallpauschale D

* LDFP -> 136.367 TK -> 131.731 LK -> 4.636 BD-Zuschlag (Min) -> 732 Leistungszuschlag -> 4.500

* Belagsdaueruntergrenze -> 90 Belagsdauermitelwert -> 90 Belagsdauerobergrenze -> 90

MEL22.09

Allogene Stammzelltransplantation - unverwandte Spender

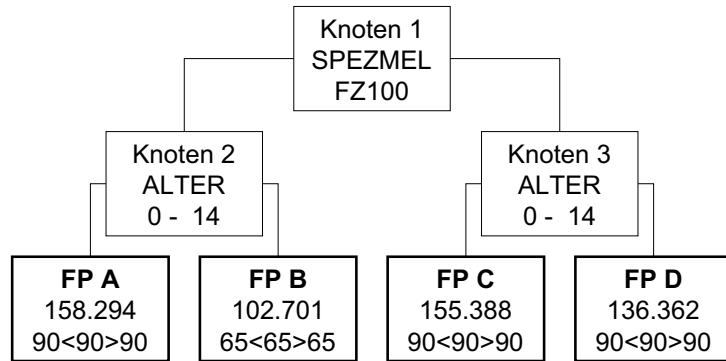

MEL22.09

Allogene Stammzelltransplantation - unverwandte Spender

Knoten 1

* Splitmerkmal für Knoten 2 -> Spezielle medizinische Einzelleistung

* Splitbedingung für Knoten 2 -> FZ100 Allog. Stammzell-Tx, HD-/aplas. Konditionierungsth. b. Zukauf e. Implantats (LE=je vollst. Stammzell-Tx)

Knoten 2

* Splitmerkmal für Fallpauschale A -> Alter

* Splitbedingung für Fallpauschale A -> 0 - 14

Knoten 3

* Splitmerkmal für Fallpauschale C -> Alter

* Splitbedingung für Fallpauschale C -> 0 - 14

Fallpauschale A

* LDFFP -> 158.294 TK -> 150.696 LK -> 7.598 BD-Zuschlag (Min) -> 837 Leistungszuschlag -> 7.440

* Belagsdaueruntergrenze -> 90 Belagsdauermitteiwert -> 90 Belagsdauerobergrenze -> 90

Fallpauschale B

* LDFFP -> 102.701 TK -> 95.101 LK -> 7.600 BD-Zuschlag (Min) -> 732 Leistungszuschlag -> 7.497

* Belagsdaueruntergrenze -> 65 Belagsdauermitteiwert -> 65 Belagsdauerobergrenze -> 65

Fallpauschale C

* LDFFP -> 155.388 TK -> 150.726 LK -> 4.662 BD-Zuschlag (Min) -> 837 Leistungszuschlag -> 4.506

* Belagsdaueruntergrenze -> 90 Belagsdauermitteiwert -> 90 Belagsdauerobergrenze -> 90

Fallpauschale D

* LDFFP -> 136.362 TK -> 131.726 LK -> 4.636 BD-Zuschlag (Min) -> 732 Leistungszuschlag -> 4.500

* Belagsdaueruntergrenze -> 90 Belagsdauermitteiwert -> 90 Belagsdauerobergrenze -> 90

MEL22.10

Autologe Stammzelltransplantation

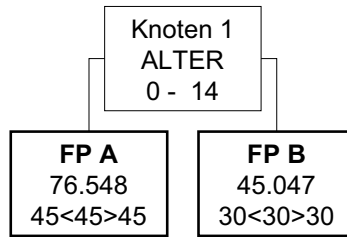

MEL22.10

Autologe Stammzelltransplantation

Knoten 1

* Splitmerkmal für Fallpauschale A -> Alter

* Splitbedingung für Fallpauschale A -> 0 - 14

Fallpauschale A

* LDFF -> 76.548 TK -> 75.323 LK -> 1.225 BD-Zuschlag (Min) -> 837 Leistungszuschlag -> 1.072

* Belagsdaueruntergrenze -> 45 Belagsdauermitelwert -> 45 Belagsdauerobergrenze -> 45

Fallpauschale B

* LDFF -> 45.047 TK -> 43.876 LK -> 1.171 BD-Zuschlag (Min) -> 731 Leistungszuschlag -> 991

* Belagsdaueruntergrenze -> 30 Belagsdauermitelwert -> 30 Belagsdauerobergrenze -> 30

MEL22.11

Gewinnung von Stammzellen aus Knochenmark/Blut - ohne Purgung

FP A
8.143
15<15>15

MEL22.11

Gewinnung von Stammzellen aus Knochenmark/Blut - ohne Purgung

Faltpauschale A

* LDFP -> 8.143 TK -> 6.197 LK -> 1.946 BD-Zuschlag (Min) -> 207 Leistungszuschlag -> 1.881

* Belagsdaueruntergrenze -> 15 Belagsdauermitelwert -> 15 Belagsdauerobergrenze -> 15

MEL22.12

Gewinnung von Stammzellen aus Knochenmark/Blut - mit Purgung

FP A
13.864
15<15>15

MEL22.12

Gewinnung von Stammzellen aus Knochenmark/Blut - mit Purgung

Faltpauschale A

* LDFP -> 13.864 TK -> 6.197 LK -> 7.667 BD-Zuschlag (Min) -> 207 Leistungszuschlag -> 7.542

* Belagsdaueruntergrenze -> 15 Belagsdauermitelwert -> 15 Belagsdauerobergrenze -> 15

MEL22.13

Andere, zusätzliche oder begleitende onkologische Therapie - Zytokine

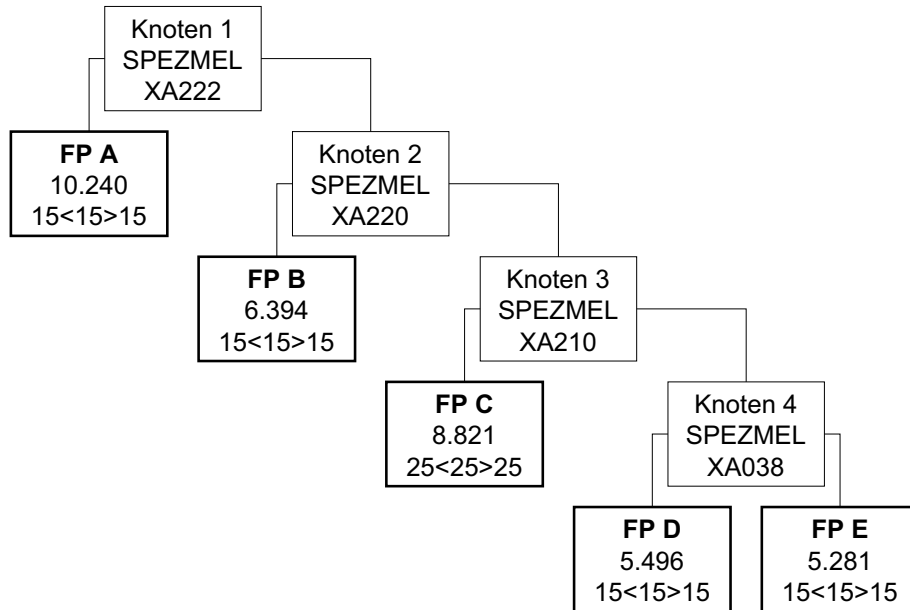

MEL22.13

Andere, zusätzliche oder begleitende onkologische Therapie - Zytokine

Knoten 1

* Splitmerkmal für Fallpauschale A -> Spezielle medizinische Einzelleistung

* Splitbedingung für Fallpauschale A -> XA222 Zusätzliche onkologische Therapie – Plerixafor (LE=je Applikation)

Fallpauschale A

* LDFP -> 10.240 TK -> 5.120 LK -> 5.120 BD-Zuschlag (Min) -> 171 Leistungszuschlag -> 5.048

* Belagsdaueruntergrenze -> 15 Belagsdauermitelwert -> 15 Belagsdauerobergrenze -> 15

Knoten 2

* Splitmerkmal für Fallpauschale B -> Spezielle medizinische Einzelleistung

* Splitbedingung für Fallpauschale B -> XA220 Zus. onk. Th. – Zytokine – langwirksamer G-CSF (LE=je Applikation)

Fallpauschale B

* LDFP -> 6.394 TK -> 5.115 LK -> 1.279 BD-Zuschlag (Min) -> 171 Leistungszuschlag -> 1.202

* Belagsdaueruntergrenze -> 15 Belagsdauermitelwert -> 15 Belagsdauerobergrenze -> 15

Knoten 3

* Splitmerkmal für Fallpauschale C -> Spezielle medizinische Einzelleistung

* Splitbedingung für Fallpauschale C -> XA210 Zus. onk. Th. – Zytokine – hochdosiertes Erythropoetin (>= 30.000 iE) (LE=je Applikation)

Fallpauschale C

* LDFP -> 8.821 TK -> 8.530 LK -> 291 BD-Zuschlag (Min) -> 171 Leistungszuschlag -> 203

* Belagsdaueruntergrenze -> 25 Belagsdauermitelwert -> 25 Belagsdauerobergrenze -> 25

Knoten 4

* Splitmerkmal für Fallpauschale D -> Spezielle medizinische Einzelleistung

* Splitbedingung für Fallpauschale D -> XA038 Onk. Therapie – Interferon Alpha HD: 20 Mio iE i.v. (LE=je Applikation)

Fallpauschale D

* LDFP -> 5.496 TK -> 5.117 LK -> 379 BD-Zuschlag (Min) -> 171 Leistungszuschlag -> 319

* Belagsdaueruntergrenze -> 15 Belagsdauermitelwert -> 15 Belagsdauerobergrenze -> 15

Fallpauschale E

* LDFP -> 5.281 TK -> 5.117 LK -> 164 BD-Zuschlag (Min) -> 171 Leistungszuschlag -> 106

* Belagsdaueruntergrenze -> 15 Belagsdauermitelwert -> 15 Belagsdauerobergrenze -> 15

MEL22.14

Andere, zusätzliche oder begleitende onkologische Therapie - Monoklonale Antikörper

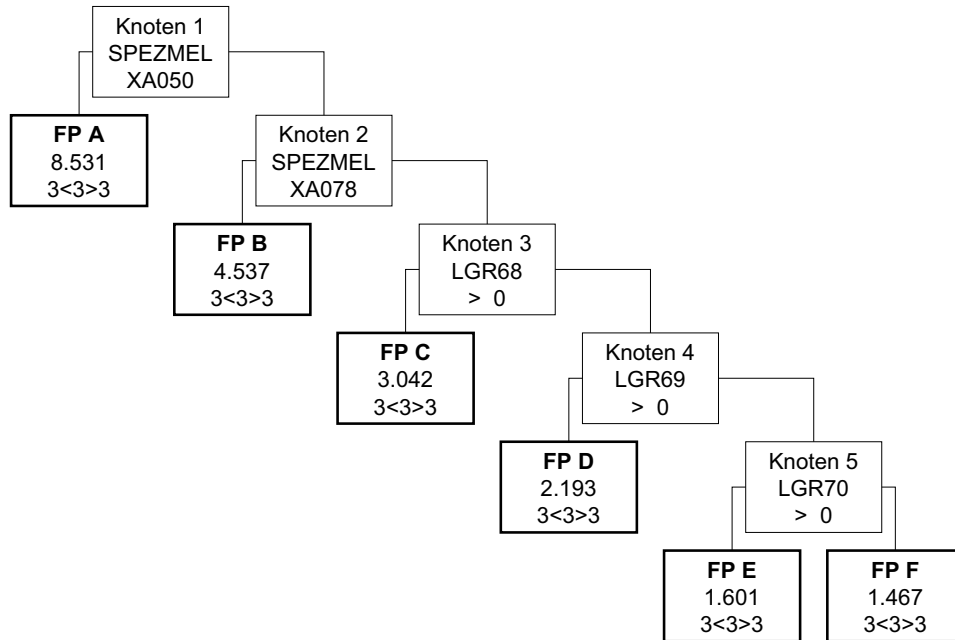

MEL22.14

Andere, zusätzliche oder begleitende onkologische Therapie - Monoklonale Antikörper

Knoten 1

* Splitmerkmal für Fallpauschale A -> Spezielle medizinische Einzelleistung

* Splitbedingung für Fallpauschale A -> XA050 Onk. Therapie – monoklonaler Antikörper anti CD-33 (Gemtuzumab): 9 mg/m2 (LE=je Applikation)

Fallpauschale A

* LDFP -> 8.531 TK -> 955 LK -> 7.576 BD-Zuschlag (Min) -> 159 Leistungszuschlag -> 7.558

* Belagsdaueruntergrenze -> 3 Belagsdauermitelwert -> 3 Belagsdauerobergrenze -> 3

Knoten 2

* Splitmerkmal für Fallpauschale B -> Spezielle medizinische Einzelleistung

* Splitbedingung für Fallpauschale B -> XA078 Onk. Therapie – monoklonaler Antikörper Ofatumumab: 2g (LE=je Applikation)

Fallpauschale B

* LDFP -> 4.537 TK -> 953 LK -> 3.584 BD-Zuschlag (Min) -> 159 Leistungszuschlag -> 3.584

* Belagsdaueruntergrenze -> 3 Belagsdauermitelwert -> 3 Belagsdauerobergrenze -> 3

Knoten 3

* Splitmerkmal für Fallpauschale C -> Medizinische Einzelleistungen (MEL) aus der Gruppe LGR68

* Splitbedingung für Fallpauschale C -> > 0

Fallpauschale C

* LDFP -> 3.042 TK -> 1.092 LK -> 1.950 BD-Zuschlag (Min) -> 182 Leistungszuschlag -> 1.910

* Belagsdaueruntergrenze -> 3 Belagsdauermitelwert -> 3 Belagsdauerobergrenze -> 3

Knoten 4

* Splitmerkmal für Fallpauschale D -> Medizinische Einzelleistungen (MEL) aus der Gruppe LGR69

* Splitbedingung für Fallpauschale D -> > 0

Fallpauschale D

* LDFP -> 2.193 TK -> 1.090 LK -> 1.103 BD-Zuschlag (Min) -> 182 Leistungszuschlag -> 1.103

* Belagsdaueruntergrenze -> 3 Belagsdauermitelwert -> 3 Belagsdauerobergrenze -> 3

Knoten 5

* Splitmerkmal für Fallpauschale E -> Medizinische Einzelleistungen (MEL) aus der Gruppe LGR70

* Splitbedingung für Fallpauschale E -> > 0

Fallpauschale E

* LDFP -> 1.601 TK -> 954 LK -> 647 BD-Zuschlag (Min) -> 159 Leistungszuschlag -> 631

* Belagsdaueruntergrenze -> 3 Belagsdauermitelwert -> 3 Belagsdauerobergrenze -> 3

Fallpauschale F

* LDFP -> 1.467 TK -> 954 LK -> 513 BD-Zuschlag (Min) -> 159 Leistungszuschlag -> 462

* Belagsdaueruntergrenze -> 3 Belagsdauermitelwert -> 3 Belagsdauerobergrenze -> 3

MEL22.15

Andere, zusätzliche oder begleitende onkologische Therapie - Antimykotika

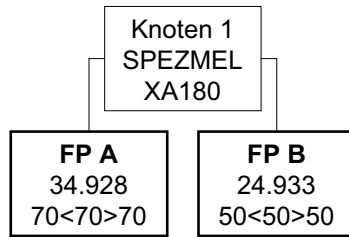

MEL22.15

Andere, zusätzliche oder begleitende onkologische Therapie - Antimykotika

Knoten 1

* Splitmerkmal für Fallpauschale A -> Spezielle medizinische Einzelleistung

* Splitbedingung für Fallpauschale A -> XA180 Zus. onk. Th. – intravenöse Antimykotika (Liposomales Amphotericin B) (LE=je Behandlungstag)

Fallpauschale A

* LDFP -> 34.928 TK -> 34.125 LK -> 803 BD-Zuschlag (Min) -> 244 Leistungszuschlag -> 664

* Belagsdaueruntergrenze -> 70 Belagsdauermitelwert -> 70 Belagsdauerobergrenze -> 70

Fallpauschale B

* LDFP -> 24.933 TK -> 24.360 LK -> 573 BD-Zuschlag (Min) -> 244 Leistungszuschlag -> 449

* Belagsdaueruntergrenze -> 50 Belagsdauermitelwert -> 50 Belagsdauerobergrenze -> 50

MEL22.16

Fortsetzung einer Chemotherapie oder Verabreichen nicht kostenrelevanter Zytostatika

FP A
1.312
4<4>4

MEL22.16

Fortsetzung einer Chemotherapie oder Verabreichen nicht kostenrelevanter Zytostatika

Faltpauschale A

* LDFFP -> 1.312 TK -> 1.312 LK -> 0 BD-Zuschlag (Min) -> 164 Leistungszuschlag -> 0

* Belagsdaueruntergrenze -> 4 Belagsdauermittelwert -> 4 Belagsdauerobergrenze -> 4

MEL22.18

Zellseparator-Thrombozytenkonzentrat von Einzelspendern

FP A
14.170
35<35>35

MEL22.18

Zellseparator-Thrombozytenkonzentrat von Einzelspendern

Faltpauschale A

* LDFP -> 14.170 TK -> 13.391 LK -> 779 BD-Zuschlag (Min) -> 191 Leistungszuschlag -> 581

* Belagsdaueruntergrenze -> 35 Belagsdauermitelwert -> 35 Belagsdauerobergrenze -> 35

MEL22.19

Spezifische Gammaglobulin-Verabreichung nach Stammzelltransplantation

FP A
20.482
40<40>40

MEL22.19

Spezifische Gammaglobulin-Verabreichung nach Stammzelltransplantation

Falpauschale A

* LDFP -> 20.482 TK -> 18.147 LK -> 2.335 BD-Zuschlag (Min) -> 227 Leistungszuschlag -> 1.966

* Belagsdaueruntergrenze -> 40 Belagsdauermitelwert -> 40 Belagsdauerobergrenze -> 40

MEL22.20

Gabe von Einzelfaktorkonzentraten bei angeborenen Gerinnungsstörungen und Hemmkörperhämophilie

FP A
14.160
42<42>42

MEL22.20

Gabe von Einzelfaktorkonzentraten bei angeborenen Gerinnungsstörungen und Hemmkörperhämophilie

Faltpauschale A

* LDFFP -> 14.160 TK -> 13.523 LK -> 637 BD-Zuschlag (Min) -> 161 Leistungszuschlag -> 595

* Belagsdaueruntergrenze -> 42 Belagsdauermitelwert -> 42 Belagsdauerobergrenze -> 42

MEL22.21

Graft versus Host Erkrankung (GvHD)

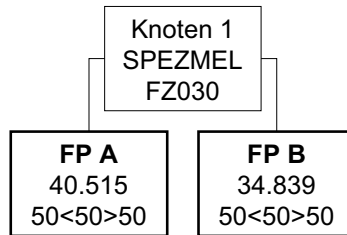

MEL22.21

Graft versus Host Erkrankung (GvHD)

Knoten 1

* Splitmerkmal für Fallpauschale A -> Spezielle medizinische Einzelleistung

* Splitbedingung für Fallpauschale A -> FZ030 Therapie der GvHD auf einer KMD-Nachsorgestation mit spezifischen Medikamenten (LE=je Aufenthalt)

Fallpauschale A

* LDFFP -> 40.515 TK -> 34.519 LK -> 5.996 BD-Zuschlag (Min) -> 345 Leistungszuschlag -> 5.713

* Belagsdaueruntergrenze -> 50 Belagsdauermitelwert -> 50 Belagsdauerobergrenze -> 50

Fallpauschale B

* LDFFP -> 34.839 TK -> 34.491 LK -> 348 BD-Zuschlag (Min) -> 345 Leistungszuschlag -> 0

* Belagsdaueruntergrenze -> 50 Belagsdauermitelwert -> 50 Belagsdauerobergrenze -> 50

MEL22.22

Andere spezifische Tumorthherapie

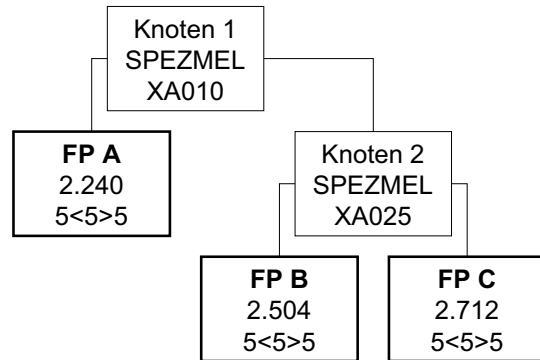

MEL22.22

Andere spezifische Tumorthherapie

Knoten 1

* Splitmerkmal für Fallpauschale A -> Spezielle medizinische Einzelleistung

* Splitbedingung für Fallpauschale A -> XA010 Onk. Therapie – andere Substanzen: Arsentrioxid (LE=je Applikation)

Fallpauschale A

* LDFP -> 2.240 TK -> 1.808 LK -> 432 BD-Zuschlag (Min) -> 181 Leistungszuschlag -> 432

* Belagsdaueruntergrenze -> 5 Belagsdauermitelwert -> 5 Belagsdauerobergrenze -> 5

Knoten 2

* Splitmerkmal für Fallpauschale B -> Spezielle medizinische Einzelleistung

* Splitbedingung für Fallpauschale B -> XA025 Onk. Therapie – andere Substanzen: Azacitidin 75mg/m2 (LE=je Applikation)

Fallpauschale B

* LDFP -> 2.504 TK -> 1.808 LK -> 696 BD-Zuschlag (Min) -> 181 Leistungszuschlag -> 696

* Belagsdaueruntergrenze -> 5 Belagsdauermitelwert -> 5 Belagsdauerobergrenze -> 5

Fallpauschale C

* LDFP -> 2.712 TK -> 1.806 LK -> 906 BD-Zuschlag (Min) -> 181 Leistungszuschlag -> 906

* Belagsdaueruntergrenze -> 5 Belagsdauermitelwert -> 5 Belagsdauerobergrenze -> 5

MEL22.23

Radioaktiv markierte Antikörper

FP A
12.618
5<5>5

MEL22.23

Radioaktiv markierte Antikörper

Faltpauschale A

* LDFP -> 12.618 TK -> 2.196 LK -> 10.422 BD-Zuschlag (Min) -> 220 Leistungszuschlag -> 10.309

* Belagsdaueruntergrenze -> 5 Belagsdauermitelwert -> 5 Belagsdauerobergrenze -> 5

MEL22.24

Verbreichung von Spenderlymphozyten nach allogener Stammzelltransplantation

FP A
5.644
5<5>5

MEL22.24

Verbreichung von Spenderlymphozyten nach allogener Stammzelltransplantation

Falpauschale A

* LDFFP -> 5.644 TK -> 1.964 LK -> 3.680 BD-Zuschlag (Min) -> 196 Leistungszuschlag -> 3.680

* Belagsdaueruntergrenze -> 5 Belagsdauermittelwert -> 5 Belagsdauerobergrenze -> 5

MEL22.25

Andere, zusätzliche oder begleitende onkologische Therapie - Antivirale Therapie

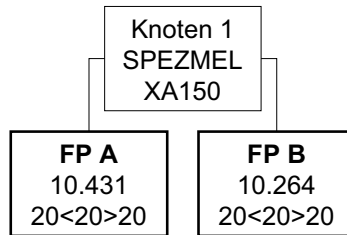

MEL22.25

Andere, zusätzliche oder begleitende onkologische Therapie - Antivirale Therapie

Knoten 1

* Splitmerkmal für Fallpauschale A -> Spezielle medizinische Einzelleistung

* Splitbedingung für Fallpauschale A -> XA150 Zus. onk. Th. – antivirale Therapie mit Cidovovir: 5mg/kg KG (LE=je Applikation)

Fallpauschale A

* LDFFP -> 10.431 TK -> 9.753 LK -> 678 BD-Zuschlag (Min) -> 244 Leistungszuschlag -> 678

* Belagsdaueruntergrenze -> 20 Belagsdauermitelwert -> 20 Belagsdauerobergrenze -> 20

Fallpauschale B

* LDFFP -> 10.264 TK -> 9.751 LK -> 513 BD-Zuschlag (Min) -> 244 Leistungszuschlag -> 513

* Belagsdaueruntergrenze -> 20 Belagsdauermitelwert -> 20 Belagsdauerobergrenze -> 20

MEL22.26

Andere, zusätzliche oder begleitende onkologische Therapien - Sonstige

FP A
14.868
20<20>20

MEL22.26

Andere, zusätzliche oder begleitende onkologische Therapien - Sonstige

Faltpauschale A

* LDFFP -> 14.868 TK -> 9.753 LK -> 5.115 BD-Zuschlag (Min) -> 244 Leistungszuschlag -> 5.115

* Belagsdaueruntergrenze -> 20 Belagsdauermitelwert -> 20 Belagsdauerobergrenze -> 20

MEL22.27

Einsatz von zugekauften blutbildenden Stammzellen

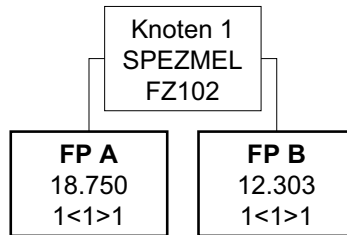

MEL22.27

Einsatz von zugekauften blutbildenden Stammzellen

Knoten 1

* Splitmerkmal für Fallpauschale A -> Spezielle medizinische Einzelleistung

* Splitbedingung für Fallpauschale A -> FZ102 Einsatz von zugekauften blutbildenden Stammzellen aus Nabelschnurblut (LE=je single pack)

Fallpauschale A

* LDFFP -> 18.750 TK -> 0 LK -> 18.750 BD-Zuschlag (Min) -> 0 Leistungszuschlag -> 18.750

* Belagsdaueruntergrenze -> 1 Belagsdauermittelwert -> 1 Belagsdauerobergrenze -> 1

Fallpauschale B

* LDFFP -> 12.303 TK -> 0 LK -> 12.303 BD-Zuschlag (Min) -> 0 Leistungszuschlag -> 12.303

* Belagsdaueruntergrenze -> 1 Belagsdauermittelwert -> 1 Belagsdauerobergrenze -> 1

MEL23.01

Alkoholentwöhnung im Turnus 6 bis 12 Wochen

FP A
13.443
84<84>84

MEL23.01

Alkoholentwöhnung im Turnus 6 bis 12 Wochen

Faltpauschale A

* LDFP -> 13.443 TK -> 13.443 LK -> 0 BD-Zuschlag (Min) -> 80 Leistungszuschlag -> 0

* Belagsdaueruntergrenze -> 84 Belagsdauermitelwert -> 84 Belagsdauerobergrenze -> 84

MEL23.02

Drogenentwöhnungen auf Drogenstationen

FP A
35.711
120<120>120

MEL23.02

Drogenentwöhnungen auf Drogenstationen

Faltpauschale A

* LDFP -> 35.711 TK -> 35.711 LK -> 0 BD-Zuschlag (Min) -> 149 Leistungszuschlag -> 0

* Belagsdaueruntergrenze -> 120 Belagsdauermitelwert -> 120 Belagsdauerobergrenze -> 120

MEL24.01
Nierenersatztherapie

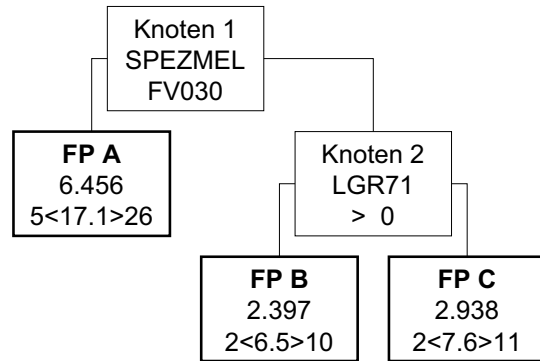

MEL24.01
Nierenersatztherapie

Knoten 1

* Splitmerkmal für Fallpauschale A -> Spezielle medizinische Einzelleistung

* Splitbedingung für Fallpauschale A -> FV030 Akute Hämodialyse (LE=je Sitzung)

Fallpauschale A

* LDFP -> 6.456 TK -> 5.965 LK -> 491 BD-Zuschlag (Min) -> 174 Leistungszuschlag -> 226

* Belagsdaueruntergrenze -> 5 Belagsdauermitelwert -> 17.1 Belagsdauerobergrenze -> 26

Knoten 2

* Splitmerkmal für Fallpauschale B -> Medizinische Einzelleistungen (MEL) aus der Gruppe LGR71

* Splitbedingung für Fallpauschale B -> > 0

Fallpauschale B

* LDFP -> 2.397 TK -> 2.097 LK -> 300 BD-Zuschlag (Min) -> 161 Leistungszuschlag -> 165

* Belagsdaueruntergrenze -> 2 Belagsdauermitelwert -> 6.5 Belagsdauerobergrenze -> 10

Fallpauschale C

* LDFP -> 2.938 TK -> 2.829 LK -> 109 BD-Zuschlag (Min) -> 186 Leistungszuschlag -> 76

* Belagsdaueruntergrenze -> 2 Belagsdauermitelwert -> 7.6 Belagsdauerobergrenze -> 11

MEL24.02

Plasmapherese, Plasmafiltration

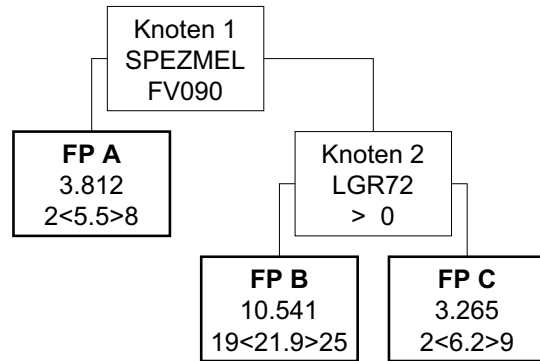

MEL24.02

Plasmapherese, Plasmafiltration

Knoten 1

* Splitmerkmal für Fallpauschale A -> Spezielle medizinische Einzelleistung

* Splitbedingung für Fallpauschale A -> FV090 Selektive Plasmapherese (LE=je Sitzung)

Fallpauschale A

* LDFFP -> 3.812 TK -> 1.818 LK -> 1.994 BD-Zuschlag (Min) -> 165 Leistungszuschlag -> 1.719

* Belagsdaueruntergrenze -> 2 Belagsdauermitelwert -> 5.5 Belagsdauerobergrenze -> 8

Knoten 2

* Splitmerkmal für Fallpauschale B -> Medizinische Einzelleistungen (MEL) aus der Gruppe LGR72

* Splitbedingung für Fallpauschale B -> > 0

Fallpauschale B

* LDFFP -> 10.541 TK -> 9.318 LK -> 1.223 BD-Zuschlag (Min) -> 213 Leistungszuschlag -> 928

* Belagsdaueruntergrenze -> 19 Belagsdauermitelwert -> 21.9 Belagsdauerobergrenze -> 25

Fallpauschale C

* LDFFP -> 3.265 TK -> 2.481 LK -> 784 BD-Zuschlag (Min) -> 200 Leistungszuschlag -> 411

* Belagsdaueruntergrenze -> 2 Belagsdauermitelwert -> 6.2 Belagsdauerobergrenze -> 9

MEL24.03

Adsorptionssystem und Dialyse albumingebundener Substanzen

FP A
11.719
19<22.7>27

MEL24.03

Adsorptionssystem und Dialyse albumingebundener Substanzen

Faltpauschale A

* LDFFP -> 11.719 TK -> 8.274 LK -> 3.445 BD-Zuschlag (Min) -> 182 Leistungszuschlag -> 2.824

* Belagsdaueruntergrenze -> 19 Belagsdauermitelwert -> 22.7 Belagsdauerobergrenze -> 27

MEL24.04
Photopherese

FP A
1.954
1<1.1>2

MEL24.04
Photopherese

Faltpauschale A

* LDFP -> 1.954 TK -> 752 LK -> 1.202 BD-Zuschlag (Min) -> 342 Leistungszuschlag -> 995

* Belagsdaueruntergrenze -> 1 Belagsdauermittelwert -> 1.1 Belagsdauerobergrenze -> 2

MEL25.01
Teletherapie

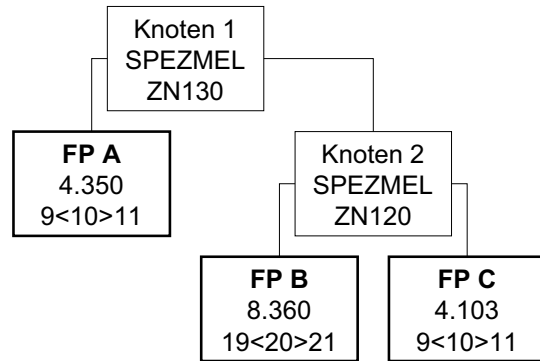

MEL25.01
Teletherapie

Knoten 1

* Splitmerkmal für Fallpauschale A -> Spezielle medizinische Einzelleistung

* Splitbedingung für Fallpauschale A -> ZN130 Bestrahlungsplanung und Simulation Teletherapie – 3D (LE=je Zielvolumen)

Fallpauschale A

* LDFP -> 4.350 TK -> 3.467 LK -> 883 BD-Zuschlag (Min) -> 173 Leistungszuschlag -> 853

* Belagsdaueruntergrenze -> 9 Belagsdauermitelwert -> 10 Belagsdauerobergrenze -> 11

Knoten 2

* Splitmerkmal für Fallpauschale B -> Spezielle medizinische Einzelleistung

* Splitbedingung für Fallpauschale B -> ZN120 Bestrahlungsplanung und Simulation Teletherapie – einfach (LE=je Zielvolumen)

Fallpauschale B

* LDFP -> 8.360 TK -> 7.633 LK -> 727 BD-Zuschlag (Min) -> 191 Leistungszuschlag -> 660

* Belagsdaueruntergrenze -> 19 Belagsdauermitelwert -> 20 Belagsdauerobergrenze -> 21

Fallpauschale C

* LDFP -> 4.103 TK -> 4.070 LK -> 33 BD-Zuschlag (Min) -> 204 Leistungszuschlag -> 29

* Belagsdaueruntergrenze -> 9 Belagsdauermitelwert -> 10 Belagsdauerobergrenze -> 11

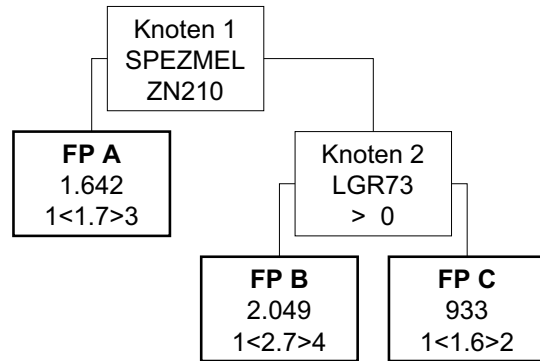

Knoten 1

* Splitmerkmal für Fallpauschale A -> Spezielle medizinische Einzelleistung

* Splitbedingung für Fallpauschale A -> ZN210 Bestrahlungsplanung und Simulation Brachytherapie – 3D (LE=je Zielvolumen)

Fallpauschale A

* LDFP -> 1.642 TK -> 759 LK -> 883 BD-Zuschlag (Min) -> 223 Leistungszuschlag -> 842

* Belagsdaueruntergrenze -> 1 Belagsdauermitelwert -> 1.7 Belagsdauerobergrenze -> 3

Knoten 2

* Splitmerkmal für Fallpauschale B -> Medizinische Einzelleistungen (MEL) aus der Gruppe LGR73

* Splitbedingung für Fallpauschale B -> > 0

Fallpauschale B

* LDFP -> 2.049 TK -> 1.393 LK -> 656 BD-Zuschlag (Min) -> 258 Leistungszuschlag -> 627

* Belagsdaueruntergrenze -> 1 Belagsdauermitelwert -> 2.7 Belagsdauerobergrenze -> 4

Fallpauschale C

* LDFP -> 933 TK -> 551 LK -> 382 BD-Zuschlag (Min) -> 172 Leistungszuschlag -> 349

* Belagsdaueruntergrenze -> 1 Belagsdauermitelwert -> 1.6 Belagsdauerobergrenze -> 2

MEL25.03

Konformationsbestrahlung und stereotaktische Strahlentherapie

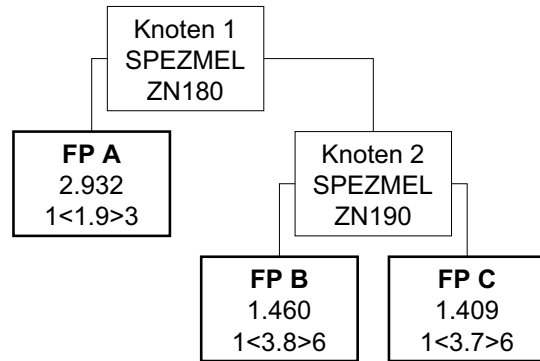

MEL25.03

Konformationsbestrahlung und stereotaktische Strahlentherapie

Knoten 1

* Splitmerkmal für Fallpauschale A -> Spezielle medizinische Einzelleistung

* Splitbedingung für Fallpauschale A -> ZN180 Stereotaktische Strahlentherapie, einzeitig (LE=je Sitzung)

Fallpauschale A

* LDFFP -> 2.932 TK -> 710 LK -> 2.222 BD-Zuschlag (Min) -> 187 Leistungszuschlag -> 2.070

* Belagsdaueruntergrenze -> 1 Belagsdauermitelwert -> 1.9 Belagsdauerobergrenze -> 3

Knoten 2

* Splitmerkmal für Fallpauschale B -> Spezielle medizinische Einzelleistung

* Splitbedingung für Fallpauschale B -> ZN190 Stereotaktische Strahlentherapie, fraktioniert (LE=jedes Feld pro Sitzung)

Fallpauschale B

* LDFFP -> 1.460 TK -> 1.418 LK -> 42 BD-Zuschlag (Min) -> 187 Leistungszuschlag -> 37

* Belagsdaueruntergrenze -> 1 Belagsdauermitelwert -> 3.8 Belagsdauerobergrenze -> 6

Fallpauschale C

* LDFFP -> 1.409 TK -> 1.379 LK -> 30 BD-Zuschlag (Min) -> 186 Leistungszuschlag -> 24

* Belagsdaueruntergrenze -> 1 Belagsdauermitelwert -> 3.7 Belagsdauerobergrenze -> 6

MEL25.04
Radionuklidtherapie I

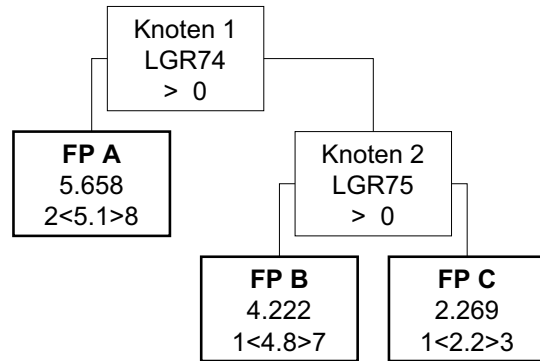

MEL25.04
Radionuklidtherapie I

Knoten 1

* Splitmerkmal für Fallpauschale A -> Medizinische Einzelleistungen (MEL) aus der Gruppe LGR74

* Splitbedingung für Fallpauschale A -> > 0

Fallpauschale A

* LDFP -> 5.658 TK -> 4.113 LK -> 1.545 BD-Zuschlag (Min) -> 403 Leistungszuschlag -> 1.341

* Belagsdaueruntergrenze -> 2 Belagsdauermitelwert -> 5.1 Belagsdauerobergrenze -> 8

Knoten 2

* Splitmerkmal für Fallpauschale B -> Medizinische Einzelleistungen (MEL) aus der Gruppe LGR75

* Splitbedingung für Fallpauschale B -> > 0

Fallpauschale B

* LDFP -> 4.222 TK -> 3.872 LK -> 350 BD-Zuschlag (Min) -> 403 Leistungszuschlag -> 182

* Belagsdaueruntergrenze -> 1 Belagsdauermitelwert -> 4.8 Belagsdauerobergrenze -> 7

Fallpauschale C

* LDFP -> 2.269 TK -> 1.774 LK -> 495 BD-Zuschlag (Min) -> 403 Leistungszuschlag -> 449

* Belagsdaueruntergrenze -> 1 Belagsdauermitelwert -> 2.2 Belagsdauerobergrenze -> 3

MEL25.05

Radionuklidtherapie II

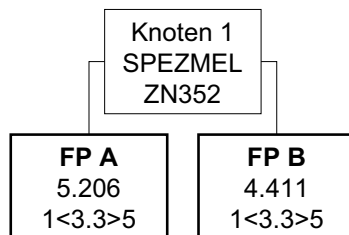

MEL25.05

Radionuklidtherapie II

Knoten 1

* Splitmerkmal für Fallpauschale A -> Spezielle medizinische Einzelleistung

* Splitbedingung für Fallpauschale A -> ZN352 Radionuklidtherapie mit Y90-DOTA-Toc (LE=je Sitzung)

Fallpauschale A

* LDFP -> 5.206 TK -> 2.660 LK -> 2.546 BD-Zuschlag (Min) -> 403 Leistungszuschlag -> 2.187

* Belagsdaueruntergrenze -> 1 Belagsdauermittelwert -> 3.3 Belagsdauerobergrenze -> 5

Fallpauschale B

* LDFP -> 4.411 TK -> 2.660 LK -> 1.751 BD-Zuschlag (Min) -> 403 Leistungszuschlag -> 1.469

* Belagsdaueruntergrenze -> 1 Belagsdauermittelwert -> 3.3 Belagsdauerobergrenze -> 5

MEL25.06

Implantation von radioaktiven Prostataseeds

FP A
5.299
1<2.6>4

MEL25.06

Implantation von radioaktiven Prostataseeds

Faltpauschale A

* LDFP -> 5.299 TK -> 986 LK -> 4.313 BD-Zuschlag (Min) -> 190 Leistungszuschlag -> 4.255

* Belagsdaueruntergrenze -> 1 Belagsdauermitelwert -> 2.6 Belagsdauerobergrenze -> 4

MEL25.07

Intraoperative Radiotherapie

FP A
6.922
10<11>12

MEL25.07

Intraoperative Radiotherapie

Faltpauschale A

* LDFP -> 6.922 TK -> 3.004 LK -> 3.918 BD-Zuschlag (Min) -> 137 Leistungszuschlag -> 3.544

* Belagsdaueruntergrenze -> 10 Belagsdauermitelwert -> 11 Belagsdauerobergrenze -> 12

MEL26.01

Systemische Lysetherapie

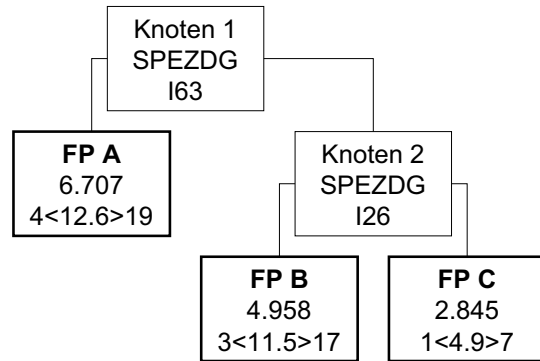

MEL26.01

Systemische Lysetherapie

Knoten 1

* Splitmerkmal für Fallpauschale A -> Spezielle Diagnose (3-stellig)

* Splitbedingung für Fallpauschale A -> I63 Hirninfarkt durch Thrombose der extrakraniellen hirnversorgenden Arterien

Fallpauschale A

* LDFFP -> 6.707 TK -> 4.822 LK -> 1.885 BD-Zuschlag (Min) -> 191 Leistungszuschlag -> 1.167

* Belagsdaueruntergrenze -> 4 Belagsdauermitteiwert -> 12.6 Belagsdauerobergrenze -> 19

Knoten 2

* Splitmerkmal für Fallpauschale B -> Spezielle Diagnose (3-stellig)

* Splitbedingung für Fallpauschale B -> I26 Lungenembolie mit Angabe eines akuten Cor pulmonale, Akutes Cor pulmonale o.n.A.

Fallpauschale B

* LDFFP -> 4.958 TK -> 3.476 LK -> 1.482 BD-Zuschlag (Min) -> 151 Leistungszuschlag -> 1.106

* Belagsdaueruntergrenze -> 3 Belagsdauermitteiwert -> 11.5 Belagsdauerobergrenze -> 17

Fallpauschale C

* LDFFP -> 2.845 TK -> 1.539 LK -> 1.306 BD-Zuschlag (Min) -> 157 Leistungszuschlag -> 1.166

* Belagsdaueruntergrenze -> 1 Belagsdauermitteiwert -> 4.9 Belagsdauerobergrenze -> 7

MEL26.02

Akute Insulttherapie auf Schlaganfallereinheiten (stroke unit)

FP A
5.465
3<9.8>15

MEL26.02

Akute Insulttherapie auf Schlaganfallereinheiten (stroke unit)

Faltpauschale A

* LDFFP -> 5.465 TK -> 3.454 LK -> 2.011 BD-Zuschlag (Min) -> 176 Leistungszuschlag -> 1.492

* Belagsdaueruntergrenze -> 3 Belagsdauermitelwert -> 9.8 Belagsdauerobergrenze -> 15

MEL27.01

Hyperbare Oxygenation

FP A
6.690
16<17>18

MEL27.01

Hyperbare Oxygenation

Faltpauschale A

* LDFP -> 6.690 TK -> 4.864 LK -> 1.826 BD-Zuschlag (Min) -> 143 Leistungszuschlag -> 1.017

* Belagsdaueruntergrenze -> 16 Belagsdauermitelwert -> 17 Belagsdauerobergrenze -> 18

MEL28.01

Komplexe Behandlung Schwer- und Mehrfacherkrankter in der Kinder- und Jugendpsychiatrie

FP A
7.641
5<17.4>26

MEL28.01

Komplexe Behandlung Schwer- und Mehrfacherkrankter in der Kinder- und Jugendpsychiatrie

Falpauschale A

* LDFFP -> 7.641 TK -> 7.641 LK -> 0 BD-Zuschlag (Min) -> 220 Leistungszuschlag -> 0

* Belagsdaueruntergrenze -> 5 Belagsdauermittelwert -> 17.4 Belagsdauerobergrenze -> 26

MEL28.02

Eltern-Kind-Behandlung in der Kinder- und Jugendpsychiatrie

FP A
6.292
4<14.8>22

MEL28.02

Eltern-Kind-Behandlung in der Kinder- und Jugendpsychiatrie

Faltpauschale A

* LDFFP -> 6.292 TK -> 6.292 LK -> 0 BD-Zuschlag (Min) -> 213 Leistungszuschlag -> 0

* Belagsdaueruntergrenze -> 4 Belagsdauermitelwert -> 14.8 Belagsdauerobergrenze -> 22

MEL28.05

Tagesklinische Behandlung in der Psychiatrie

FP A
253
1<1>1

MEL28.05

Tagesklinische Behandlung in der Psychiatrie

Faltpauschale A

* LDFP -> 253 TK -> 0 LK -> 253 BD-Zuschlag (Min) -> 0 Leistungszuschlag -> 253

* Belagsdaueruntergrenze -> 1 Belagsdauermitelwert -> 1 Belagsdauerobergrenze -> 1

MEL28.06

Tagesstrukturierende Behandlung in der Psychiatrie

FP A
78
1<1>1

MEL28.06

Tagesstrukturierende Behandlung in der Psychiatrie

Faltpauschale A

* LDFP -> 78 TK -> 0 LK -> 78 BD-Zuschlag (Min) -> 0 Leistungszuschlag -> 78

* Belagsdaueruntergrenze -> 1 Belagsdauermitelwert -> 1 Belagsdauerobergrenze -> 1

MEL29.01

Extrakorporale/endoskopische Steinbehandlung

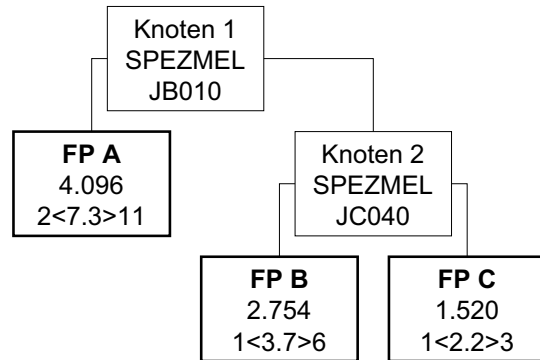

MEL29.01

Extrakorporale/endoskopische Steinbehandlung

Knoten 1

* Splitmerkmal für Fallpauschale A -> Spezielle medizinische Einzelleistung

* Splitbedingung für Fallpauschale A -> JB010 Perkutane Nephrolitholapaxie (LE=je Sitzung)

Fallpauschale A

* LDFP -> 4.096 TK -> 2.822 LK -> 1.274 BD-Zuschlag (Min) -> 193 Leistungszuschlag -> 578

* Belagsdaueruntergrenze -> 2 Belagsdauermitelwert -> 7.3 Belagsdauerobergrenze -> 11

Knoten 2

* Splitmerkmal für Fallpauschale B -> Spezielle medizinische Einzelleistung

* Splitbedingung für Fallpauschale B -> JC040 Endoskopische Extraktion eines Uretersteines (LE=je Sitzung)

Fallpauschale B

* LDFP -> 2.754 TK -> 1.275 LK -> 1.479 BD-Zuschlag (Min) -> 172 Leistungszuschlag -> 713

* Belagsdaueruntergrenze -> 1 Belagsdauermitelwert -> 3.7 Belagsdauerobergrenze -> 6

Fallpauschale C

* LDFP -> 1.520 TK -> 812 LK -> 708 BD-Zuschlag (Min) -> 184 Leistungszuschlag -> 407

* Belagsdaueruntergrenze -> 1 Belagsdauermitelwert -> 2.2 Belagsdauerobergrenze -> 3

MEL29.02

Therapeutische ERCP / endoskopische Prothesenimplantation

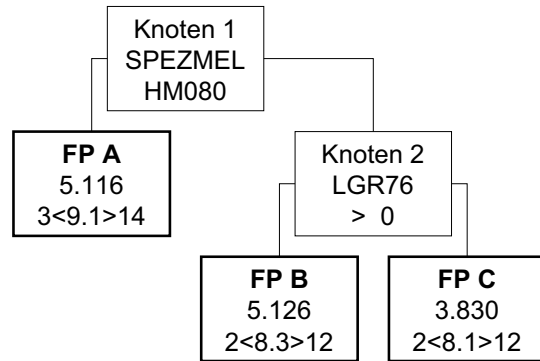

MEL29.02

Therapeutische ERCP / endoskopische Prothesenimplantation

Knoten 1

* Splitmerkmal für Fallpauschale A -> Spezielle medizinische Einzelleistung

* Splitbedingung für Fallpauschale A -> HM080 Implantation eines Stents in die Gallenwege im Rahmen einer ERCP (LE=je Sitzung)

Fallpauschale A

* LDFP -> 5.116 TK -> 2.937 LK -> 2.179 BD-Zuschlag (Min) -> 161 Leistungszuschlag -> 972

* Belagsdaueruntergrenze -> 3 Belagsdauermitelwert -> 9.1 Belagsdauerobergrenze -> 14

Knoten 2

* Splitmerkmal für Fallpauschale B -> Medizinische Einzelleistungen (MEL) aus der Gruppe LGR76

* Splitbedingung für Fallpauschale B -> > 0

Fallpauschale B

* LDFP -> 5.126 TK -> 2.932 LK -> 2.194 BD-Zuschlag (Min) -> 177 Leistungszuschlag -> 1.364

* Belagsdaueruntergrenze -> 2 Belagsdauermitelwert -> 8.3 Belagsdauerobergrenze -> 12

Fallpauschale C

* LDFP -> 3.830 TK -> 2.459 LK -> 1.371 BD-Zuschlag (Min) -> 152 Leistungszuschlag -> 303

* Belagsdaueruntergrenze -> 2 Belagsdauermitelwert -> 8.1 Belagsdauerobergrenze -> 12

MEL29.03

Endoskopische photodynamische Therapie

FP A
5.064
2<6.4>10

MEL29.03

Endoskopische photodynamische Therapie

Faltpauschale A

* LDFP -> 5.064 TK -> 1.636 LK -> 3.428 BD-Zuschlag (Min) -> 128 Leistungszuschlag -> 3.261

* Belagsdaueruntergrenze -> 2 Belagsdauermitelwert -> 6.4 Belagsdauerobergrenze -> 10

MEL30.01
AIDS-Behandlung

FP A
8.834
25<25>25

MEL30.01
AIDS-Behandlung

Faltpauschale A

* LDFP -> 8.834 TK -> 8.640 LK -> 194 BD-Zuschlag (Min) -> 173 Leistungszuschlag -> 177

* Belagsdaueruntergrenze -> 25 Belagsdauermittelwert -> 25 Belagsdauerobergrenze -> 25

MEL31.01

Tagesklinische Behandlung in der Akutgeriatrie/Remobilisation (AG/R)

FP A
236
1<1>1

MEL31.01

Tagesklinische Behandlung in der Akutgeriatrie/Remobilisation (AG/R)

Faltpauschale A

* LDFP -> 236 TK -> 0 LK -> 236 BD-Zuschlag (Min) -> 0 Leistungszuschlag -> 235

* Belagsdaueruntergrenze -> 1 Belagsdauermitelwert -> 1 Belagsdauerobergrenze -> 1

MEL32.01

Behandlung in der PSO im Turnus

FP A
18.984
84<84>84

MEL32.01

Behandlung in der PSO im Turnus

Faltpauschale A

* LDFP -> 18.984 TK -> 18.984 LK -> 0 BD-Zuschlag (Min) -> 113 Leistungszuschlag -> 0

* Belagsdaueruntergrenze -> 84 Belagsdauermitelwert -> 84 Belagsdauerobergrenze -> 84

MEL32.02

Tagesklinische Behandlung in der PSO

FP A
187
1<1>1

MEL32.02

Tagesklinische Behandlung in der PSO

Faltpauschale A

* LDFP -> 187 TK -> 0 LK -> 187 BD-Zuschlag (Min) -> 0 Leistungszuschlag -> 187

* Belagsdaueruntergrenze -> 1 Belagsdauermitelwert -> 1 Belagsdauerobergrenze -> 1
